



PORSCHE



COMMERZBANK 



# Ausschreibung Porsche Sports Cup 2018

Lizenzfreie Serien  
Lizenzpflichtige Serien



Wealth Management

# Fasziniert von Leistung und Kompetenz

## Premium trifft Premium

Als einer der führenden Wealth Manager Deutschlands teilen wir Ihre Begeisterung für Leistung und Kompetenz. Deshalb freuen wir uns sehr, ein Premium-Event wie den Porsche Sports Cup Deutschland als offizieller Partner zu begleiten und mit Ihnen gemeinsam zu erleben.

Im Wealth Management der Commerzbank sind die Erwartungen unserer Kunden immer der Maßstab – aber nie die Grenze unseres Denkens und Handelns. Mit der Kompetenz einer internationalen Großbank, direktem Zugang zu den weltweiten Finanzmärkten und fachlicher Expertise entwickeln wir maßgeschneiderte und leistungsstarke Lösungen für anspruchsvolle Kunden. Ebenso persönlich wie professionell. Damit Sie immer in der Pole-Position sind. [www.wealthmanagement.commerzbank.de](http://www.wealthmanagement.commerzbank.de)

**COMMERZBANK**  
Die Bank an Ihrer Seite



**Inhaltsverzeichnis:**

|   |           |   |           |
|---|-----------|---|-----------|
| <b>Vorwort</b>  | <b>1</b>  | 7.3 Durchführung der Wettbewerbe  | 21        |
| <b>Übersicht aller Serien</b>   | <b>3</b>  | a) Training   | 21        |
| Lizenzfreie Serie   |           | b) Qualifikation  | 22        |
| Serie für Lizenzeinsteiger  |           | c) Startarten   | 22        |
| Lizenzpflichtige Serien   |           | d) Wertungsläufe  | 22        |
| <b>Porsche Sports Cup Experience</b>  | <b>5</b>  | <b>8. Wertung</b>   | <b>23</b> |
| <b>Rahmenausschreibung PZ-Driver's Cup</b>  | <b>7</b>  | 8.1 Punktetabelle   | 23        |
| <b>Motorsportreglement 2018 PZ-Trophy</b>   | <b>13</b> | 8.2 Punktegleichheit  | 24        |
| <b>Porsche Sports Cup National</b>  |           | <b>9. Private Trainings und Tests</b>   | <b>24</b> |
| <b>Teil 1 Sportliches Reglement</b>   | <b>19</b> | <b>10. Dokumentenabnahme</b>  | <b>24</b> |
| <b>1. Einleitung</b>  | <b>19</b> | 10.1 Zeitplan   | 24        |
| <b>2. Organisation</b>  | <b>19</b> | 10.2 Fahrerbesprechung/Briefing   | 24        |
| 2.1 Einzelheiten zu den Titeln und Prädikaten der Serie   | 19        | <b>11. Technische Abnahme/Technische Kontrollen</b>   | <b>24</b> |
| 2.2 Name des zuständigen ASN  | 19        | 11.1 Reparatur, Verplombung und Kennzeichnung von Fahrzeugteilen                                | 25        |
| 2.3 ASN Visum/Genehmigungsnummer  | 19        | 11.2 Zeitplan Technische Abnahme/Technische Kontrollen  | 25        |
| 2.4 Name des Veranstalters/Promoters, Adresse und Kontaktdaten (permanentes Büro)   | 19        | <b>12. Rennen</b>   |           |
| 2.5 Zusammensetzung des Organisationskomitees   | 19        | 12.1 Verwendung von Regenreifen   | <b>25</b> |
| 2.6 Liste der Offiziellen (permanente Sportwarte)   | 19        | 12.2 Max. Personenanzahl, die an einem Fahrzeug arbeiten und Sicherheitsausstattung             | 25        |
| <b>3. Bestimmungen und Rechtsgrundlagen der Serie</b>   | <b>19</b> | 12.3 Boxenstopp-Sicherheit und Verantwortlichkeit des Bewerbers beim Start aus dem Boxenbereich | 25        |
| 3.1 Offizielle Sprache  | 19        | <b>13. Titel, Preisgeld und Pokale</b>  | <b>25</b> |
| 3.2 Verantwortlichkeit, Änderungen der Ausschreibung, Absage der Veranstaltung  | 19        | 13.1 Titel Gesamtsieger   | 25        |
| <b>4. Nennungen</b>   | <b>20</b> | 13.2 Preisgeld und Pokale   | 25        |
| 4.1 Einschreibungen/Nennungen, Nennungsschluss und Teilnahmeverpflichtung   | 20        | <b>14. Protest und Berufung</b>   | <b>25</b> |
| 4.2 Nenngeld für die Saison und je Veranstaltung  | 20        | <b>15. Rechtswegausschluss und Haftungsbeschränkung</b>   | <b>25</b> |
| 4.3 Startnummern  | 20        | <b>16. TV-Rechte/Werbe- und Fernsehrechte</b>   | <b>25</b> |
| <b>5. Lizenzen</b>  | <b>20</b> | <b>17. Besondere Bestimmungen</b>   | <b>26</b> |
| 5.1 Erforderliche Lizenzstufen  | 20        | <b>Teil 2 Technisches Reglement</b>   | <b>27</b> |
| 5.2 Bedingungen für Bewerber außerhalb ihres nationalen Gebiets   | 21        | <b>1. Technische Bestimmungen der Serie</b>   | <b>27</b> |
| <b>6. Versicherung, Haftungsausschluss und Verzichtserklärung</b>   | <b>21</b> | 1.1 Übersicht der ausgeschriebenen Gruppen/ Klassen   | 27        |
| 6.1 Versicherung des Veranstalters/Promoters  | 21        | 1.2 Grundlagen der technischen Bestimmungen   | 28        |
| 6.2 Erklärungen von Bewerber, Fahrer und Beifahrer zum Ausschluss der Haftung, Verzichtserklärung des Fahrzeugeigentümers | 21        | 1.3 Allgemeines/Präambel  | 28        |
| <b>7. Veranstaltungen</b>   | <b>21</b> | 1.4 Fahrerausrüstung  | 29        |
| 7.1 Serien-Terminkalender   | 21        | 1.5 Generelle Bestimmungen, Erlaubte Änderungen   | 29        |
| 7.2 Maximale Anzahl der zulässigen Fahrzeuge  | 21        | 1.6 Fahrzeug-Mindestgewichte und Ballast  | 29        |
|   |           | 1.7 Hubraumfaktor für aufgeladene Motoren   | 30        |
|   |           | 1.8 Abgasvorschriften   | 30        |

|   |   |    |   |  |
|---|---|----|---|--|
| 1.9   | Geräuschbestimmungen  | 30 | <b>5. Lizenzen</b>  | <b>38</b>  |
| 1.10  | Werbung an Fahrerausrüstung/Wettbewerbsfahrzeug und Startnummern              | 30 | 5.1   | Erforderliche Lizenzstufen 38  |
| 1.11  | Sicherheitsausrüstung   | 30 | 5.2   | Bedingungen für Bewerber außerhalb ihres nationalen Gebiets 39   |
| 1.12  | Kraftstoff und ggf. Einheits-Kraftstoff                                       | 31 | <b>6. Versicherung, Haftungsausschluss und Verzichtserklärung</b> | <b>39</b>  |
| 1.12.1  | Kraftstoffkontrollen  | 31 | 6.1   | Versicherung des Veranstalters/Promoters 39  |
| 1.12.2  | Nachtanken, Tankanlagen und Kontrolle   | 31 | 6.2   | Erklärungen von Bewerber, Fahrer und Beifahrer zum Ausschluss der Haftung, Verzichtserklärung des Fahrzeugeigentümers 39 |
| 1.13  | Definitionen Technik  | 31 | <b>7. Veranstaltungen</b>   | <b>39</b>  |
| <b>2. Besondere Technische Bestimmungen</b>           | <b>31</b>   |    | 7.1   | Serien-Terminkalender 39   |
| 2.1   | Allgemeines   | 31 | 7.2   | Maximale Anzahl der zulässigen Fahrzeuge 39  |
| 2.2   | Motor   | 31 | 7.3   | Durchführung der Wettbewerbe 39  |
| 2.2.1   | Abgasanlage   | 32 | a) Training   | 39   |
| 2.3   | Kraftübertragung  | 32 | b) Qualifikation  | 40   |
| 2.4   | Bremsen   | 32 | c) Startarten   | 40   |
| 2.5   | Lenkung   | 32 | d) Wertungsläufe  | 40   |
| 2.6   | Radaufhängung   | 32 | <b>8. Wertung</b>   | <b>41</b>  |
| 2.7   | Räder (Radschüssel u. Felge) und Reifen                                       | 32 | 8.1   | Punktetabelle 41   |
| 2.8   | Karosserie und Abmessungen  | 34 | 8.2   | Punktegleichheit 42  |
| a) Karosserie außen (inkl. Scheiben)                  | 34  |    | <b>9. Private Trainings und Tests</b>                             | <b>42</b>  |
| b) Fahrgastraum/Cockpit                               | 34  |    | <b>10. Dokumentenabnahme</b>                                      | <b>42</b>  |
| c) Zusätzliches Zubehör                               | 34  |    | 10.1  | Zeitplan 42  |
| 2.9   | Aerodynamische Hilfsmittel  | 35 | 10.2  | Fahrerbesprechung/Briefing 42  |
| 2.10  | Elektrische Ausrüstung  | 35 | <b>11. Technische Abnahme/Technische Kontrollen</b>               | <b>43</b>  |
| 2.11  | Kraftstoffkreislauf   | 35 | 11.1  | Reparatur, Verplombung und Kennzeichnung von Fahrzeugteilen 43   |
| 2.12  | Schmierungssystem   | 35 | 11.2  | Zeitplan Technische Abnahme/Technische Kontrollen 43   |
| 2.13  | Datenübertragung  | 35 | <b>12. Rennen</b>   | <b>43</b>  |
| 2.14  | Sonstiges   | 35 | 12.1  | Verwendung von Regenreifen 43  |
| <b>Porsche Sports Cup International</b>               |   |    | 12.2  | Max. Personenanzahl, die an einem Fahrzeug arbeiten und Sicherheitsausrüstung 43   |
| <b>Teil 1 Sportliches Reglement</b>                   | <b>36</b>   |    | 12.3  | Boxenstopp-Sicherheit und Verantwortlichkeit des Bewerbers beim Start aus dem Boxenbereich 43                            |
| <b>1. Einleitung</b>                                  | <b>37</b>   |    | <b>13. Titel, Preisgeld und Pokale</b>                            | <b>44</b>  |
| <b>2. Organisation</b>                                | <b>37</b>   |    | 13.1  | Titel Gesamtsieger 44  |
| 2.1   | Einzelheiten zu den Titeln und Prädikaten der Serie                           | 37 | 13.2  | Preisgeld und Pokale 44  |
| 2.2   | Name des zuständigen ASN  | 37 | <b>14. Protest und Berufung</b>                                   | <b>44</b>  |
| 2.3   | ASN Visum/Genehmigungsnummer  | 37 | <b>15. Rechtswegausschluss und Haftungsbeschränkung</b>           | <b>44</b>  |
| 2.4   | Name des Veranstalters/Promoters, Adresse und Kontaktdaten (permanentes Büro) | 37 | <b>16. TV-Rechte/Werbe- und Fernsehrechte</b>                     | <b>44</b>  |
| 2.5   | Zusammensetzung des Organisationskomitees                                     | 37 | <b>17. Besondere Bestimmungen</b>                                 | <b>45</b>  |
| 2.6   | Liste der Offiziellen (permanente Sportwarte)                                 | 37 |   |  |
| <b>3. Bestimmungen und Rechtsgrundlagen der Serie</b> | <b>37</b>   |    |   |  |
| 3.1   | Offizielle Sprache  | 37 |   |  |
| 3.2   | Verantwortlichkeit, Änderungen der Ausschreibung, Absage der Veranstaltung    | 37 |   |  |
| <b>4. Nennungen</b>                                   | <b>38</b>   |    |   |  |
| 4.1   | Einschreibungen/Nennungen, Nennungsschluss und Teilnahmeverpflichtung         | 38 |   |  |
| 4.2   | Nenngeld für die Saison und je Veranstaltung                                  | 38 |   |  |
| 4.3   | Startnummern  | 38 |   |  |

|   |           |                                       |           |
|---|-----------|---------------------------------------|-----------|
| <b>Teil 2 Technisches Reglement</b>                                   | <b>46</b> | <b>Hotelinformationen</b>             | <b>59</b> |
| <b>1. Technische Bestimmungen der Serie</b>                           | <b>46</b> | <b>Formulare</b>                      |           |
| 1.1 Übersicht der ausgeschriebenen Gruppen/ Klassen                   | 46        | 1. Nennung PSC Experience             | 60        |
| 1.2 Grundlagen der technischen Bestimmungen                           | 47        | 2. Nennung PZ-Driver's Cup            | 62        |
| 1.3 Allgemeines/Präambel  | 47        | 3. Blocknennung PZ-Driver's Cup       | 64        |
| 1.4 Fahrerausrüstung  | 48        | 4. Einschreibung                      | 66        |
| 1.5 Generelle Bestimmungen, Erlaubte Änderungen und Einbauten         | 48        | 5. Teamausstattung                    | 67        |
| 1.6 Fahrzeug-Mindestgewichte und Ballast                              | 48        | 6. Nennung                            | 68        |
| 1.7 Hubraumfaktor für aufgeladene Motoren                             | 48        | 7. Blocknennung PSC u. PZ-Trophy      | 70        |
| 1.8 Abgasvorschriften   | 48        | 8. Blocknennung PSSC u. PSC Endurance | 72        |
| 1.9 Geräuschbestimmungen  | 49        | 9. Zusätzliches Catering              | 74        |
| 1.10 Werbung an Fahrerausrüstung/Wettbewerbsfahrzeug und Startnummern | 49        | 10. Anmeldungen zum Besuch            | 75        |
| 1.11 Sicherheitsausrüstung  | 49        | 11. Reifenbestellformular Michelin    | 76        |
| 1.12 Kraftstoff und ggf. Einheits-Kraftstoff                          | 49        | <b>Teil 3 Anlagen/Zeichnungen</b>     |           |
| 1.12.1 Kraftstoffkontrollen   | 49        | 1. Vorgeschriebene Tankanlagen        | 79        |
| 1.12.2 Nachtanken, Tankanlagen und Kontrolle                          | 49        | 2. Pflichtbeklebungspan               | 79        |
| 1.13 Definitionen Technik   | 49        | 3. Mindestbodenfreiheit               | 80        |
|   |           | 4. Transponderanbringung              | 81        |
|   |           | 5. Kameramontage                      | 81        |
|   |           | 6. Geräuschoptimierte Schalldämpfer   | 81        |
|   |           | 7. Reifenliste PZ-Trophy              | 81        |
| <b>2. Besondere Technische Bestimmungen</b>                           | <b>50</b> |                                       |           |
| Porsche Super Sports Cup und Porsche Sports Cup Endurance             |           |                                       |           |
| 2.1 Allgemeines   | <b>50</b> |                                       |           |
| 2.2 Motor   | <b>50</b> |                                       |           |
| 2.2.1 Abgasanlage   | <b>50</b> |                                       |           |
| 2.3 Kraftübertragung  | <b>51</b> |                                       |           |
| 2.4 Bremsen   | <b>51</b> |                                       |           |
| 2.5 Lenkung   | <b>51</b> |                                       |           |
| 2.6 Radaufhängung   | <b>51</b> |                                       |           |
| 2.7 Räder (Radschüssel u. Felge) und Reifen                           | <b>52</b> |                                       |           |
| 2.8 Karosserie und Abmessungen  | <b>53</b> |                                       |           |
| a) Karosserie außen (inkl. Scheiben)                                  | <b>53</b> |                                       |           |
| b) Fahrgastraum/Cockpit   | <b>53</b> |                                       |           |
| c) Zusätzliches Zubehör   | <b>53</b> |                                       |           |
| 2.9 Aerodynamische Hilfsmittel  | <b>53</b> |                                       |           |
| 2.10 Elektrische Ausrüstung   | <b>53</b> |                                       |           |
| 2.11 Kraftstoffkreislauf  | <b>53</b> |                                       |           |
| 2.12 Schmierungssystem  | <b>53</b> |                                       |           |
| 2.13 Datenübertragung   | <b>53</b> |                                       |           |
| 2.14 Sonstiges  | <b>53</b> |                                       |           |
| <b>Serienausschreibung 2018</b>                                       | <b>54</b> |                                       |           |
| Porsche Sports Cup Deutschland  | 55        |                                       |           |
| Porsche Super Sports Cup  | 56        |                                       |           |
| Porsche Sports Cup Endurance  | 57        |                                       |           |



### Vorwort

**5 Rennstrecken,  
6 Veranstaltungen,  
1 Erlebnis: Porsche pur.**

Motorsport ist zentraler Bestandteil der Marke Porsche. Und das schon seit dem ersten Modell, dem Porsche 356. Szenen von packenden Rennen, in deren Mittelpunkt die Fahrzeuge aus Zuffenhausen stehen, sind deshalb auf den Rennstrecken dieser Welt allgegenwärtig. Darüber hinaus kann jedoch noch ein anderes Produkt der Marke auf eine beispiellose Erfolgsgeschichte zurückblicken. Der Porsche Sports Cup gehört seit 14 Jahren zu den erfolgreichsten Kunden- und Clubsport Rennserien weltweit. Die Serie bietet motorsportaffinen Kunden die einmalige Möglichkeit, in professionellem und dennoch familiärem Umfeld Motorsport zu betreiben. Sowohl straßenzugelassene als auch für den Rennsport modifizierte Porsche Fahrzeuge können hier an den Start gehen. In der letzten Saison konnte die Veranstaltungsreihe mit über 1200 Teilnehmern die Erfolge der Vorjahre fortschreiben und Porsche Fahrer, Fans und Zuschauer begeistern. Auch 2018 wird an sechs Wochenenden auf fünf renommierten Rundkursen spannender Motorsport in verschiedenen Niveau- und Leistungsstufen geboten. In Deutschland sind wieder der Hockenheim- sowie der Nürburgring und die Motorsport Arena Oschersleben Austragungsort, während der Red Bull Ring und der Circuit de Spa-Francorchamps im benachbarten Ausland auf dem Programm stehen. Abseits der Rennstrecke wird Besuchern und Gästen zudem einiges geboten. In der Porsche World werden die aktuellen Modelle der Marke Porsche präsentiert und Porsche Mitarbeiter

stehen für Fragen und Informationen rund um das Thema Porsche zur Verfügung. Die Voraussetzungen für eine weitere erfolgreiche Saison des Porsche Sports Cup könnten also besser nicht sein. Viel Spaß.

### Veranstaltungen

#### **Porsche Sports Cup Experience – ein leichter Einstieg**

In dieser Serie können Porsche Fahrerinnen und Fahrer erste Motorsportluft schnuppern. Die Teilnehmer verbringen einen Tag an der Rennstrecke mit allem, was dazugehört: Slalomparcours, Fahrerbesprechung, Zuschauen beim Rennen, Führung durch Fahrerlager, Rennbüro und Boxengasse sowie als Abschluss eine Fahrt im eigenen Porsche mit erfahrenen Instruktoren der Porsche Sport Driving School auf der Rennstrecke.

#### **Der PZ-Driver`s Cup**

Der PZ-Driver`s Cup ist eine Veranstaltung für sportlich orientierte Porsche Fahrerinnen und Fahrer, die noch keine nationale A-Lizenz

(oder höher) erworben haben. Beim geführten Fahren verbessern Sie Ihr fahrerisches Können, um zum Abschluss in einer Gleichmäßigkeitsprüfung dieses, im Wettkampf gegen die Uhr, unter Beweis zu stellen. Im Vordergrund steht hier nicht die Erzielung von Höchstgeschwindigkeiten, sondern die Verbesserung des Fahrkönnens für den Alltagsverkehr sowie die sichere Beherrschung des eigenen Fahrzeugs.

### Die PZ-Trophy

Diese Serie ist ebenfalls für sportlich orientierte Porsche Fahrerinnen und Fahrer geeignet, die noch keine nationale A Lizenz (oder höher) erworben haben. Zur Teilnahme ist mindestens eine nationale Fahrerlizenz Stufe C-Plus nötig, die nur vorab beim DMSB beantragt werden kann. Es handelt sich um eine anspruchsvolle Gleichmäßigkeitsprüfung mit zwei Wertungsläufen in der ausschließlich straßenzugelassene Porsche Fahrzeuge zugelassen sind.

### Serien für Fahrer mit Rennlizenz

Piloten mit Fahrerlizenz können sich in drei Serien messen:

#### **Porsche Sports Cup Deutschland**

#### **Porsche Super Sports Cup**

#### **Porsche Sports Cup Endurance**

Diese Serien sind für Piloten, für die Motorsport pure Lust ist. Die bis zum Limit gehen. Die in Millisekunden denken. Und sich nach dem nächsten Sieg sehnen. Startaufstellung, Sprintrennen, Langstrecke, Boxenstopp, Fahrerwechsel, Überholmanöver, Zielankunft – Begriffe, die Spannung versprechen!

### Attraktiv und professionell

Die Porsche Deutschland GmbH hat auch für 2018 die HEGERSPORT GmbH in Zusammenarbeit mit dem MSC Weingarten beauftragt, den Porsche Sports Cup durchzuführen. Darüber hinaus engagieren sich im Rahmen dieser Veranstaltung u. A. namhafte Partner wie die Commerzbank und Michelin.

### Erleben Sie die Faszination

#### **Porsche hautnah.**

Neben der Jagd nach Zehnteln in den Qualifyings und spannenden Duellen in den Rennen, gilt es auch abseits der Strecke die Marke Porsche mit all ihren Facetten zu erleben: Erkunden Sie Fahrerlager und Boxen oder erwerben Sie käuflich ein Ticket für die Porsche Hospitality, um dort mit den Fahrern ins Gespräch zu kommen und das hochwertige Catering zu genießen. In der Porsche World erwarten Sie die aktuellen Modelle der Porsche Produktpalette – 718 Boxster, 718 Cayman, 911, Panamera, Cayenne und Macan. Porsche Mitarbeiter freuen sich darauf, Ihnen detailliert Auskunft zu Fahrzeugen und weiteren Angeboten zu geben. Und wie wäre es mit einem Stück Porsche für zu Hause? Finden Sie Ihr pas-sendes Accessoire der Driver`s Selection by Porsche im

Porsche Event-Truck\*, der nicht nur zum Shoppen, sondern auch zum Verweilen einlädt.

### Ein Erlebnis für die ganze Familie

Nicht zuletzt wird auch für die Unterhaltung des Nachwuchses gesorgt. In der Porsche Kids World lassen sich verschiedenste Möglichkeiten entdecken: Ob Kletterwand, Kinderschminken, Verkehrserziehung oder Videospiele – für jeden kleinen Gast ist etwas dabei.\*

Für weitere Informationen zum Porsche Sports Cup, Details für interessierte Fahrer und Besucher sowie alle Anmelde- und Nennformulare finden Sie unter

[www.porschesportscup.de](http://www.porschesportscup.de)

\*nur an ausgewählten Rennstrecken verfügbar.

**Lizenzfreie Serien****Porsche Sports Cup Experience****1. Programm / Inhalt (immer sonntags)**

Führung durch Fahrerlager, Boxengasse und Rennbüro  
 Theorie und Praxis: Fahrerbesprechung, Streckenkunde, Verhalten auf der Rennstrecke, Sitzposition im Fahrzeug, Lenkradhandling  
 Optionale Slalomfahrten  
 Instrukteursfahrt auf der Rennstrecke

**2. Teilnehmer / Lizenz**

Fahrer mit gültigem Führerschein und eigenem Porsche Fahrzeug

**3. Fahrzeuge**

Straßenzugelassene Porsche Fahrzeuge\*

**4. Teilnahmegebühr**

EUR 195,-

**Serie für Lizenzeinsteiger****PZ-Driver's Cup (Driver's Cup der Porsche Zentren)****1. Austragung (2-tägig)**

- 30 Minuten Instrukteursfahren
- 30 Minuten Training (Freies Fahren)
- 30 Minuten Gleichmäßigkeitsprüfung

**2. Teilnehmer / Lizenz**

Fahrer mit gültigem Führerschein. Teilnehmer, die auch in Belgien und Österreich starten, benötigen die nationale Lizenzstufe C Plus. Für die ausschließliche Teilnahme an Veranstaltungen in Deutschland, ist die nationale Lizenzstufe C ausreichend. Die Lizenzen können vorab unter der Webadresse [www.mein.dmsb.de](http://www.mein.dmsb.de) beantragt werden.

Für Veranstaltungen in Deutschland besteht die Möglichkeit, über die DMSB App mit dem Smartphone eine Tagesstartzulassung (DSZ) zu beantragen. Diese hat eine Gültigkeit von drei Tagen für die selbe Veranstaltung. Fahrer, die keine deutsche Staatsangehörigkeit haben, können ebenfalls die Tagesstartzulassung (DSZ) über die DMSB App beantragen oder mit vorheriger Freigabe des ASN über [www.mein.dmsb.de](http://www.mein.dmsb.de) eine C-Lizenz beantragen.

**3. Fahrzeuge**

Straßenzugelassene Porsche Fahrzeuge\*

Es sind ausschließlich straßenzugelassene Reifen erlaubt.  
 Straßenzugelassene Rennfahrzeuge (Cayman GT4 Clubsport, 911 GT3 Cup u.ä.) sind nicht zugelassen.

**4. Klasseneinteilung**

Die Einteilung der Klassen erfolgt nach der PCC-Fahrerwertung 2017.

**5. Nenngeld**

Porsche Club Mitglieder: EUR 410,- (ohne Catering)

Nichtmitglieder: EUR 450,- (ohne Catering)

Nenngeld bei Blocknennung für alle 6 Veranstaltungen:  
 (inkl. Tagescatering für Samstag)

Porsche Club Mitglieder: EUR 2.700,-

Nichtmitglieder: EUR 2.940,-

Es besteht kein Anspruch auf Rückerstattung der Teilnahmegebühr bei „höherer Gewalt“.

**PZ-Trophy (Trophy der Porsche Zentren)****1. Austragung**

40 Minuten freies Fahren, aufgeteilt in 2 Sessions  
 Gleichmäßigkeitsprüfung 1 oder 2 Wertungen à 20-30 Minuten

**2. Teilnehmer / Lizenz**

Die Teilnehmer (PZ-Trophy) benötigen eine gültige nationale DMSB C-Lizenz Plus (oder höher, beinhaltet die Auslandstartgenehmigung). Diese kann ausschließlich unter [www.mein.dmsb.de](http://www.mein.dmsb.de) beantragt werden. Außerdem benötigen Inhaber dieser Lizenzstufe eine gültige Fahrerlaubnis. Teilnehmer, die über eine höhere Lizenzstufe verfügen sind ebenfalls zugelassen (eine gültige Fahrerlaubnis ist nicht vorzulegen).

**3. Fahrzeuge**

Straßenzugelassene Porsche Fahrzeuge\*

Es sind ausschließlich straßenzugelassene Reifen nach aktuell gültiger Reifenliste erlaubt. Straßenzugelassene Rennfahrzeuge (Cayman GT4 Clubsport, 911 GT3 Cup u.ä.) sind nicht zugelassen.

**4. Klasseneinteilung**

Es erfolgt keine Klasseneinteilung.

**5. Nenngeld**

Porsche Club Mitglieder: EUR 590,-

Nichtmitglieder: EUR 640,-

Nenngeld bei Blocknennung für alle 6 Veranstaltungen  
 (inkl. Jahreseinschreibung)

Porsche Club Mitglieder: EUR 3.750,-

Nichtmitglieder: EUR 4.050,-

*\*gültige Betriebserlaubnis erforderlich. Kurzzeit- und Ausfuhr-Kennzeichen sind nicht erlaubt.*

**Lizenzpflichtige Serien****Porsche Sports Cup****1. Austragung**

- 30 Minuten freies Training
- 30 Minuten Qualifikationstraining
- 2 Rennen à 30 Minuten mit rollendem Start

**2. Teilnehmer / Lizenz**

Fahrer mit gültiger internationaler DMSB-D-Lizenz (oder höher).

Pro Fahrzeug sind maximal 2 Fahrer erlaubt.

**3. Fahrzeuge**

Porsche Fahrzeuge mit gekennzeichneten Serienreifen Michelin Pilot Sport der Gruppe 1, 2, 4, und 6 (soweit in der Serie Porsche Sport Cup Deutschland zugelassen) und Gruppe Classic GT nach dem gültigen Technischen Reglement des Porsche Sports Cup Deutschland national. Straßenzugelassene Rennfahrzeuge (Cayman GT4 Clubsport, 911 GT3 Cup u.ä.) sind nicht zugelassen.

**4. Klasseneinteilungen**

Die Klasseneinteilungen finden Sie auf den Seiten 27 ff.

**5. Nenngeld**

Porsche Club Mitglieder: EUR 920,-

Nichtmitglieder: EUR 970,-

Nenngebühr bei Blocknennung für alle 6 Veranstaltungen (inkl. Jahreseinschreibung 1. Fahrer)

Porsche Club Mitglieder: EUR 5.730,-

Nichtmitglieder: EUR 6.030,-

**Porsche Super Sports Cup****1. Austragung**

- 30 Minuten freies Training
- 30 Minuten Qualifikationstraining
- 2 Rennen à 30 Minuten mit rollendem Start

**2. Teilnehmer / Lizenz**

Fahrer mit gültiger internationaler DMSB-D-Lizenz (oder höher).

Pro Fahrzeug sind maximal 2 Fahrer erlaubt.

**3. Fahrzeuge**

Porsche Fahrzeuge mit gekennzeichneten Michelin Rennreifen der Gruppen 2, 3, 5, 7 und Gruppe Classic GT nach dem gültigen technischen Reglement des Porsche Sports Cup Deutschland international.

**4. Klasseneinteilungen**

Die Klasseneinteilungen finden Sie auf den Seiten 46 ff.

**5. Nenngeld**

Porsche Club Mitglieder: EUR 1.030,-

Nichtmitglieder: EUR 1.080,-

Nenngebühr bei Blocknennung für alle 6 Veranstaltungen (inkl. Jahreseinschreibung 1. Fahrer)

Porsche Club Mitglieder: EUR 6.390,-

Nichtmitglieder: EUR 6.690,-

**Porsche Sports Cup Endurance****1. Austragung**

- 45 Minuten freies Training
- 40 Minuten Qualifikationstraining
- Renndauer: 2 Rennen à 50 Minuten mit 25 minütiger Pause, jeweils mit rollendem Start

**2. Teilnehmer / Lizenz**

Fahrer mit gültiger internationaler DMSB-D-Lizenz (oder höher). Die Rennen können von einem Fahrer alleine gefahren werden. Maximal sind 2 Fahrer pro Fahrzeug erlaubt.

**3. Fahrzeuge**

Porsche Fahrzeuge mit gekennzeichneten Serienreifen Michelin Pilot Sport der Gruppen 2, 3, 5, 7 sowie Porsche Fahrzeuge mit gekennzeichneten Michelin Rennreifen der 2, 3, 5, 7 und Gruppe Classic GT nach dem gültigen Technischen Reglement des Porsche Sports Cup Deutschland international.

**4. Klasseneinteilungen**

Die Klasseneinteilungen finden Sie auf den Seiten 46 ff.

**5. Nenngeld**

Porsche Club Mitglieder: EUR 1.240,-

Nichtmitglieder: EUR 1.290,-

Nenngebühr bei Blocknennung für alle 6 Veranstaltungen (inkl. Jahreseinschreibung 1. Fahrer)

Porsche Club Mitglieder: EUR 7.650,-

Nichtmitglieder: EUR 7.950,-



# Ausschreibung 2018

## Porsche Sports Cup Experience (lizenzfrei)

**Organisation:**

HEGERSPORT GmbH  
Ruhrtalstraße 52-60  
45239 Essen

**Ansprechpartner:**

Christof Maischak & Altfrid Heger  
Tel.: +49 201 177550320  
Fax: +49 201 177550329  
E-Mail: [sportscup@porsche-veranstaltungen.de](mailto:sportscup@porsche-veranstaltungen.de)  
[www.porschesportscup.de](http://www.porschesportscup.de)  
[www.hegersport.de](http://www.hegersport.de)

**Ausschreiber/Organisation:**

Motorsportclub Weingarten e.V. im ADAC  
Herr Jürgen Fabry  
Breitwiesenweg 29  
76356 Weingarten  
Tel.: +49 7244 706250  
Fax.: +49 7244 706252  
E-Mail: [juergen@fabry-motorsport.de](mailto:juergen@fabry-motorsport.de)

### Porsche SportsCup Experience

(lizenzfrei)

#### Teilnahmegebühr

EUR 195,-\*

#### Programm

- Führung durch das Fahrerlager
- Fahrerbesprechung mit Theorie, Streckenkunde etc.
- Theorie und Praxis (Erklärung der Sitzposition, Verhalten auf der Strecke, Hinweise zum Porsche Breitensport etc.)
- Optionale Slalomfahrt
- 20-30 Minuten geführte Instruktionfahrten auf der Rennstrecke

#### Und außerdem

- Catering in der Porsche Hospitality
- Parken an der Rennstrecke
- Porsche World
- Porsche Kinderwelt
- Zuschauen beim Rennen

#### Führung durch das Fahrerlager

Bei der Führung durch das Fahrerlager haben Sie die Möglichkeit, mit den Teams und Fahrern zu sprechen. Schauen Sie sich die Rennfahrzeuge in den Boxen aus der Nähe an und werfen Sie einen Blick hinter die Kulissen: im Rennbüro, bei der Technischen Abnahme und in der Zeitnahme. Natürlich alles in Begleitung erfahrener Porsche Mitarbeiter, die Ihnen mit Rat und Tat zur Seite stehen.

#### Fahrerbesprechung

Erleben Sie Streckenkunde in authentischer Atmosphäre – in den Räumen, in denen bereits Sebastian Vettel und Mark Webber ihre Instruktionen erhalten haben.

#### Theorie in der Praxis

Welcher Abstand ist zum Lenkrad zu halten? Welcher zu den Pedalen? Was darf ich, was darf ich nicht? Das richtige Sitzen wird Ihnen hier ebenso vermittelt wie das korrekte Verhalten auf der Rennstrecke.

#### Instruktionfahrten auf der Rennstrecke

Zum Abschluss dieses spannenden Erlebnistages haben Sie die Möglichkeit, mit erfahrenen Instruktoren der Porsche Sport Driving School 20-30 Minuten mit Ihrem Fahrzeug auf der Rennstrecke zu fahren. So können Sie das Wissen, das Ihnen in der Theorie vermittelt wurde, in die Praxis umsetzen.

#### Sicherheitsvorkehrungen

Während des Instruktionfahrens auf der Rennstrecke empfehlen wir Ihnen und Ihrer Begleitperson, einen Helm zu tragen. In Spa-Francorchamps besteht jederzeit Helmpflicht. Teilnehmer der lizenzpflichtigen Serien dürfen nicht an der Porsche Sports Cup Experience teilnehmen.

**Der Teilnehmer muss mit seinem Fahrzeugversicherer oder dem Eigentümer abklären, inwieweit für diese Veranstaltung Versicherungsschutz für ihn und das von ihm gemeldete Fahrzeug besteht.**

*\*Es besteht kein Anspruch auf Rückerstattung der Teilnahmegebühr bei „höherer Gewalt“.*

Weitere Informationen über den Porsche Sports Cup finden Sie unter [www.porschesportscup.de](http://www.porschesportscup.de)



# Rahmenaussschreibung 2018

**Gleichmäßigkeitsprüfung  
im Rahmen des Porsche Sports Cup  
PZ-Driver's Cup**

**Organisation:**

HEGERSPORT GmbH  
Ruhrtalstraße 52-60  
45239 Essen

**Ansprechpartner:**

Christof Maischak & Altfred Heger  
Tel.: +49 201 177550320  
Fax: +49 201 177550329  
E-Mail: [sportscup@porsche-veranstaltungen.de](mailto:sportscup@porsche-veranstaltungen.de)  
[www.porschesportscup.de](http://www.porschesportscup.de)  
[www.hegersport.de](http://www.hegersport.de)

**Ausschreiber/Organisation:**

Motorsportclub Weingarten e.V. im ADAC  
Herr Jürgen Fabry  
Breitwiesenweg 29  
76356 Weingarten  
Tel.: +49 7244 706250  
Fax.: +49 7244 706252  
E-Mail: [juergen@fabry-motorsport.de](mailto:juergen@fabry-motorsport.de)

## Rahmenausschreibung für Clubsport Gleichmäßigkeitsprüfungen Rundstrecke ADAC Nordbaden e.V.

Grundlage dieser Kurzausschreibung ist die DMSB-Rahmenausschreibung für Clubsport- Gleichmäßigkeitsprüfungen. Der Veranstalter regelt mit dieser Kurzausschreibung die Besonderheiten der Veranstaltung. Diese Ausschreibung wurde von der Sportabteilung des ADAC Nordbaden e.V. geprüft und die Durchführung gemäß Artikel 5 und Artikel 61 ISG unter der

### Register-Nummer 4001/2018 am 19.02.2018 genehmigt.

Die jeweiligen Serien-Reglements der ausgeschriebenen Wettbewerbsserien sind Bestandteil dieser Ausschreibung. Soweit nichts anderes bestimmt ist, nimmt die Ausschreibung in allen Teilen Bezug auf die genannten Reglements. Die Bulletins und Ausführungsbestimmungen des Veranstalters, welche zusätzlich veröffentlicht werden, sind für die Teilnehmer ebenso bindend wie die Ausschreibung. Soweit durch diese Ausschreibung keine anderweitigen Regelungen getroffen sind, gelten die Regelungen der Reglements.

### 1. Veranstaltung

Termine gemäß Seite 1

### 2. Name und Anschrift des Veranstalters

MSC Weingarten im ADAC e.V.

1. Vorsitzender Jürgen Fabry

Breitwiesenweg 29

76356 Weingarten

Telefon: +49 7244 706250

Telefax: +49 7244 706252

E-Mail: juergen@fabry-motorsport.de

### 3. Vorläufiger Zeitplan

Zeit und Ort der Papierabnahme und der Technischen Abnahme werden vor den jeweiligen Veranstaltungen von den Serienkoordinatoren bekanntgegeben. Falls bedingt durch das Wetter oder andere äußere Ereignisse der Zeitablauf gefährdet ist, können im Interesse der Wertungsfähigkeit Trainings Sitzungen bzw. Wettbewerbe verkürzt werden. Die Entscheidung wird vom Veranstaltungsleiter oder dessen Vertretern in Absprache mit den Serienorganisatoren, dem Veranstalter und mit Zustimmung der Schiedsrichter getroffen und rechtzeitig per Bulletin veröffentlicht.

Die Dokumentenprüfung der Serien findet nach den Maßgaben der jeweiligen Serienausschreibung statt.

Die Teilnahme am freien Fahren, sowie den Trainings- und Wertungsläufen ist nur nach Absolvieren der Dokumenten und Technischen Abnahme möglich.

### Technische Abnahme

Bei der Technischen Abnahme müssen die Fahrer oder von ihnen beauftragte Personen mit dem Wettbewerbsfahrzeug vorstellig werden. Das Fahrzeug muss so vorgeführt werden, wie es im Wettbewerb eingesetzt wird und muss den geltenden technischen Bestimmungen entsprechen. Als Referenzwaage für das Fahrzeuggewicht dient die permanente transportable Waage des Porsche Sports Cup. Das Wiegen der Fahrzeuge ist nach Absprache mit den Technischen Kommissaren der Veranstaltung jederzeit möglich.

Der/die Fahrer muss/müssen persönlich mit seinem/ihrem Helm bei der Technischen Abnahme vorstellig werden.

Folgende Fahrzeug-Dokumente sind vorzulegen:

Wagenpass oder Fahrzeugschein

Aushang der vorläufigen Ergebnisse:

nach jeder Gleichmäßigkeitsprüfung im Schaukasten

### 4. Nennungen / Nennungsschluss

Nennschluss ist der Mittwoch der vorangehenden Woche (vorliegend bei der HEGERSPORT GmbH) vor der jeweiligen Veranstaltung. Die Höhe des Nenngeldes richtet sich nach den jeweiligen Wettbewerben. Für Nennungen, die nach Nennungsschluss eingehen oder Umnennungen nach Nennungsschluss wird eine zusätzliche Bearbeitungsgebühr von EUR 50,- erhoben.

### 5. Nenngeld

Porsche Club Mitglieder: EUR 410,- (ohne Catering)

Nichtmitglieder: EUR 450,- (ohne Catering)

Nenngebühr bei Blocknennung für alle 6 Veranstaltungen:

Porsche Club Mitglieder: EUR 2.700,- (inkl. Tagescatering für Samstag)

Nichtmitglieder: EUR 2.940,- (inkl. Tagescatering für Samstag)

*Es besteht kein Anspruch auf Rückerstattung der Teilnahmegebühr bei „höherer Gewalt“.*

### 6. Organisation

Leiter der Veranstaltung: Jürgen Fabry

Sekretärin der Veranstaltung: Mareike Fabry / Judith Fabry

Zeitnahme: wige SOLUTIONS GmbH & Co. KG

Auswertung: wige SOLUTIONS GmbH & Co. KG

### 7. Schiedsgericht

Das Schiedsgericht wird durch die bei der jeweiligen Veranstaltung anwesenden DMSB Sportkommissare gebildet. Siehe Besetzung Sportkommissare der jeweiligen Porsche Sports Cup Veranstaltung.

Das Schiedsgericht hat die Aufgabe, die generelle Einhaltung aller Regeln zu überwachen. Es darf unabhängig von der Entscheidung des Veranstaltungsleiters Strafen aussprechen und eigene weitergehende Entscheidungen treffen. Alle Entscheidungen des Schiedsgerichts sind endgültig. Proteste dagegen sind nicht zulässig.

## 8. Wertung der Erfolge

PZ-Driver's Cup: Pro Tausendstelsekunde Abweichung ein Punkt. Sieger ist der Fahrer mit der niedrigsten Punktzahl. Bei Punktgleichheit entscheiden die beiden nächstgleichen Runden.

## 9. Grundlagen der Veranstaltung

Die Veranstaltung wird nach folgenden Bestimmungen, denen sich alle Teilnehmer mit Abgabe der Nennung unterwerfen, durchgeführt:

- DMSB-Rahmenschreibung Clubsport-Gleichmäßigkeitsprüfungen
- Bestimmungen dieser Ausschreibung
- Evtl. zu erlassende Änderungen und Ergänzungsbestimmungen

zu dieser Ausschreibung, die vor der Veranstaltung von der Sportabteilung des ADAC Nordbaden e.V. genehmigt/registriert sein müssen.

## 10. Beschreibung der Veranstaltung

### 10.1

Die Veranstaltung dient nicht zur Erzielung einer Höchstgeschwindigkeit und wird gemäß Modus 2 der DMSB-Rahmenschreibung Clubsport-Gleichmäßigkeitsprüfungen durchgeführt. Aufgabenstellung: Die Veranstaltung wird auf den unter Art. 1 genannten Strecken durchgeführt. Die Veranstaltung ist in freies Fahren sowie in ein oder zwei Wertungsprüfungen aufgeteilt.

Die Durchführung der Prüfungen unterliegt dem DMSB-Reglement für Gleichmäßigkeitsprüfungen 2018 sowie den jeweiligen Serienreglements.

Der PZ-Driver's Cup ist eine Fahrsicherheits-Veranstaltung für ambitionierte Porsche Fahrer mit ca. neunzig Minuten Fahrzeit pro Teilnehmer. Ziel ist die Verbesserung der persönlichen fahrerischen Sicherheit- auch für den täglichen Straßenverkehr. Die Veranstaltung zielt nicht auf die Erzielung von Höchstgeschwindigkeit ab. Während der Veranstaltung gilt für alle teilnehmenden Fahrzeuge die StVO. Gefährliche Überhol- und Bremsmanöver sind zu unterlassen. Fahrer, die sich nicht an die Regeln dieser Ausführungsbestimmungen halten und rücksichtslose Fahrer werden verwarnet und können von der Veranstaltung ausgeschlossen werden. Das praktische Training auf einer abgesperrten Rundstrecke ist die beste und sicherste Methode, die eigene Leistungsfähigkeit und die des Porschefahrzeugs zu erarbeiten und durch ständiges Üben zu verbessern. Porsche erfahrene Instrukturen vermitteln das Wissen zur Kurvenfahrt sowie zum richtigen Bremsen, Einlenken und Beschleunigen in und nach Kurvenpassagen. Die Veranstaltungen bieten jedem Teilnehmer Gelegenheit zum ausgiebigen aktiven Porsche Sportfahren.

### 10.2 Durchführung PZ-Driver's Cup

- 30 Minuten Instrukteursfahren
- 30 Minuten Training
- 30 Minuten Gleichmäßigkeitsprüfung

### Gleichmäßigkeitsprüfung

Die Teilnehmer werden einzeln auf die Strecke geschickt, es müssen möglichst gleichmäßige Rundenzeiten erreicht werden. Die Aufgabe ist, innerhalb von 30 Minuten 3 beliebige Rundenpaare in genau derselben Zeit zu fahren. Die Anzahl der maximal gewerteten Runden ist für jeden Teilnehmer gleich. Um in die Wertung zu kommen, müssen mindestens 4 Runden gefahren werden. Die Anzahl der gefahrenen Runden wird nicht bewertet. Nach 30 Minuten wird die Prüfung durch Abwinken beendet. Anhalten auf der Strecke ist untersagt.

## 11. Zugelassene Teilnehmer

### 11.1

Die Teilnehmer (PZ-Driver's Cup ) brauchen einen gültigen Führerschein und eine nationale C-Lizenz Plus (beinhaltet eine Auslandstartgenehmigung). Diese kann ausschließlich unter [www.mein.dmsb.de](http://www.mein.dmsb.de) beantragt werden. Für Veranstaltungen in Deutschland besteht die Möglichkeit, über die DMSB App mit dem Smartphone eine Tagesstartzulassung (DSZ) zu beantragen. Diese hat eine Gültigkeit von drei Tagen für die selbe Veranstaltung. Fahrer, die keine deutsche Staatsangehörigkeit haben, können ebenfalls die Tagesstartzulassung (DSZ) über die DMSB App beantragen oder mit vorheriger Freigabe des ASN über [www.mein.dmsb.de](http://www.mein.dmsb.de) eine C-Lizenz beantragen.

### 11.2 Fahrerbekleidung und Schutzhelme

siehe Artikel 15.1 und Artikel 5.2 der DMSB-Rahmenschreibung Clubsport-Gleichmäßigkeitsprüfungen.

### 11.3

Wer nicht mit dem eigenen Porsche teilnimmt, benötigt die schriftliche Zustimmung des Eigentümers für die Nutzung zur Teilnahme an der Veranstaltung auf der Rückseite des Nennformulars. Der Teilnehmer muss mit seinem Fahrzeugversicherer oder dem Eigentümer abklären, inwieweit für diese Veranstaltung Versicherungsschutz für ihn und das von ihm gemeldete Fahrzeug besteht.

## 12. Zugelassene Fahrzeuge

### 12.1 Straßenzugelassene Porsche Fahrzeuge

Es sind ausschließlich straßenzugelassene Reifen erlaubt. Cup-Fahrzeuge, Fahrzeuge mit Kurzzeit- u. Ausfuhrkennzeichen und straßenzugelassene Rennfahrzeuge (Cayman GT4 Clubsport, 911 GT3 Cup u.ä.) sind nicht zugelassen.

### 12.2 Klasseneinteilung:

Die Einteilung der Klassen erfolgt nach der PCC-Fahrerwertung 2017.

- Klasse 1 Platin
- Klasse 2 Gold
- Klasse 3 Silber
- Klasse 4 Bronze

Nichtteilnehmer des Porsche Club Cups werden in Bronze (Klasse 4) eingestuft.

### 13. Zeitwertung und Strafen

Die Zeitmessung erfolgt durch Transponder. Dies ist ein elektronisches Zeitnahmeerfassungssystem, das Sie bitte nach den Befestigungshinweisen an Ihrem Fahrzeug montieren. Der Transponder wird gegen Kautions im Zeitnahmebüro ausgegeben und ist nach der Veranstaltung im Zeitnahmebüro wieder abzugeben. Die genaue Position der Zeitnahme ist die Start- und Ziellinie. Nach Überfahren der Start- und Ziellinie befindet sich das Fahrzeug in Wertung. Jedes Halten insbesondere vor, in oder nach einer Kurve ist verboten. Ein Zuwiderhandeln wird mit sofortigen Ausschluss aus der Gleichmäßigkeitsprüfung geahndet.

### 14. Wertungsstrafen des Veranstaltungsleiters bzw. des Schiedsgerichts:

Gemäß Bestimmungen der teilnehmenden Serien. Sollte keine Regelung getroffen sein, gilt folgendes: Siehe Artikel 24 DMSB-Rundstreckenreglement und Artikel 20 DMSB - Veranstaltungsreglement (ausgenommen hiervon sind Geldstrafen). Wird ein Teilnehmer nach der Prüfung 1 mit Wertungsausschluss belegt, kann er an der Prüfung 2 teilnehmen. Es werden 500 Strafpunkte auf das Ergebnis der Prüfung 2 aufaddiert.

### 15. Fahrerbesprechung

Bei jeder Veranstaltung wird eine Fahrerbesprechung einberufen, die rechtzeitig im offiziellen Zeitplan angekündigt wird. Die Teilnahme an dieser Besprechung ist für alle Fahrer Pflicht. Bei Nichterscheinen oder verspätetem Erscheinen wird ein Betrag, zahlbar an den jeweiligen ASN, in Höhe von EUR 100,- fällig. Dieser Betrag, plus die vom jeweiligen Veranstalter festgelegte Geldstrafe, ist vor Beginn des freien Fahrens an den jeweiligen Veranstalter bzw. an den DMSB zu entrichten.

### 16. Preise und Pokale

PZ-Driver's Cup: Alle Teilnehmer erhalten eine Urkunde und eine Auszeichnung. Die drei Erstplatzierten jeder Klasse erhalten einen Pokal. Der Gesamtsieger aller Klassen und die beste Dame erhalten am Veranstaltungswochenende einen zusätzlichen Pokal.

### 17. Sicherheitsbestimmungen

Siehe Artikel 6.5 der DMSB Rahmenausschreibung Clubsport.

#### Gleichmäßigkeitsprüfungen

Alle Teilnehmer müssen die Papierabnahme und mit ihrer Fahrerausrüstung und dem Fahrzeug, das mit der zugeteilten Startnummer beklebt sein muss, die technische Abnahme vor Aufnahme des freien Fahrens passiert haben. Fahrzeuge welche die Papier- und Technische Abnahme nicht passiert haben, dürfen nicht teilnehmen.

– Die Fahrzeuge müssen vorne und hinten gemäß DMSB-Bestimmungen (DMSB-Handbuch, blauer Teil) mit einer ausreichend dimensionierten Abschleppöse (min. 60 mm Innendurchmesser) ausgerüstet sein, welche farblich (gelb, rot oder orange) gekennzeichnet sein müssen. Der Überstand darf max. 6 cm betragen.

– Über den gesamten Zeitraum der Veranstaltung ist den Anweisungen des Veranstalters und Organisations und deren Erfüllungsgehilfen Folge zu leisten.

– Angemeldete Begleitpersonen können ab einem Mindestalter von 14 Jahren während der Fahrübungen vom Teilnehmer mitgenommen werden (Ausnahme: Training und Prüfung). Für Beifahrer besteht ebenfalls Helm- und Gurtpflicht.

– Bei groben Verstößen gegen die Fahrdisziplin sind der Veranstalter und seine Erfüllungsgehilfen berechtigt, den Teilnehmer von der weiteren Teilnahme auszuschließen. Eine Rückerstattung der Teilnahmegebühr erfolgt in diesen Fällen nicht.

### 18. Auflagen des Veranstalters

Innerhalb des Veranstaltungsgeländes darf maximal mit Schrittschwindigkeit gefahren werden. Ein grober Verstoß wird mit Ausschluss aus der Veranstaltung geahndet.

### 19. Haftungsausschluss

Die Teilnehmer nehmen auf eigene Gefahr an den Veranstaltungen teil. Sie tragen die alleinige zivil- und strafrechtliche Verantwortung für alle von ihnen oder dem von ihnen benutzten Fahrzeug verursachten Schäden, soweit kein Haftungsausschluss vereinbart wird. Bewerber und Fahrer erklären mit Abgabe der Nennung den Verzicht auf Ansprüche jeder Art für Schäden, die im Zusammenhang mit den Veranstaltungen entstehen, und zwar gegen

– die FIA, den DMSB, die Mitgliederorganisationen der GmbH, deren Präsidenten, Organe, Geschäftsführer, Generalsekretäre

– den ADAC sowie dessen Regional- und Ortsclubs, den Promoter/Serienorganisator

– den Veranstalter, die Sportwarte, die Rennstreckeneigentümer

– Behörden, Renndienste und alle anderen Personen, die mit der Organisation der Veranstaltung in Verbindung stehen

– Den Straßenbauasträger, soweit Schaden durch die Beschaffenheit der bei der Veranstaltung zu benutzenden Straßen samt Zubehör verursacht werden, und die Erfüllungs- und Verrichtungsgehilfen aller zuvor genannten Personen und Stellen, außer für Schäden aus der Verletzung des Lebens, des Körpers oder der Gesundheit, die auf einer vorsätzlichen oder fahrlässigen Pflichtverletzung

– auch eines gesetzlichen Vertreters oder eines Erfüllungsgehilfen des enthafteten Personenkreises – beruhen, und außer für sonstige Schäden, die auf einer vorsätzlichen oder grob fahrlässigen Pflichtverletzung – auch eines gesetzlichen Vertreters oder eines Erfüllungsgehilfen des enthafteten Personenkreises – beruhen; gegen

– die anderen Teilnehmer (Bewerber Fahrer, Mitfahrer), deren Helfer, die Eigentümer, Halter der anderen Fahrzeuge,

– den eigenen Bewerber, den/die eigenen Fahrer, Mitfahrer (anders lautende besondere Vereinbarungen zwischen Bewerber, Fahrer/n, Mitfahrer/n gehen vor!) und

eigene Helfer verzichten sie auf Ansprüche jeder Art für Schäden, die im Zusammenhang mit dem Wettbewerb (Training, Wertungsläufe) entstehen, außer für Schäden aus der Verletzung des Lebens, des Körpers oder der Gesundheit, die auf einer vorsätzlichen oder fahrlässigen Pflichtverletzung - auch eines gesetzlichen Vertreters oder eines Erfüllungsgehilfen des enthafteten Personenkreises beruhen, und außer für sonstige Schäden, die auf einer vorsätzlichen oder grob fahrlässigen Pflichtverletzung

– auch eines gesetzlichen Vertreters oder eines Erfüllungsgehilfen des enthafteten Personenkreises- beruhen. Der Haftungsausschluss wird mit Abgabe der Nennung allen Beteiligten gegenüber wirksam. Er gilt für Ansprüche aus jeglichem Rechtsgrund, insbesondere sowohl für Schadensersatzansprüche aus vertraglicher als auch außer vertraglicher Haftung und auch für Ansprüche aus unerlaubter Handlung. Stillschweigende Haftungsausschlüsse bleiben von vorstehender Haftungsausschlussklausel unberührt.

### Schlussbestimmungen

Der Veranstalter behält sich Änderungen des Zeitplanes und der Wertung ausdrücklich vor. Die Einhaltung aller einschlägigen Umwelt rechtlichen Bestimmungen, insbesondere bezüglich des Umgangs mit Kraftstoffen und Schmiermitteln, ist Geschäftsgrundlage. Wer gegen diese Vorschriften verstößt, schädigt das Ansehen des Motorsports in der Öffentlichkeit. Verstöße gegen die Umweltbestimmungen werden mit Ausschluss aus der Veranstaltung geahndet. Das Mitbringen von Tieren in das Fahrerlager ist verboten. Ebenso verboten ist die Benutzung von Kraftfahrzeugen (Mofas, Mopeds, Kleinmotorräder usw.) durch Kinder oder Personen ohne Fahrerlaubnis. Außerdem ist die Benutzung von Skateboards oder ähnlichen Fortbewegungsmitteln im Fahrerlager verboten. Personen unter 14 Jahren dürfen sich im Boxenbereich nicht aufhalten. Minderjährigen Personen ab 14 Jahren ist der Aufenthalt im Boxenbereich nur in Begleitung einer aufsichtspflichtige Person gestattet. Das Mitbringen von Tieren in den Boxenbereich ist untersagt.

### Allgemeine Informationen

Leistung Cateringangebot in der Porsche Hospitality  
Im Nenngeld ist kein Cateringticket enthalten. Auf Wunsch kann dieses zusätzlich im Nennformular gebucht werden.  
Das Tagescatering zum Preis von EUR 105,- beinhaltet Frühstück, Mittagessen, Kaffee und Kuchen sowie alle Getränke. Für Kinder zwischen 8 und 14 Jahren wird ein Kindercatering zum Preis von EUR 45,- angeboten.

### Programm/Information

Das detaillierte Programm und alle wichtigen Informationen gehen den Teilnehmern ca. eine Woche vor dem jeweiligen Veranstaltungsbeginn zu.

### Anmeldung

Die Anmeldung kann nur mit dem dafür vorgesehenen Meldeformular, das dieser Broschüre beiliegt, per Post/ Fax und E-Mail erfolgen. Die Nennung muss vom Teilnehmer

unterschrieben sein. Die Bestätigung der Teilnahme ist nicht übertragbar.

### Gewährleistung

Wir weisen im Hinblick auf eine eventuell bestehende Sachmängelhaftung (Gewährleistung) für Porsche Fahrzeuge darauf hin, dass für Schäden am Fahrzeug, die in kausalem Zusammenhang mit vorgenommenen Modifikationen stehen, keine Ansprüche wegen Sachmängeln geltend gemacht werden können. Modifikationen sind z.B. alle Änderungen, die eine Abweichung vom Serienzustand des Fahrzeugs zur Folge haben, auch wenn diese im Bereich des technischen Reglements zum Porsche Sports Cup/ PZ-Driver's Cup freigegeben sind. Der Verbau von Original Porsche Ersatzteilen und Produkten aus dem Porsche Exclusive und Tequipment Programm gemäß Freigaben der Dr. Ing. h.c.F. Porsche AG führt jedoch nicht zum Verlust der Ansprüche wegen Sachmängeln.

Dessen ungeachtet bestehen jedoch auch dann keine Ansprüche, wenn der Schaden durch eine unsachgemäße Behandlung oder Überbeanspruchung des Fahrzeugs entstanden ist, z.B. bei motorsportlichen Wettbewerben. Ergänzend verweisen wir auf die Porsche Verkaufsbedingungen, Artikel VII „Sachmangel“.



OFFICIAL SHOWER  
FOR PORSCHE SPORTS CUP  
CHAMPIONS.



# Motorsportreglement 2018

**PZ-Trophy**

**Organisation:**

HEGERSPORT GmbH  
Ruhrtalstraße 52-60  
45239 Essen

**Ansprechpartner:**

Christof Maischak & Altfried Heger  
Tel.: +49 201 177550320  
Fax: +49 201 177550329  
E-Mail: [sportscup@porsche-veranstaltungen.de](mailto:sportscup@porsche-veranstaltungen.de)  
[www.porschesportscup.de](http://www.porschesportscup.de)  
[www.hegersport.de](http://www.hegersport.de)

**Ausschreiber/Organisation:**

Motorsportclub Weingarten e.V. im ADAC  
Herr Jürgen Fabry  
Breitwiesenweg 29  
76356 Weingarten  
Tel.: +49 7244 706250  
Fax.: +49 7244 706252  
E-Mail: [juergen@fabry-motorsport.de](mailto:juergen@fabry-motorsport.de)

## Rahmenausschreibung für Clubsport Gleichmäßigkeitsprüfungen Rundstrecke ADAC Nordbaden e.V.

Grundlage dieser Kurzausschreibung ist die DMSB-Rahmenausschreibung für Clubsport- Gleichmäßigkeitsprüfungen.

Der Veranstalter regelt mit dieser Kurzausschreibung die Besonderheiten der Veranstaltung. Diese Ausschreibung wurde von der Sportabteilung des ADAC Nordbaden e.V. geprüft und die Durchführung gemäß Artikel 5 und Artikel 61 ISG unter der

### Register-Nummer 4001/2018 am 19.02.2018 genehmigt.

Die jeweiligen Serien-Reglements der ausgeschriebenen Wettbewerbsserien sind Bestandteil dieser Ausschreibung.

Soweit nichts anderes bestimmt ist, nimmt die Ausschreibung in allen Teilen Bezug auf die genannten Reglements. Die Bulletins und Ausführungsbestimmungen des Veranstalters, welche zusätzlich veröffentlicht werden, sind für die Teilnehmer ebenso bindend wie die Ausschreibung. Soweit durch diese Ausschreibung keine anderweitigen Regelungen getroffen sind, gelten die Regelungen der Reglements.

### 1. Veranstaltung

Termine gemäß Seite 1

### 2. Name und Anschrift des Veranstalters

MSC Weingarten im ADAC e.V.  
Breitwiesenweg 29  
76356 Weingarten

### 3. Vorläufiger Zeitplan

Zeit und Ort der Papierabnahme und der Technischen Abnahme werden vor den jeweiligen Veranstaltungen von den Serienkoordinatoren bekanntgeben. Falls bedingt durch das Wetter oder andere äußere Ereignisse der Zeitablauf gefährdet ist, können im Interesse der Wertungsfähigkeit Trainingssitzungen bzw. Wettbewerbe verkürzt werden. Die Entscheidung wird vom Veranstaltungsleiter oder dessen Vertretern in Absprache mit den Serienorganisatoren, dem Veranstalter und mit Zustimmung der Schiedsrichter getroffen und rechtzeitig per Bulletin veröffentlicht. Die Dokumentenprüfung der Serien findet nach den Maßgaben der jeweiligen Serienausschreibung statt. Die Teilnahme am freien Fahren sowie den Trainings- und Wertungsläufen ist nur nach Absolvieren der Dokumenten- und Technischen Abnahme möglich.

### Technische Abnahme

Bei der Technischen Abnahme müssen die Fahrer oder von Ihnen beauftragte Personen mit dem Wettbewerbsfahrzeug vorstellig werden. Das Fahrzeug muss so vorgeführt werden, wie es im Wettbewerb eingesetzt wird und muss den geltenden technischen Bestimmungen entsprechen. Als Referenzwaage für das Fahrzeuggewicht dient die permanente transportable Waage des Porsche Sports Cup. Das Wiegen der Fahrzeu-

ge ist nach Absprache mit den technischen Kommissaren der Veranstaltung jederzeit möglich. Der/die Fahrer muss/müssen persönlich mit seiner/ihrer Sicherheitsausrüstung bei der Technischen Abnahme vorstellig werden. Zur Technischen Abnahme vorgestellte Fahrzeuge müssen die komplette Pflichtbeklebung aufweisen.

Folgendes Fahrzeug-Dokument ist vorzulegen:

-Fahrzeugschein

### Aushang der vorläufigen Ergebnisse:

Nach jeder Gleichmäßigkeitsprüfung im Schaukasten.

### 4. Nennungen / Nennungsschluss

Nennungsschluss ist der Mittwoch, der vorangehenden Woche (vorliegend bei der HEGERSPORT GmbH) vor der jeweiligen Veranstaltung. Die Höhe des Nenngeldes richtet sich nach den jeweiligen Wettbewerben. Für Nennungen, die nach Nennungsschluss eingehen oder Umnennungen nach Nennungsschluss, wird eine zusätzliche Bearbeitungsgebühr von EUR 50,- erhoben.

### 5. Nenngeld

|  |             |
|--|-------------|
| Porsche Club Mitglieder:   | EUR 590,-   |
| Nichtmitglieder:   | EUR 640,-   |
| Jahreseinschreibung:   | EUR 450,-   |
| Nenngebühr bei Blocknennung für alle 6 Veranstaltungen (inkl. Jahreseinschreibung, | EUR 450,-)  |
| Porsche Club Mitglieder  | EUR 3.750,- |
| Nichtmitglieder  | EUR 4.050,- |

### 6. Organisation

Leiter der Veranstaltung: Jürgen Fabry  
Sekretärin der Veranstaltung: Mareike Fabry / Judith Fabry  
Zeitnahme: wige SOLUTIONS GmbH & Co. KG  
Auswertung: wige SOLUTIONS GmbH & Co. KG

### 7. Schiedsgericht

Das Schiedsgericht wird durch die bei der jeweiligen Veranstaltung anwesenden DMSB Sportkommissare gebildet. Siehe Besetzung Sportkommissare der jeweiligen Porsche Sports Cup Veranstaltung. Das Schiedsgericht hat die Aufgabe, die generelle Einhaltung aller Regeln zu überwachen. Es darf unabhängig von den Entscheidungen des Veranstaltungsleiters Strafen aussprechen und eigene weitergehende Entscheidungen treffen. Alle Entscheidungen des Schiedsgerichts sind endgültig. Proteste dagegen sind nicht zulässig.

### 8. Wertung der Erfolge

#### 8.1

Jede 1/100 Sekunde Abweichung von der Referenzrunde wird mit einem Strafpunkt bewertet. Die Punkte aller Wertungsrunden werden addiert. Für nicht gefahrene Wertungsrunden werden 3.000 Punkte berechnet. Sieger ist der Fahrer mit der niedrigsten Punktzahl. Bei Punktgleichheit entscheidet die geringere Punktzahl der ersten

Wertungsrunde. Pokale werden für die ersten 10 der Wertung und die drei besten Damen vergeben. Für die Jahreswertung ist eine Einschreibung erforderlich. Gewertet werden alle ausgetragenen Gleichmäßigkeitsprüfungen.

**8.2**

Zur Teilnahme an der Jahreswertung ist eine Einschreibung bei der Organisation nötig. Punkte werden ab dem Zeitpunkt der vorliegenden Einschreibung vergeben. Es werden keine Punkte für vorherige Veranstaltungen gutgeschrieben. Eine Einschreibung ist nur bis zur vorletzten Veranstaltung möglich! Die Punktevergabe erfolgt pro Wertungslauf ausschließlich der eingeschriebenen Teilnehmer. Nicht eingeschriebene, teilnehmende Fahrer bleiben bei der Punktevergabe unberücksichtigt, nachfolgende Fahrer rücken nicht auf.

Folgende Punkte werden vergeben:

| Platz | Punkte |
|-------|--------|
| 1     | 25     |
| 2     | 22     |
| 3     | 20     |
| 4     | 18     |
| 5     | 16     |
| 6     | 15     |
| 7     | 14     |
| 8     | 13     |
| 9     | 12     |
| 10    | 11     |
| 11    | 10     |
| 12    | 9      |
| 13    | 8      |
| 14    | 7      |
| 15    | 6      |
| 16    | 5      |
| 17    | 4      |
| 18    | 3      |
| 19    | 2      |
| 20    | 1      |

*Bei Punktgleichheit entscheidet die höhere Anzahl der ersten, zweiten Plätze etc. der Wertungsläufe.*

**9. Grundlagen der Veranstaltung**

Die Veranstaltung wird nach folgenden Bestimmungen, denen sich alle Teilnehmer mit Abgabe der Nennung unterwerfen, durchgeführt:

– DMSB-Rahmenausschreibung Clubsport-Gleichmäßigkeitsprüfungen

- Bestimmungen dieser Ausschreibung
- Evtl. zu erlassende Änderungen und Ergänzungsbestimmungen

zu dieser Ausschreibung, die vor der Veranstaltung von der Sportabteilung des ADAC Nordbaden e.V. genehmigt sein müssen.

**10. Beschreibung der Veranstaltung**

**10.1**

Die Veranstaltung dient nicht zur Erzielung einer Höchstgeschwindigkeit und wird gemäß Modus 2 der DMSB-Rahmenausschreibung Clubsport-Gleichmäßigkeitsprüfung durchgeführt:

Aufgabenstellung: Die Veranstaltung wird auf den unter Art. 1 genannten Strecken durchgeführt. Die Veranstaltung ist in freies Fahren sowie in ein oder zwei Wertungsprüfungen aufgeteilt. Die Durchführung der Prüfungen unterliegt dem DMSB-Reglement für Gleichmäßigkeitsprüfung 2018 sowie den jeweiligen Serienreglements.

**10.2 Durchführung PZ-Trophy:**

- 40 Minuten freies Fahren, aufgeteilt in 2 Sessions
- 1 oder 2 Wertungen à 20-30 Minuten als Gleichmäßigkeitsprüfung

Die Teilnehmer werden einzeln auf die Strecke geschickt, es müssen möglichst gleichmäßige Rundenzeiten erreicht werden. Nach 20-30 Minuten wird die Prüfung durch Abwinken beendet. Vom Veranstalter wird eine Referenzrunde und je Veranstaltung die Anzahl der Wertungsrunden nach dem Training festgelegt. In der Referenzrunde setzt sich jeder Teilnehmer seine Wertungsgrundlagenzeit. Die erste Durchfahrt an Start und Ziel ist die Referenzrunde. In den Wertungsrunden wird die Abweichung zur Referenzrunde ermittelt. Anhalten auf der Strecke ist untersagt.

**11. Zugelassene Teilnehmer**

**11.1**

Die Teilnehmer (PZ-Trophy) benötigen eine gültige nationale DMSB C-Lizenz Plus (oder höher, beinhaltet eine Auslandstartgenehmigung). Diese kann ausschließlich unter [www.mein.dmsb.de](http://www.mein.dmsb.de) beantragt werden. Außerdem benötigen Inhaber dieser Lizenzstufe eine gültige Fahrerlaubnis. Teilnehmer, die über eine höhere Lizenzstufe verfügen sind ebenfalls zugelassen (eine gültige Fahrerlaubnis ist nicht vorzulegen).

**11.2**

Fahrerbekleidung und Schutzhelme siehe Artikel 5.1 und Artikel 5.2 der DMSB- Rahmenausschreibung Clubsport-Gleichmäßigkeitsprüfungen.

Es wird vorgeschrieben einen feuerfesten Overall, Unterwäsche usw. gemäß der FIA-Norm 8856-2000 zu tragen. Das HANS-System wird empfohlen.

## 12. Zugelassene Fahrzeuge

Straßenzugelassene Porsche Fahrzeuge. Es sind ausschließlich straßenzugelassene Reifen nach aktuell gültiger Reifenliste erlaubt (gem. Anhang 7). Cup-Fahrzeuge, Fahrzeuge mit Kurzzeit- u. Ausfuhrkennzeichen und straßenzugelassene Rennfahrzeuge (Cayman GT4 Clubsport, 911 GT3 Cup u.ä.) sind nicht zugelassen.

## 13. Zeitwertung und Strafen

Die Zeitmessung erfolgt durch Transponder. Dies ist ein elektronisches Zeitnahmeerfassungssystem, das Sie bitte nach den Befestigungshinweisen an Ihrem Fahrzeug montieren (gem. Anhang 4). Der Transponder wird gegen Kautions im Büro der Zeitnahme ausgegeben und ist nach der Veranstaltung im Büro der Zeitnahme wieder abzugeben. Die genaue Position der Zeitnahme ist die Start- und Ziellinie. Nach Überfahren der Start- und Ziellinie befindet sich das Fahrzeug in der Wertung. Jedes Halten, insbesondere vor, in oder nach der Kurve, ist verboten. Ein Zuwiderhandeln wird mit sofortigem Ausschluss aus der Gleichmäßigkeitsprüfung geahndet.

## 14. Wertungsstrafen des Veranstaltungsleiters bzw. des Schiedsgerichts

Gemäß Bestimmungen der teilnehmenden Serien. Sollte keine Regelung getroffen sein, gilt Folgendes: Siehe Artikel 24 DMSB-Rundstreckenreglement und Artikel 20 DMSB-Veranstaltungsreglement (ausgenommen hiervon sind Geldstrafen). Wird ein Teilnehmer nach der Prüfung 1 mit Wertungsausschluss belegt, kann er an der Prüfung 2 teilnehmen. Es werden 500 Strafpunkte auf das Ergebnis der Prüfung 2 addiert.

## 15. Fahrerbesprechung

Bei jeder Veranstaltung wird eine Fahrerbesprechung einberufen, die rechtzeitig im offiziellen Zeitplan angekündigt wird. Die Teilnahme an dieser Besprechung ist für alle Fahrer Pflicht. Bei Nichterscheinen oder verspätetem Erscheinen wird ein Betrag, zahlbar an den jeweiligen ASN, in Höhe von EUR 300,- fällig. Dieser Betrag plus die vom jeweiligen Veranstalter festgelegte Geldstrafe ist vor Beginn des freien Fahrens, an den jeweiligen Veranstalter bzw. an den DMSB zu entrichten.

## 16. Preise und Pokale

Bei der Jahressiegerehrung erhalten die 3 Erstplatzierten einen Pokal. Zusätzlich gewertet und ausgezeichnet werden die drei besten jahreseingeschriebenen Damen eines jeden Wertungslaufs.

## 17. Sicherheitsbestimmungen

### 17.1

Siehe Artikel 6.5 der DMSB Rahmenausschreibung Clubsport Gleichmäßigkeitsprüfungen. Alle Teilnehmer müssen die Papierabnahme und mit ihrer Fahrerausstattung und dem Fahrzeug die Technische Abnahme vor Aufnahme des freien Fahrens passiert haben. Fahrzeuge, die die Papier und Technische Abnahme nicht passiert haben, dürfen nicht teilnehmen.

### 17.2 Abschleppösen

Die Fahrzeuge müssen vorne und hinten gemäß DMSB Bestimmungen (DMSB-Handbuch, blauer Teil) mit einer ausreichend dimensionierten Abschleppöse (min. 60mm Innendurchmesser) ausgerüstet sein, welche farblich (gelb, rot oder orange) gekennzeichnet sein müssen. Der Überstand darf max. 6 cm betragen.

### 17.3 Kameramontage

(gem. Anlage 5)

## 18. Auflagen des Veranstalters

Innerhalb des Veranstaltungsgeländes darf maximal mit Schrittschwindigkeit gefahren werden. Ein grober Verstoß wird mit Ausschluss aus der Veranstaltung geahndet.

## 19. Haftungsausschluss

Die Teilnehmer nehmen auf eigene Gefahr an den Veranstaltungen teil. Sie tragen die alleinige zivil- und strafrechtliche Verantwortung für alle von ihnen oder dem von ihnen benutzten Fahrzeug verursachten Schäden, soweit kein Haftungsausschluss vereinbart wird. Bewerber und Fahrer erklären mit Abgabe der Nennung den Verzicht auf Ansprüche jeder Art für Schäden, die im Zusammenhang mit den Veranstaltungen entstehen, und zwar gegen

- die FIA, den DMSB, die Mitgliedsorganisationen des DMSB, die Deutsche Motor Sport Wirtschaftsdienst GmbH, deren Präsidenten, Organe, Geschäftsführer, Generalsekretäre
- den ADAC sowie dessen Regional- und Ortsclubs, den Promoter/ Serienorganisator
- den Veranstalter, die Sportwarte, die Rennstreckeneigentümer
- die Dr. Ing. h.c. F. Porsche AG, Porsche Deutschland GmbH, deren Beauftragte, Sponsoren und Zulieferer
- Behörden, Renndienste und alle anderen Personen, die mit der Organisation der Veranstaltung in Verbindung stehen
- Den Straßenbaulastträger, soweit Schäden durch die Beschaffenheit, der bei der Veranstaltung zu benutzenden Straßen samt Zubehör verursacht werden, und die Erfüllungs- und Verrichtungsgehilfen aller zuvor genannten Personen und Stellen, außer für Schäden aus der Verletzung des Lebens, des Körpers oder der Gesundheit, die auf einer vorsätzlichen oder fahrlässigen Pflichtverletzung - auch einen gesetzlichen Vertreters oder eines Erfüllungsgehilfen des enthafteten Personenkreises - beruhen;  
gegen
- die anderen Teilnehmer (Bewerber Fahrer, Mitfahrer), deren Helfer, die Eigentümer, Halter der anderen Fahrzeuge,
- den eigenen Bewerber, den/die eigenen Fahrer, Mitfahrer (anders lautende besondere Vereinbarungen zwischen Bewerber, Fahrer/n, Mitfahrer/n gehen vor!) und eigene Helfer verzichten sie auf Ansprüche jeder Art für Schäden, die im Zusammenhang mit dem Wettbewerb (Training, Wertungsläufe) entstehen, außer für Schäden aus der Verletzung des Lebens, des Körpers oder der Gesundheit, die auf einer vorsätzlichen oder fahrlässigen Pflichtverletzung - auch eines

gesetzlichen Vertreters oder eines Erfüllungsgehilfen des enthafteten Personenkreises- beruhen.

Der Haftungsausschluss wird mit Abgabe der Nennung allen Beteiligten gegenüber wirksam. Er gilt für Ansprüche aus jeglichem Rechtsgrund, insbesondere sowohl für Schadensersatzansprüche aus vertraglicher als auch außer vertraglicher Haftung und auch für Ansprüche aus unerlaubter Handlung. Stillschweigende Haftungsausschlüsse bleiben von vorstehender Haftungsausschlussklausel unberührt.

### **Schlussbestimmungen**

Der Veranstalter behält sich Änderungen des Zeitplanes und der Wertung ausdrücklich vor. Die Einhaltung aller einschlägigen umweltrechtlichen Bestimmungen, insbesondere bezüglich des Umgangs mit Kraftstoffen und Schmiermitteln, ist Geschäftsgrundlage. Wer gegen diese Vorschriften verstößt, schädigt das Ansehen des Motorsports in der Öffentlichkeit. Verstöße gegen die Umweltbestimmungen werden mit Ausschluss aus der Veranstaltung geahndet. Das Mitbringen von Tieren in das Fahrerlager ist verboten.

Ebenso verboten ist die Benutzung von Kraftfahrzeugen (Mofas, Mopeds, Kleinmotorräder usw.) durch Kinder oder Personen ohne Fahrerlaubnis. Außerdem ist die Benutzung von Skateboards oder ähnlichen Fortbewegungsmitteln im Fahrerlager verboten. Personen unter 14 Jahren dürfen sich im Boxenbereich nicht aufhalten. Minderjährigen Personen ab 14 Jahren ist der Aufenthalt im Boxenbereich nur in Begleitung einer aufsichtspflichtigen Person gestattet. Das Mitbringen von Tieren in den Boxenbereich ist verboten.



# Rahmenausschreibung Porsche Sports Cup Deutschland 2018 National Porsche Sports Cup

**Organisation:**

HEGERSPORT GmbH  
Ruhrtalstraße 52-60  
45239 Essen

**Ansprechpartner:**

Christof Maischak & Altfrid Heger  
Tel.: +49 201 177550320  
Fax: +49 201 177550329  
E-Mail: [sportscup@porsche-veranstaltungen.de](mailto:sportscup@porsche-veranstaltungen.de)  
[www.porschesportscup.de](http://www.porschesportscup.de)  
[www.hegersport.de](http://www.hegersport.de)

**Ausschreiber/Organisation:**

Motorsportclub Weingarten e.V. im ADAC  
Herr Jürgen Fabry  
Breitwiesenweg 29  
76356 Weingarten  
Tel.: +49 7244 706250  
Fax.: +49 7244 706252  
E-Mail: [juergen@fabry-motorsport.de](mailto:juergen@fabry-motorsport.de)

## Teil 1 Sportliches Reglement

### 1. Einleitung

Die Serie Porsche Sports Cup Deutschland 2018 wird in Übereinstimmung mit den Bestimmungen des Internationalen Sportgesetzes und seiner Anhänge (das Gesetz), den Allgemeinen Bestimmungen der FIA für Rundstreckenrennen und den nationalen Wettbewerbsbestimmungen des (ASN) durchgeführt. Sie findet in Übereinstimmung mit den Wettbewerbsbestimmungen und den Technischen Bestimmungen der Serie statt, wobei die Technischen Bestimmungen mit den Sicherheitsbestimmungen des Anhang J der FIA (Artikel 253) übereinstimmen.

Die Wettbewerbe werden nach dem Veranstaltungs- und Rundstreckenreglement des DMSB durchgeführt, soweit nachfolgend oder in der jeweiligen Veranstaltungsausschreibung nichts anderes bestimmt ist.

Die Serie wird von folgenden Firmen unterstützt:

Dr. Ing. h.c. F. Porsche AG, Michelin Tyres, Commerzbank, Mobil 1, Kessler

### 2. Organisation

#### 2.1 Einzelheiten zu den Titeln und Prädikaten der Serie

Der Motorsportclub Weingarten e.V. nachfolgend Serienausschreiber genannt, schreibt für das Jahr 2018 den Porsche Sports Cup Deutschland aus.

#### 2.2 Name des zuständigen ASN

DMSB – Deutscher Motor Sport Bund e.V.

#### 2.3 ASN Visum/Genehmigungs-Nummer

Die ausgeschriebene Serie mit dem vorliegenden sportlichen und technischen Reglement ist vom Deutschen Motor Sport Bund mit Datum am **07.02.2018 unter Reg.-Nr.: 828/18** genehmigt.

#### 2.4 Name des Veranstalters/Promoters, Adresse und Kontaktdaten (permanentes Büro):

Serienausschreiber:

Veranstalter

**Motorsportclub Weingarten e.V. im ADAC**

Breitwiesenweg 29

76356 Weingarten

Tel: +49 7244 706250

Fax: +49 7244 706252

e-mail: juergen@fabry-motorsport.de

Promotor:

**HEGERSPORT GmbH**

Ruhrtalstraße 52-60, D-45239 Essen

Tel: +49 201 177550320

Fax: +49 201 177550329

e-mail: sportscup@porsche-veranstaltungen.de

www.porschesportscup.de

www.hegersport.de

#### 2.5 Zusammensetzung des Organisationskomitees

Jürgen Fabry, Motorsportclub Weingarten e.V. im ADAC

Christof Maischak, HEGERSPORT GmbH

Michael Haas, Porsche Club Deutschland

#### 2.6 Liste der Offiziellen (permanente Sportwarte)

(siehe auch jeweilige Veranstaltungsausschreibung)

Karl-Heinz Stümpert, Heinrich Kurz, Claus Plappert

### 3. Bestimmungen und Rechtsgrundlagen der Serie

#### Diese Serie unterliegt den folgenden Bestimmungen:

- Internationales Sportgesetz der FIA (ISG) mit Anhängen
- DMSB-Veranstaltungsreglement
- DMSB-Rundstreckenreglement
- DMSB-Lizenzbestimmungen
- Rechts- und Verfahrensordnung des DMSB (RuVO)
- Rechts- und Verfahrensregeln der FIA
- Beschlüsse und Bestimmungen des DMSB
- Umweltrichtlinien des DMSB
- Anti-Doping Regelwerk der nationalen und internationalen Anti-Doping Agentur (WADA/NADA-Code) sowie den Anti-Dopingbestimmungen der FIA
- Sportliches und Technisches Reglement dieser Serie mit den vom DMSB genehmigten Änderungen und Ergänzungen (Bulletins)
- Ausschreibungen der Veranstaltungen mit eventuellen Änderungen und Ergänzungen
- dem Ethikkodex und Verhaltenskodex der FIA und dem Ethikkodex des DMSB
- den sonstigen Bestimmungen der FIA und des DMSB

#### 3.1 Offizielle Sprache

Deutsch

Nur der deutsche, vom DMSB genehmigte Reglementtext ist verbindlich.

#### 3.2 Verantwortlichkeit, Änderungen der Ausschreibung, Absage der Veranstaltung

(1) Die Teilnehmer (=Bewerber, Fahrer, Mitfahrer, Kraftfahrzeug-Eigentümer und -Halter) nehmen auf eigene Gefahr an der Veranstaltung teil. Sie tragen die alleinige zivil- und strafrechtliche Verantwortung für alle von ihnen oder dem von ihnen benutzten Fahrzeug verursachten

Schäden, soweit kein Haftungsausschluss nach dieser Ausschreibung vereinbart wird.

(2) Die Ausschreibung darf grundsätzlich nur durch die genehmigende Stelle geändert werden. Ab Beginn der Veranstaltung können Änderungen in Form von Bulletins nur durch die Sportkommissare der Veranstaltung vorgenommen werden, jedoch nur, wenn aus Gründen der Sicherheit und / oder höherer Gewalt oder aufgrund behördlicher Anordnung notwendig ist bzw. die in der Ausschreibung enthaltenen Angaben über Streckenlänge, Renndauer, Rundenzahl und Sportwarte oder offensichtliche Fehler in der Ausschreibung betrifft.

(3) Der Veranstalter behält sich das Recht vor, die Veranstaltung oder einzelne Wettbewerbe aus vorgenannten Gründen abzusagen oder zu verlegen, vorbehaltlich der Zustimmung des jeweiligen ASN und der FIA, sofern der Kalender betroffen ist, Schadensersatz- oder Erfüllungsansprüche sind für diesen Fall ausgeschlossen.

## 4. Nennungen

### 4.1 Einschreibungen/Nennungen, Nennungsschluss und Teilnahmeverpflichtung

Der Bewerber und/oder Fahrer muss sich mit dem vom Serienausschreiber herausgegebenen „Antrag auf Einschreibung“ bis 10 Tage vor dem betreffenden Rennwochenende (mittwochs) um die Zulassung zum Porsche Sports Cup Deutschland 2018 bewerben.

Der Serienausschreiber behält sich das Recht vor, auch später eingehende Anträge anzunehmen. Für später eingehende Anträge oder Änderungen wird eine Bearbeitungsgebühr von EUR 50,00 berechnet.

Der vollständig ausgefüllte und unterzeichnete Antrag ist an folgende Adresse zu senden:

#### HEGERSPORT GmbH

Ruhrtalstraße 52-60, 45239 Essen

Altfried Heger & Christof Maischak

Tel.: +49 201 177550320

Fax.: +49 201 177550329

E-Mail: [sportscup@porsche-veranstaltungen.de](mailto:sportscup@porsche-veranstaltungen.de)

[www.porschesportscup.de](http://www.porschesportscup.de)

[www.hegersport.de](http://www.hegersport.de)

Mit dem „Antrag auf Einschreibung“ beauftragen und bevollmächtigen Bewerber und Fahrer den Serienausschreiber, in seinem Namen Nennungen zu den Veranstaltungen bei denen Wertungsläufe zum Porsche Sports Cup Deutschland 2018 durchgeführt werden, abzugeben. Es besteht die Möglichkeit der Blocknennung.

Mit der Einschreibung verpflichtet sich der Bewerber und/oder Fahrer an allen Wertungsläufen teilzunehmen.

Der Serienausschreiber behält sich das Recht vor, die Serie Porsche Sports Cup Deutschland bei weniger als 10 eingeschriebenen Teilnehmern nicht durchzuführen.

### 4.2 Nenngeld für die Saison und je Veranstaltung

Die Einschreibgebühr/Nenngeld sowie eine eventuelle Kautions sind gemäß dem „Antrag auf Einschreibung“ fällig. Die Höhe des Nenngeldes richtet sich nach den jeweiligen Wettbewerben und ist in den jeweiligen Veranstaltungsausschreibungen aufgeführt.

Einschreibgebühr für Jahreswertung: EUR 450,- (inkl. MwSt.)

Das Rücktrittsrecht vom Nennungsvertrag (Nenngeldrückerstattung) ist im DMSB-Veranstaltungsreglement Art. 13 geregelt. Die angenommenen Teilnehmer erhalten eine schriftliche Bestätigung der Einschreibung. Der Serienausschreiber behält sich das Recht vor „Anträge auf Einschreibung“ mit Angabe von Gründen abzulehnen.

### 4.3 Startnummern

Die Teilnehmer erhalten vom Serien-Ausschreiber permanente Startnummern für die komplette Saison.

## 5. Lizenzen

### 5.1 Erforderliche Lizenzstufen

#### a) Fahrer

Fahrer mit einer für das Jahr 2018 gültigen Internationalen Bewerber- und Fahrerlizenz des DMSB oder eines anderen der FIA angeschlossenen ASN der Stufen

A,  B,  C,  D,  C/D-historisch, die bei dem Porsche Sports Cup Deutschland eingeschrieben sind und die Einschreibgebühren entrichtet haben, sind teilnahmeberechtigt.

Werksangehörige der Dr. Ing. h.c. F. Porsche AG und deren Tochtergesellschaften sind von der Teilnahme ausgeschlossen.

Eingeschriebene Teilnehmer des Mobil1 Supercups aus den Jahren 2017/2018, die 15 Erstplatzierten der Jahreswertungen der jeweiligen weltweiten Carrera Cups 2018 sowie die jeweils 15 Bestplatzierten der jeweiligen weltweiten Carrera Cup Gesamtwertung 2017 sind von der Teilnahme ausgeschlossen (ausgenommen in der Porsche Sports Cup Endurance, in der pro Auto maximal 1 Fahrer aus den Cups zugelassen ist). Stichtag ist jeweils montags vor der Porsche Sports Cup Veranstaltung; eventuelle Ausnahmen können durch die Rennleitung entschieden werden.

**b) Bewerber**

Bewerber, die sich mit dem Fahrer einschreiben, müssen eine internationale Firmen- oder Club Bewerberlizenz des DMSB oder eines anderen der FIA angeschlossenen ASN für das Jahr 2018 besitzen und die Einschreibgebühr entrichtet haben.

**c) DMSB-Sponsor-Card**

Sponsoren oder Namensgeber, die neben dem Fahrernamen im offiziellen Programmteil sowie Nenn-, Starter- und Ergebnislisten genannt werden wollen, ohne gleichzeitig die Funktion eines Bewerbers zu übernehmen, können dies durch den Erwerb einer „DMSB-Sponsor-Card für Firmen, Clubs, Teams“ erreichen (nur für DMSB-genehmigte Veranstaltungen mit Ausnahme von Veranstaltungen mit FIA-Prädikat. Serienausschreiber von Internationalen Serien müssen eventuelle Einschränkungen zur Gültigkeit der DMSB-Sponsor-Card für Auslands-Veranstaltungen prüfen.

**d) Gastfahrer**

- Der Porsche Sports Cup Deutschland 2018 kann Gastfahrer mit einer gültigen
  - Internationalen Bewerber- und Fahrerlizenz gemäß Art. 5.1
  - Nationalen Lizenz der Stufe A
  - Nationalen Junior-Lizenz

zu den Wertungsläufen zulassen. Wenn diese die Bedingungen der Serienausschreibung sowie der Ausschreibung zu der jeweiligen Veranstaltung erfüllen, können sie außerhalb der Punkte- und Preisgeldwertung teilnehmen. Die eingeschriebenen Teilnehmer haben vorrangige Startberechtigung.

**Besondere Bestimmungen/Regelungen für Gaststarter**

N/A

**e) Altersregelung**

gemäß den gültigen DMSB-Lizenzbestimmungen

**5.2 Bedingungen für Bewerber außerhalb ihres nationalen Gebiets**

Bei Veranstaltungen mit dem Status National A (NSAFP) sind DMSB-Lizenznehmer sowie Lizenznehmer eines anderen der FIA angeschlossenen ASN teilnahmeberechtigt und erhalten Punkte für diese Serie.

Bei allen Veranstaltungen benötigen ausländische Bewerber/Fahrer die Zustimmung des eigenen ASN nach Art. 2.3 des ISG.

**6. Versicherung; Haftungsausschluss und Verzichtserklärung****6.1 Versicherung des Veranstalters/Promotors**

gemäß DMSB-Veranstaltungsreglement

**6.2 Erklärungen von Bewerber, Fahrer und Beifahrer (=Teilnehmer) zum Ausschluss der Haftung, Verzichtserklärung des Fahrzeugeigentümers**

gemäß Veranstaltungsreglement

**7. Veranstaltungen****7.1 Serien-Terminkalender**

19./20.05.2018 Hockenheimring

16./17.06.2018 Red-Bull Ring/AUT

21./22.07.2018 Nürburgring

11./12.08.2018 Oschersleben

20./21.10.2018 Hockenheimring

**7.2 Maximale Anzahl der zulässigen Fahrzeuge**

Die maximale Anzahl der zulässigen Fahrzeuge ist in der jeweiligen Streckenlizenz definiert und wird in den einzelnen Veranstaltungsausschreibungen geregelt.

**7.3 Durchführung der Wettbewerbe**

Im Qualifikationstraining wird nur die Startaufstellung für das erste Rennen ermittelt.

Die Startaufstellung für das zweite Rennen (Ausnahme PSCE) wird von der Zeitnahme in Abstimmung mit den Rennleiter/Sportkommissaren aus dem vorläufigen oder, wenn es vorliegt, aus dem endgültigen Ergebnis des ersten Rennens festgelegt. Kann das erste Rennen nicht durchgeführt werden oder wird vor Erreichen von 50% der vorgesehenen Distanz abgebrochen und nicht neu gestartet, wird nach der Startaufstellung für das erste Rennen das zweite Rennen gestartet.

Die im ersten Rennen nicht gewerteten oder nicht gestarteten qualifizierten Teilnehmer nehmen hinter den gewerteten Teilnehmern des ersten Rennens in der Reihenfolge ihrer Qualifikationszeiten die weiteren Startplätze für das Rennen 2 ein.

**Voraufstellung zum Training und zum Rennen**

Der Ort der Vorstartaufstellung und die Zufahrt zur Rennstrecke werden in der Ausschreibung der jeweiligen Veranstaltung bekannt gegeben.

**a) Training**

Es ist ein freies Training von 30/45 Minuten und ein Qualifikationstraining von 30/40 Minuten für jede Veranstaltung vorgesehen.

### Freies Training / Qualifikationstraining

#### Porsche Sports Cup Deutschland

- 30 Min. freies Training
- 30 Min. Qualifikationstraining

Die Zeitnahme erfolgt bei allen Trainingssitzungen nur beim Überfahren der Start/Ziellinie auf der Strecke und nicht in der rückwärtigen Verlängerung in der Boxengasse.

Die Teilnehmer werden gemäß Zeitplan des Veranstalters zur Voraufstellung aufgerufen. Die Teilnahme am Training ist nur über die Voraufstellung möglich. Fahrer, die zu spät zur Voraufstellung des Trainings erscheinen, dürfen das Training verspätet nur mit ausdrücklicher Genehmigung des Rennleiters über die Voraufstellung oder die Boxengasse aufnehmen. Ein gesondertes Nachtraining für verspätet erschienene Teilnehmer ist ausgeschlossen.

#### b) Qualifikation

Zur Qualifikation für die Rennen in allen Wettbewerben muss jeder Fahrer mindestens eine gezeitete Runde im Qualifikationstraining zurückgelegt haben. Die schnellste Zeit darf 110% des schnellsten Teilnehmers in der jeweiligen Klasse nicht überschreiten. Über die Zulassung von nicht qualifizierten Fahrern entscheidet der Rennleiter / Renndirektor auf schriftlichen Antrag des Bewerbers / Fahrers. Diese Fahrer starten aus der letzten Position des Starterfeldes. Aus den Platzierungen im Qualifikationstraining ergibt sich die Startaufstellung des jeweiligen Rennens. Kann ein Qualifikationstraining nicht durchgeführt werden oder kann bis 60 Min. vor dem Start des Rennens kein Ergebnis vom Qualifikationstraining erstellt werden, so wird der letzte gültige Tabellenstand der Serie heran gezogen, um eine Startaufstellung zu ermitteln. Melden sich qualifizierte Teilnehmer bis 60 Minuten vor dem Start des Rennens ab, so rücken die nachfolgenden Teilnehmer in der Startreihenfolge auf. Im Qualifikationstraining wird nur die Startaufstellung für das erste Rennen ermittelt. Wenn wetterbedingt oder durch andere äußere Ereignisse der Zeitablauf gefährdet ist, können im Interesse der Wertungsfähigkeit Trainingssitzungen bzw. Rennen verkürzt werden. Die Entscheidung wird vom Renndirektor/Rennleiter und mit Zustimmung der Sportkommissare getroffen und rechtzeitig per Bulletin veröffentlicht.

#### c) Startarten

Die Wertungsläufe werden wie folgt gestartet:

- rollender Start (Indianapolis-Start)
- stehender Start mit versetzter Startaufstellung (GP-Start)

Die Startprozedur auf der Rennstrecke beginnt mit dem Zeigen des 5-Minuten-Schildes. Tanken in der Startaufstellung ist grundsätzlich verboten und führt zum Startverbot bzw. zum Wertungsverlust.

#### Startprobleme/Startabbruch

Muss ein Start nach der Beendigung der Formationsrunde wegen des Verhaltens oder technischer Probleme eines Teilnehmers abgebrochen werden („start delayed“), stoppt ein Sportwart das betreffende Fahrzeug (Verursacher) und gibt dessen Start in die erneute Formationsrunde erst frei, wenn es vom gesamten Starterfeld passiert worden ist. Nach der erneuten Formationsrunde schließt sich der Verursacher dem Starterfeld am Ende der Startaufstellung an. Der frei gewordene Startplatz wird nicht aufgefüllt. Sind mehrere Teilnehmer betroffen, ergibt sich die neue Startposition am Ende der Startaufstellung aus der Minuten-Tafel-Position in der vorgesehenen Startaufstellung. Ist der Verursacher nicht in der Lage, die erneute Formationsrunde aufzunehmen, wird er von den Sportwarten in die Boxengasse geschoben. Von dort aus darf er nach erfolgtem Start das Rennen aufnehmen.

#### d) Wertungsläufe

##### Porsche Sports Cup Deutschland

- 2 Rennen, je 30 Minuten
- Pro Fahrzeug sind maximal 2 Fahrer erlaubt

Erstes und zweites Rennen: rollender Start (Indianapolis-Start) nach der Greenflag-Runde (Einführungs-Runde) durch den Führungswagen. Ein Fahrerwechsel während des Rennens ist nicht gestattet. Der Zieleinlauf des gewerteten Fahrzeugs aus dem ersten Rennen bestimmt den Startplatz für das zweite Rennen. Ein zweiter Fahrer startet auf dem Startplatz des Zieleinlaufs des gewerteten Fahrzeugs.

#### Anzahl Reifen

Während des Porsche Sports Cup (Qualifikationstraining u. 1 Rennen) ist 1 Satz Reifen zulässig. Die Reifen werden von den technischen Kommissaren markiert. Bei Beschädigung eines Reifens am Rennwochenende darf bei den permanenten technischen Kommissaren ein „Jokerreifen“ beantragt werden. Die permanenten technischen Kommissare entscheiden allein über die Zulassung dieses Reifens und markieren ihn entsprechend als „Jokerreifen“. Bei den ersten drei Veranstaltungen dürfen insgesamt maximal drei „Jokerreifen“ verwendet werden. Bei den letzten drei Veranstaltungen der Saison maximal drei weitere „Jokerreifen“.

**Die Ziellinie gilt sowohl auf der Strecke als auch in der Boxengasse.**

**Weitere Bestimmungen für die Wertungsläufe**

**Parc-fermé**

Die Parc-fermé-Bestimmungen gelten nach allen Qualifikationstrainingssitzungen und Rennen. Alle abgewunkenen Teilnehmer stellen die Fahrzeuge nach den Anweisungen der Sportwarte im Parc-fermé ab. Fahrzeuge, die am Training oder am Rennen teilgenommen haben, jedoch nicht die Ziellinie überfahren haben und/oder nicht mit eigener Kraft den Parc-fermé aufsuchen können, unterliegen dennoch den Parc-fermé-Bestimmungen.

**Rennen**

Die zum Rennen qualifizierten Teilnehmer werden gemäß Zeitplan des Veranstalters zur Vorstartaufstellung aufgerufen. Die Zufahrt zur eigentlichen Startaufstellung auf der Rennstrecke ist nur über die für das jeweilige Rennen vorgegebene Voraufstellung möglich. Teilnehmer, die nicht aus der Voraufstellung in die Startaufstellung gefahren sind, dürfen das Rennen erst nach erfolgtem Start aus der Boxengasse aufnehmen. Das gilt auch für die in die Boxengasse eingefahrenen Teilnehmer.

**Safety-Car**

5 Minuten vor der Startzeit fährt das Safety-Car auf den ihm zugewiesenen Platz in der ersten Runde. Der Einsatz des Safety-Car erfolgt nach Anhang H zum ISG, bzw. dem DMSB Rundstreckenreglement.

**Ergänzung**

Drive-Through- / Stop-and-go- / Zeitstrafen dürfen während einer „Safety-Car-Phase“ nicht angetreten werden. Dies gilt nicht für den Fall, dass sich das Fahrzeug zu Beginn der „Safety-Car-Phase“ bereits in der Einfahrt zur Boxengasse befunden hat. In diesem Fall wird die Anzahl der Überfahrten über die Linie in einer „Safety-Car-Phase“ zu der maximalen Anzahl der erlaubten Überfahrten über die Linie addiert (siehe Art. 25 Abs. 6, DMSB RR).

Sofern ein Verstoß vorliegt, wird dieser mit einer Wertungsstrafe gemäß den Bestimmungen des DMSB-Veranstaltungs- und Rundstreckenreglements geahndet. Jeder Verstoß wird mit mindestens einer Drive-Through-Strafe geahndet.

**Wertungsstrafen**

Abweichend zu Art. 24 des DMSB-Rundstreckenreglements wird beim Auslassen von Bremskurven im Training die Zeit der schnellsten Trainingsrunde gestrichen.

Es liegt in der alleinigen Verantwortung der Fahrer, auf die Zeichengebung der Rennleitung zu reagieren. Die Fahrer sind daher angehalten, bei jeder Durchfahrt von Start/Ziel auf eine mögliche dementsprechende Zeichengebung zu achten. Es erfolgt keine zusätzliche Benachrichtigung des Teams.

**Stop-and-go-Strafe**

Es dürfen keine Arbeiten am Fahrzeug vorgenommen werden, eventuell notwendige Starthilfe darf allerdings geleistet werden.

Eine Stop-and-go-Strafe zählt nicht zu möglicherweise vorgeschriebenen Boxenstopps.

**8. Wertung**

**8.1 Punktetabelle**

Sieger eines Wertungslaufes ist der Teilnehmer, der die gefahrene Distanz mit seinem Fahrzeug in der kürzesten Zeit unter Berücksichtigung aller Strafen zurückgelegt hat. Alle Teilnehmer, die gestartet sind, werden gewertet sofern sie mindestens 75% der Distanz des Siegers zurückgelegt haben.

Bei Kürzung der Distanz oder Abbruch eines Rennens, soweit dieses nicht wieder aufgenommen wird, erhalten die Teilnehmer folgende Punkte:

- mind. 75% der vorgesehenen Distanz = volle Punkte
- mind. 50% der vorgesehenen Distanz = halbe Punkte
- unter 50% der vorgesehenen Distanz = 0 Punkte

Für die Wertungsläufe werden folgende Punkte vergeben:

| Platz         | Punkte |
|---------------|--------|
| 1             | 20     |
| 2             | 15     |
| 3             | 12     |
| 4             | 10     |
| 5             | 8      |
| 6             | 6      |
| 7             | 4      |
| 8             | 3      |
| 9             | 2      |
| 10            | 1      |
| Alle weiteren | 0      |

**Jahreswertung**

Zur Teilnahme an der Jahreswertung ist eine Einschreibung bei der Organisation pro Fahrer nötig. Punkte werden ab dem Zeitpunkt der vorliegenden Einschreibung vergeben.

Eine Einschreibung ist nur bis zur 5. Veranstaltung möglich. Ein Klassenwechsel in bis zur 5. Veranstaltung nicht besetzte Klassen ist dann auch für bisher eingeschriebene Fahrer nicht mehr möglich. Es werden keine Punkte für vorherige Veranstaltungen gutgeschrieben. Die Punktevergabe erfolgt pro Wertungslauf nach Klassenergebnis ausschließlich der eingeschriebenen Teilnehmer.

Folgende Punkte werden vergeben:

Klassen mit weniger als 3 Startern erhalten 50% der Punkte.

Zusatzpunkte: Bei mehr als 3 gestarteten Fahrzeugen pro Klasse

kommen für jeden weiteren Starter 0,2 Zusatzpunkte zur Verteilung (Beispiel: 4 Starter = 0,2 Punkte, 5 Starter = 0,4 Punkte etc.). Bei einem Klassen-/Gruppenwechsel während der Saison bleiben dem Fahrer die gesammelten Punkte in der Klasse erhalten, eine Mitnahme von Punkten in eine andere Gruppe/Klasse ist nicht möglich.

Bei der Jahressiegerehrung erhalten die 3 Erstplatzierten einer jeden Serie (bei der Sports Cup Endurance zusätzlich getrennt nach Serien und Rennreifen) sowie die 3 Erstplatzierten jeder Klasse Pokale.

### Jahressieger

#### Gesamtsieger Porsche Sports Cup Deutschland 2018

Zusätzlich zu den einzelnen Serien werden die 3 Erstplatzierten mit den meisten Punkten aus den Serien Porsche Sports Cup, Super Sports Cup und Sports Cup Endurance geehrt.

### Wertungen

#### Porsche Sports Cup Deutschland

Es erfolgt eine Wertung im Gesamtklassement und in den einzelnen Klassen. Für die Jahreswertung ist eine Einschreibung erforderlich. Gewertet werden 12 Rennen. Für Damen wird eine gesonderte Damenwertung ausgeschrieben.

### 8.2 Punktegleichheit

Bei Punktegleichheit entscheidet die höhere Anzahl der ersten, zweiten Plätze etc. der Klassenwertung der Wertungsläufe. Nicht eingeschriebene, teilnehmende Fahrer bleiben bei der Vergabe der Punkte unberücksichtigt, nachfolgende Fahrer rücken nicht auf.

## 9. Private Trainings und Tests

### Testverbot

Es ist den Teilnehmern untersagt, in der Woche der jeweiligen Veranstaltung die Rennstrecke außerhalb der vom Veranstalter angebotenen Trainingszeiten mit einem Wettbewerbsfahrzeug zu befahren. Zuwiderhandlungen können mit einer Strafe durch die Sportkommissare belegt werden (Ausnahme sind offizielle durch die Organisation festgelegte Testtage).

## 10. Dokumentenabnahme

Folgende Dokumente müssen vom Fahrer/Bewerber vorgelegt werden:

- Nennbestätigung
- Lizenz von Bewerber
- Fahrerlizenz
- gegebenenfalls ASN Bestätigung
- medizinische Eignungsbestätigung

### 10.1 Zeitplan Dokumentenabnahme

Die Abnahmezeiten und der Ort der Dokumentenabnahme (Abnahmezeitfenster für jede Serie) werden vom Veranstalter in der jeweiligen Veranstaltungsausschreibung bekannt gegeben. Ohne vorherige Dokumenten-Abnahme kann keine technische Abnahme durchgeführt werden.

### 10.2 Fahrerbesprechung/Briefing

Der Ort der Fahrerbesprechung/Briefing ist in den jeweiligen Veranstaltungsausschreibungen angegeben.

Eine festgestellte Nichtteilnahme oder nicht vollständige Teilnahme (gemäß Unterschriftenliste) zieht ohne besonderem Strafverfahren eine Geldbuße in Höhe von EUR 100,00 nach sich.

## 11. Technische Abnahme/Technische Kontrollen

Bei der Technischen Abnahme müssen die Fahrer oder von ihnen beauftragte Personen mit dem Wettbewerbsfahrzeug vorstellig werden. Das Fahrzeug muss so vorgeführt werden, wie es im Wettbewerb eingesetzt wird (inkl. Startnummern und der vorgeschriebenen Pflichtbeklebung). Das Fahrzeug muss den geltenden technischen Bestimmungen entsprechen.

Die Vorführung eines Fahrzeuges zur Technischen Abnahme wird als eine stillschweigende Bestätigung der Teilnehmer angesehen, dass das betreffende Fahrzeug in allen Punkten dem technischen Reglement und/oder der entsprechenden Homologation entspricht.

Die technische Wagenabnahme bedeutet nicht, dass ein abgenommenes Fahrzeug in allen Punkten dem gültigen Reglement entspricht.

Folgende Fahrzeug-Dokumente sind vorzulegen:

- Wagenpass oder Fahrzeugschein/Zulassungsbescheinigung Teil I
- Wagenpass
- Fahrzeugschein bzw. Zulassungsbescheinigung Teil I
- Kopie Fahrzeugbrief bzw. Zulassungsbescheinigung Teil II
- Homologationsblatt
- Kopie Auszug aus der G-Fahrzeugliste
- Zertifikat für Überrollvorrichtung

Der/die Fahrer muss/müssen persönlich mit ihrer Sicherheitsausrüstung vor dem ersten „Freien Training“ bei der Technischen Abnahme vorstellig werden. Zur Technischen Abnahme vorgestellte Fahrzeuge müssen die komplette Pflichtbeklebung aufweisen.

### 11.1 Reparatur, Verplombung und Kennzeichnung von Fahrzeugteilen

Siehe Technische Bestimmungen – Teil 2

### 11.2 Technische Abnahme vor dem Start und Schlussabnahme: Ort und Zeitplan

Die Abnahmezeiten und der Ort der Technischen Abnahme (Abnahmezeitfenster für jede Serie) werden vom Veranstalter in der jeweiligen Veranstaltungsausschreibung bekannt gegeben. Ohne vorherige Dokumenten-Abnahme kann keine technische Abnahme durchgeführt werden.

## 12. Rennen

### 12.1 Verwendung von Regenreifen

siehe Technische Bestimmungen (Teil 2)

### 12.2 Max. Personenanzahl, die an einem Fahrzeug arbeiten und Sicherheitsausstattung

N/A

### 12.3 Boxenstopp-Sicherheit und Verantwortlichkeit des Bewerbers beim Start aus dem Boxenbereich

Allgemein gültige Sicherheitsbestimmungen in den Boxen und der Boxengasse Der Aufenthalt in der Boxengasse ist nur Personen mit entsprechendem Ausweis gestattet. Personen unter 14 Jahren dürfen sich in der Boxengasse und im Boxenbereich nicht aufhalten. Minderjährigen Personen ab 14 Jahren ist der Aufenthalt in der Boxengasse und im Boxenbereich nur in Begleitung einer aufsichtspflichtigen Person gestattet. Das Mitbringen von Tieren in die Boxengasse und in den Boxenbereich ist untersagt.

## 13. Titel, Preisgeld und Pokale

### 13.1 Titel Gesamtsieger

Der Fahrer mit der insgesamt höchsten Punktzahl nach allen Wertungsläufen im Porsche Sports Cup Deutschland 2018 erhält den Titel:

**Gesamtsieger Porsche Sports Cup Deutschland 2018**

**Porsche Sports Cup Deutschland Champion 2018**

(Kombinationswertung siehe Artikel 8.1)

### 13.2 Preisgeld und Pokale Siegerehrung bei den jeweiligen Veranstaltungen

Der Veranstalter ehrt die 3 Erstplatzierten bzw. die in den Ausschreibungen benannten Platzierten jeder Klasse unmittelbar nach der Auslaufrunde. Die Ehrungen erfolgen unter Vorbehalt. Die Siegerehrung ist Bestandteil der Veranstaltung, die Teilnahme ist Pflicht!

Während der gesamten Siegerehrung – mit Ausnahme der Zeit, während die Nationalhymnen gespielt werden – müssen die zu ehrenden

Fahrer die Schildkappe des Reifenherstellers auf dem Kopf tragen. Die Siegerehrung beginnt mit dem Aufgang zum Podium und endet mit dem Verlassen desselben nach dem Gruppenbild für die Presse.

Ein Verstoß gegen diese Regelung wird mit einer Sportstrafe durch die Sportkommissare in Höhe von mind. EUR 2.500,00 geahndet. Die Zahlung der Strafe schließt eine weitere Bestrafung nicht aus.

## 14. Protest und Berufung

Bei Protesten und Berufung gelten das Internationale Sportgesetz der FIA, das Veranstaltungsreglement des DMSB, die Rechts- und Verfahrensordnung des DMSB sowie bei Berufungen zur FIA die Rechts- und Verfahrensordnung der FIA. Protestkaution – zahlbar an den zu genehmigenden ASN der Veranstaltung: Status International / National: siehe jeweilige Veranstaltungsausschreibung

Berufungskautions - zahlbar an den DMSB:

Status National EUR 1.000,-

Berufungskautions - zahlbar an die FIA: EUR 6.000,-

zzgl. DMSB-Kostenpauschale für Internationale Berufung (FIA) EUR 3.000,-

*(Protest- und Berufungskautions sind mehrwertsteuerfrei)*

## 15. Rechtswegausschluss und Haftungsbeschränkung

(1) Bei Entscheidung der FIA, DMSB, deren Gerichtsbarkeit, der Sportkommissare, des Serienauschreibers oder des Veranstalters als Preisrichter im Sinne des § 661 BGB ist der Rechtsweg ausgeschlossen.

(2) Aus Maßnahmen und Entscheidungen des DMSB bzw. seiner Sportgerichtsbarkeit sowie der Beauftragten des DMSB und des Serienauschreibers können keine Ersatzansprüche irgendwelcher Art hergeleitet werden, außer bei vorsätzlicher oder grob fahrlässiger Schadensverursachung.

## 16. TV-Rechte/Werbe- und Fernsehrechte

Alle Copyright und Bildrechte liegen bei der Porsche Deutschland GmbH einschließlich der Bilder, die von Fernsehübertragungen oder Übertragungen in das World Wide Web des Porsche Sports Cup Deutschland 2018 übernommen werden.

Alle Fernsehrechte des Porsche Sports Cup Deutschland 2018 sowohl für terrestrische Übertragung als auch für Kabel- und Satellitenfernsehübertragung und webbasierende Übertragungen, alle Videorechte und alle Rechte zur Verwertung durch sämtliche elektronische Medien, einschließlich Internet liegen bei der Porsche Deutschland GmbH.

Jede Art von Aufnahmen, Streamings Ausstrahlung, Wiederholung oder Reproduktion zu kommerziellen Zwecken ist ohne schriftliche Zustimmung der Porsche Deutschland GmbH bzw. des Promoters verboten.

**Es obliegt dem Veranstalter festzulegen, welches Fahrzeug während der Veranstaltung mit einer Onboard-Kamera ausgestattet wird.**

## **17. Besondere Bestimmungen**

### **a) Besondere Fahrvorschriften und Verhaltensregeln**

Es gelten die Fahrvorschriften des Anhangs L des ISG mit den folgenden Zusätzen:

In der Boxengasse gilt für Training und Rennen eine Geschwindigkeitsbeschränkung von grundsätzlich 60 km/h. Verstöße werden im Training mit einem Bußgeld (erstmaliger Verstoß EUR 50,00 jeder weitere Verstoß EUR 100,00), zahlbar an den DMSB, geahndet. Alle Verstöße werden den Sportkommissaren gemeldet, die zusätzlich weiter gehende Strafen aussprechen können. Verstöße im Rennen werden mit einer Stop-and-go-Strafe belegt.

Das Überfahren der weißen Trennungslinie an der Boxenausfahrt ist nicht gestattet. Verstöße werden im Training mit der Streichung der schnellsten Trainingszeit, im Rennen mit einer Stop-and-go-Strafe belegt.

Fahrer, die von der Rennstrecke in die Boxengasse einfahren wollen, haben dieses rechtzeitig durch Blink- oder Handzeichen anzuzeigen.

Nach dem Abwinken eines Rennens fahren die Teilnehmer eine Auslaufrunde bzw. werden von den Sportwarten ins Fahrerlager zurückgeleitet. Nach dem Abwinken ist die Geschwindigkeit stark herabzusetzen. Es ist eine äußerst disziplinierte, unspektakuläre Fahrweise vorgeschrieben und es herrscht Überholverbot.

Es ist verboten, in der Auslaufrunde Personen in bzw. auf den Fahrzeugen mitzunehmen. Ebenso verboten sind die Annahme und das Hinzufügen von Teilen oder Gegenständen jeglicher Art sowie deren Herausgabe und Entfernung.

Kommt ein Fahrzeug von der Strecke ab und kann weder mit eigener Kraft noch mit Hilfe der Sportwarte der Streckensicherung zurück auf die Strecke gelangen, muss der Fahrer das Getriebe auf „Neutral“ stellen, das Lenkrad an seine vorgesehene Position bringen, dann das Fahrzeug unverzüglich verlassen und sich hinter die erste Schutzlinie begeben. Dort muss der Fahrer sich bis zur endgültigen Bergung seines Fahrzeuges bereithalten.

Kein Fahrer, der mit einem Unfall/Vorfall in Zusammenhang zu bringen ist, darf ohne ausdrückliche Genehmigung der Sportkommissare das Veranstaltungsgelände verlassen.

### **b) Weitere Bestimmungen für den Veranstaltungsablauf Einfahrt in das Fahrerlager**

Die Einfahrtszeiten für das Fahrerlager werden in der jeweiligen Veranstaltungssauschreibung bekannt gegeben. Ein Aufbau außerhalb der vom Veranstalter bekannt gegebenen Zeiten ist ausdrücklich nicht gestattet. Die Einfahrt in das Fahrerlager sowie den Aufbau des Fahrerlagers regelt die Fahrerlagermannschaft der PSC-Organisation in Zusammenarbeit mit dem Fahrerlagerpersonal des Veranstalters. Den Anweisungen des eingesetzten Personals ist unbedingt Folge zu leisten. Bei Verstößen können Maßregelungen durch den Veranstalter ausgesprochen werden. Der Fahrer/Bewerber haftet für seine Teammitglieder. Fahr- und Rettungswege sind unbedingt und immer freizuhalten.

### **Fahrerlager**

Das Erscheinungsbild der Rennserie und der beteiligten Teams sollte jederzeit einem professionellen Standard entsprechen.

Die genauen Fahrerlagerbezugzeiten und -abbauzeiten werden für jede Rennveranstaltung vom Serienausschreiber festgelegt und werden dem Bewerber spätestens 24 Stunden vor der Rennveranstaltung mit der „Team-Info“ per E-Mail schriftlich mitgeteilt. Die Fahrerlagerzeiten sind strikt einzuhalten. Den Anweisungen des Serienausschreibers und der Fahrerlageraufsicht ist Folge zu leisten.

### **Abmeldung**

Sollte ein Teilnehmer nach erfolgter Nennung für das Rennen aus irgendwelchen Gründen vor oder während der Veranstaltung nicht (mehr) an den verschiedenen Trainingssitzungen oder Rennen teilnehmen können, hat er sich bei der Organisation und beim Veranstalter ordnungsgemäß abzumelden.

### **Boxen**

Die gesamte Boxengasse muss nach Beendigung jedes Trainings oder Rennens umgehend geräumt werden. Dies gilt auch für den Arbeitsbereich vor den Boxen. Motorisierte Rüstfahrzeuge sind in der Boxengasse nur nach Absprache mit der Rennleitung zugelassen. In der Boxengasse darf kein Kraftstoff gelagert werden. Die Kosten für die Boxenmiete tragen die Teilnehmer selbst.

### **Umweltschutz/Hausordnung**

Die Umweltrichtlinien des DMSB sind von allen Teilnehmern und Teammitgliedern zu beachten. Es gelten die Hausordnungen der jeweiligen Rennstreckenbetreiber (Siehe Kurzausschreibung der jeweiligen Veranstaltung).

### **Quartierbestellungen**

Siehe Hotelempfehlungen S. 59

**Teil 2 Technisches Reglement****1. Technische Bestimmungen der Serie****1.1 Übersicht der ausgeschriebenen Gruppen/Klassen**

Im Porsche Sports Cup Deutschland 2018 National kommen ausschließlich Fahrzeuge vom Typ/Modell Porsche zum Einsatz, die den technischen Vorgaben dieses Reglements entsprechen müssen.

Straßen zugelassene Rennfahrzeuge (Cayman GT4 Clubsport, 911 GT3 Cup u.a.) sind nicht zugelassen.

**Gruppe 1**

Klasse 1 a: für Porsche Serien-GT mit Konzeption Straßenzulassung

Die Fahrzeuge müssen über eine gültige Straßenzulassung verfügen. Alle Porsche Serienfahrzeuge mit Konzeption Straßenzulassung (ohne RS- und Cup-Fahrzeuge) sind zugelassen.

**Gruppe 2**

Klasse 2 c: 968 CS  
Klasse 2 d: für Cayman, Cayman S u. R u. GTS  
Klasse 2 e: für Cayman GT4 ab MJ 2015

Ab MJ 2010 ist eine Umstufung in Gruppe/Klasse 7b nicht möglich.

Die Fahrzeuge müssen über eine gültige Straßenzulassung oder einen gültigen DMSB-Wagenpass verfügen.

**Straßen zugelassene Fahrzeuge**

Es gelten die techn. Vorschriften gemäß den vorliegenden Bestimmungen.

**Fahrzeuge mit DMSB-Wagenpass**

Es gelten die techn. Vorschriften gemäß den vorliegenden Bestimmungen.

**Gruppe 4**

Klasse 4 a: für 911 GT3 + 911 GT3 RS (996) Straßenversion bis MJ 2004  
911 GT3 (997) / RS (997) Straßenversion  
Klasse 4 b: für 911 GT3 (997) ab MJ 2010  
Klasse 4 c: für 911 GT3 RS (997) ab MJ 2010  
Klasse 4 d: für 911 GT3 RS 4.0 (997) ab MJ 2011  
Klasse 4 e: für 911 GT3 (991) ab MJ 2013  
Klasse 4 f: für 911 GT3 RS (991) ab MJ 2015 und 911 GT3 (991) ab MJ 2017

Ab MJ 2010 ist eine Umstufung in Klasse 7b nicht möglich. Die Fahrzeuge müssen über eine gültige Straßenzulassung oder einen gültigen DMSB-Wagenpass verfügen.

Zusätzliche Vorschriften für alle Fahrzeuge der PSC-Klasse 4 b-f Fahrzeuge der Gruppe 4b-4f (ab MJ 2010) müssen dem „optionalen Auslieferungsstand“ entsprechen; jedoch sind Lenkrad und Sitz gemäß Art. 2.5 und Art. 2.8b) freigestellt. Des Weiteren sind Porsche Tequipment Originalteile zulässig.

**Umstufungen:**

Modifizierte Fahrzeuge der PSC-Klasse 4a werden in PSC-Klasse 7b eingestuft.

**Gruppe 6**

Klasse 6a: für 911 GT2 (993/996) und 911 Turbo/Turbo S (996) und 911 Turbo (997) und 911 GT2 (997) bis MJ 2009 und 911 Turbo ab MJ 2010  
Klasse 6b: für 911 GT2 (997) und 911 GT2 RS (997) ab MJ 2010  
Klasse 6c: für 911 Turbo/Turbo S (991) ab MJ 2013  
Klasse 6d: für 911 GT2 RS (991) ab MJ 2018

Ab MJ 2010 ist eine Umstufung in Klasse 7b nicht möglich.

Die Fahrzeuge müssen über eine gültige Straßenzulassung oder einen gültigen DMSB-Wagenpass verfügen.

**Straßenfahrzeuge im Serienzustand**

Erlaubt ist der jeweils höchste von Porsche gelieferte Leistungswert (für 911 GT2 (996) MJ 2004, beispielsweise 483 PS).

Zusätzliche Vorschriften für alle Fahrzeuge der PSC-Klasse 6 a-d Fahrzeuge der Gruppe 6a-d (ab MJ 2010) müssen dem „optionalen Auslieferungsstand“ entsprechen; jedoch sind Lenkrad und Sitz gemäß Art. 2.5 und Art. 2.8b freigestellt.

**Modifizierte Fahrzeuge**

Modifizierte Fahrzeuge der PSC-Klasse 6a bis MJ 2009 werden in die PSC-Klasse 7b eingestuft.

**Gruppe 7**

Klasse 7a: für hochgestufte Fahrzeuge aus den Gruppen 1, 2, 4 und 6  
Klasse 7b: für modifizierte Fahrzeuge der Gruppe 1, 2, 4 und 6 bis MJ 2009

Ab MJ 2010 ist eine Umstufung in Klasse 7b nicht möglich.

Die Fahrzeuge müssen über eine gültige Straßenzulassung oder einen gültigen DMSB-Wagenpass verfügen.

### Für Klasse 7a – hochgestufte Fahrzeuge aus den Gruppen 1, 2, 4 und 6 gilt:

In diese Klasse werden alle Fahrzeuge eingestuft, die über den in den Gruppen/Klassen erlaubten Umfang hinaus geändert wurden und diese Änderungen (jedoch leistungsmäßig nicht über den FIA Bestimmungen Art. 257 Stand 2005 liegen dürfen) bis zum nächsten Rennen abändern müssen.

Bei Umstufung in diese Gruppe erhält der Teilnehmer keine Wertungspunkte.

### Für Klasse 7b – modifizierte Fahrzeuge aus den Gruppen 1, 2, 4 und 6 sowohl mit Strassenzulassung als auch mit Wagenpass gilt:

In diese Klasse werden alle Fahrzeuge eingestuft, die über den in den anderen Klassen erlaubten Umfang hinaus modifiziert wurden. Sie müssen den technischen Bestimmungen des FIA-Artikel 257 des Anhang J (GT2) Stand 2005 (12/2004) entsprechen.

Zugelassene Porsche Fahrzeuge für die PSC-Gruppe 7:

- Modellreihe 993: 911 GT2
- Modellreihe 911 Turbo S (964/993) einschließlich Werksleistungs-Kit
- Modellreihe 911 Turbo S (996), GT2 (993/996) und 968 Turbo S einschließlich Werksleistungs-Kit
- Sonstige: 968 Turbo RS

### Gruppe 8: Classic GT

- Klasse 8a: Classic GT für 4-Zylinder-Fahrz. 356, 914, 924 bis 2.000 ccm (ohne Turbo)
- Klasse 8b: Classic GT für Fahrz. 911, 914/6 bis 2.000 ccm, 924 Turbo, 924 S und 944 bis 2.500 ccm
- Klasse 8c: Classic GT für 6-Zylinder-Fahrz. 911 bis 3.200 ccm (ohne Carrera RSR)
- Klasse 8d: Classic GT; nicht typbezogene Klasse für Porsche Fahrzeuge

### Classic 1

Straßenfahrzeuge grundsätzlich im Serienzustand.

### Classic 2

Es gelten die techn. Vorschriften gemäß den vorliegenden Bestimmungen Fahrzeuge nur gemäß gültigem DMSB-Reglement Gruppe CGT zulässig.

Handicap für alle Fahrzeuge der PSC-Gruppe 8

Die Wettbewerbsfähigkeit kann u.a. durch Zusatzgewichte per Bulletin, mit Genehmigung des DMSB, angepasst werden.

### 1.2 Grundlagen der Technischen Bestimmungen gemäß

- Art. 277 des Anhang J (ISG der FIA)
- Technische Bestimmungen der DMSB-Gruppe/n
- Allgemeine Bestimmungen, Definitionen und Klarstellungen zu technischen Reglements (DMSB-Handbuch, blauer Teil)
- Vorliegendes Technisches Reglement

### 1.3 Allgemeines/Präambel

Alles nicht ausdrücklich durch dieses Reglement Erlaubte ist verboten. Erlaubte Änderungen dürfen keine unerlaubten Änderungen oder Reglementverstöße nach sich ziehen.

Die Fahrzeuge müssen eine gültige Straßenzulassung gemäß StVZO oder einen DMSB-Wagenpass bzw. einen Wagenpass eines anderen ASN (von der FIA anerkannte nationale Sporthoheit) haben. Für ausländische Lizenznehmer ist alternativ zum DMSB-Wagenpass auch ein Wagenpass eines anderen ASN zulässig. Rote Kennzeichen, Kurzzeitkennzeichen und Ausfuhrkennzeichen sind nicht zulässig.

Es wird im Hinblick auf eine eventuell bestehende Sachmangelhaftung (Gewährleistung) für Porsche Fahrzeuge darauf hingewiesen, dass für Schäden am Fahrzeug, die in kausalem Zusammenhang mit vorgenommenen Modifikationen stehen, keine Ansprüche wegen Sachmängeln geltend gemacht werden können. Modifikationen sind z.B. alle Änderungen, die eine Abweichung vom Serienzustand des Fahrzeuges zur Folge haben, auch wenn diese im Bereich des Technischen Reglements zum Porsche Sports Cup Deutschland freigegeben sind. Der Verbau von Original Porsche Ersatzteilen und Produkten aus dem Porsche Exclusive und Tequipment Programm gemäß Freigaben der Porsche AG führt jedoch nicht zum Verlust der Ansprüche wegen Sachmängeln. Dessen ungeachtet bestehen jedoch auch dann keine Ansprüche, wenn der Schaden durch eine unsachgemäße Behandlung oder Überbeanspruchung des Fahrzeugs entstanden ist, z.B. bei motorsportlichen Wettbewerben. Ergänzend verweisen wir auf die Porsche Verkaufsbedingungen, Art. VII „Sachmangel“.

In den Klassen für Serienstraßenfahrzeuge sind nur originale Porsche Fahrzeuge mit originaler Fahrzeugidentnummer und Straßenzulassung oder DMSB-Wagenpass zur Teilnahme berechtigt. Die Fahrzeugidentnummer muss dem Modell entsprechen, als das das Fahrzeug eingestuft werden soll. Es dürfen nur Fahrzeuge gemäß der offiziellen Typliste eingesetzt werden. Werden diese Kriterien nicht erfüllt, erfolgt eine Einstufung in eine andere Klasse bzw. Gruppe gemäß der verwendeten Technik.

Wenn ein Fahrzeug der technischen Abnahme mit einer Unregelmäßigkeit vorgeführt wird, die keine Leistungsverbesserung bedeutet und keinen Verstoß gegen die Sicherheitsvorschriften darstellt, kann der technische Delegierte den Wagenpass mit einem „roten Punkt“ kenn-

zeichnen. Das Fahrzeug darf unter Vorbehalt an dieser Veranstaltung teilnehmen. Der Bewerber muss die Unregelmäßigkeit bis zur nächsten Veranstaltung abstellen. Wenn die Unregelmäßigkeit bei der nächsten Veranstaltung nicht abgestellt ist, können die Sportkommissare das Fahrzeug von der Veranstaltung ausschließen, es sei denn, sie erkennen einen Grund „höherer Gewalt“ als solchen an. Der Organisator behält sich vor, in Absprache mit dem DMSB das Reglement zu jedem Zeitpunkt zu ändern und/oder zu ergänzen, um die Wettbewerbschancen auf möglichst einheitlichem Niveau zu halten und/oder Interpretationen, die nicht dem Geiste des Reglements entsprechen, zu unterbinden.

Fahrzeuge ab Modelljahr 2010, unabhängig von der Gruppe, dürfen grundsätzlich nicht modifiziert werden. Eine Umstufung in Gruppe 7 ist nicht möglich. Das Lenkrad ist freigestellt. Es muss jedoch einen querschnittsdurchgängigen geschlossenen Lenkradkranz aufweisen.

Am Lenkrad angebrachte Bedienknöpfe/Schalter dürfen keinen funktionellen Eingriff in die Fahrzeugelektronik bewirken.

### 1.4 Fahrerausrüstung

Das Tragen von Overalls gemäß FIA-Norm 8856-2000 sowie Unterwäsche (mit langen Ärmeln und Beinen), Kopfhaut, Socken, Schuhe und Handschuhe gemäß FIA-Bestimmungen ist vorgeschrieben.

Des Weiteren muss ein Helm gemäß FIA-Bestimmungen (Anhang L des ISG) getragen werden.

Darüber hinaus ist die Verwendung des Kopfrückhaltesystems (z.B. HANS) vorgeschrieben.

### 1.5 Generelle Bestimmungen, Erlaubte Änderungen und Einbauten

Es dürfen Arbeiten durchgeführt werden, die zum normalen Unterhalt des Fahrzeugs gehören oder dem Ersetzen von durch Verschleiß oder Unfall schadhaft gewordenen Teilen dienen.

Änderungen und Einbauten dürfen nur innerhalb des nachfolgend bestimmten Rahmens durchgeführt werden. Durch Verschleiß oder Unfall beschädigte Teile dürfen nur durch identische Originalteile ausgetauscht werden.

Am kompletten Fahrzeug dürfen die Befestigungs-Normteile, wie: Muttern, Schrauben, Unterlegscheiben, Federringe, Federscheiben, Splinte durch gleichwertige, der Originalform entsprechende, Normteile ersetzt werden. Bei Gewinden sind Gewindeart, -größe und -steigung (Bsp. M 8 x 1,25) beizubehalten.

### 1.6 Fahrzeug-Mindestgewichte und Ballast

(Gewichtswert, Ermittlung, ggf. Referenzwaage, Befestigung von Ballast)

Als Referenzwaage für das Fahrzeuggewicht dient die permanente transportable Waage des Porsche Sports Cup Deutschland. Eine Wiegung der Fahrzeuge ist nach Absprache mit den Technischen Kommissaren der Veranstaltung jederzeit möglich.

Leergewicht: gültig ist nur das im Fahrzeugbrief angegebene, von der Porsche AG typisierte Leergewicht.

Ab Baujahr 1997: Leergewicht nach EG 70/156 (inklusive 75 kg Fahrer).

Porsche Fahrzeuge der Homologationsjahre 1973 bis 1975 nach Anhang J der Gruppe 3, 1975 und Porsche Fahrzeuge der Homologationsjahre 1976 bis einschließlich 1981 nach Anhang J der Gruppe 3, 1981.

### Gewichte

Während der gesamten Veranstaltung sind folgende Mindestgewichte jederzeit einzuhalten. Die Fahrzeug-Mindestgewichte gelten ohne Fahrer und mit leerem Kraftstofftank.

- alle Fahrzeuge mit Turbomotor: **1.150 kg**
- 911 Fahrzeuge mit luftgekühlten Saugmotoren: **1.040 kg**
- 911 Fahrzeuge mit wassergekühlten Saugmotoren: **1.110 kg**
- sonstige Fahrzeuge mit Saugmotor: **1.100 kg**
- Klasse 4a:  
911 GT3 + 911 GT3 RS (996) Straßenversion bis MJ 2004 und 911 GT3 (997)/RS (997)  
Straßenversion: **1.375 kg**
- Klasse 6a:  
911 GT2 (993/996), 911 Turbo/Turbo S (996),  
911 Turbo(997), 911 GT2 (997) bis MJ 2009 und  
911 Turbo (997) ab MJ 2010: **1.400 kg**
- Klasse 6b, 6c und 6d: **Seriengewicht nach EG-Richtlinien**
- in Gruppe 7 umgestufte modifizierte  
Fzge der PSC-Gruppe 4a: **1.375 kg**
- in Gruppe 7 umgestufte modifizierte Fzge der  
PSC-Gruppe 6a außer Turbo (997) ab MJ 2010: **1.440 kg**

Der Serienausschreiber kann jederzeit für Fahrzeuge aller Klassen per DMSB-genehmigtem Bulletin andere Gewichte festlegen.

DMSB-Hinweis:

Die DMSB-Richtlinien für die Fahrzeugwägung (inkl. Kalibrierung bzw. Eichung von Waagen) müssen vom Veranstalter/Serienausschreiber beachtet werden. Demnach müssen mobile Waagen in Jahresabständen im Regelfall durch den Waagen-Hersteller überprüft werden. In Ausnahmefällen

meffallen ist auch eine Kalibrierung/Überprüfung von einem staatlichen Eichamt zulässig, jedoch muss die Waage mindestens alle 2 Jahre durch den Hersteller kalibriert werden.

### 1.7 Hubraumfaktor für aufgeladene Motoren

Der Hubraumfaktor beträgt:

- Fahrzeuge mit Turbo-Lader (Otto-Motor): **1,7**
- Fahrzeuge mit mechanisch angetriebenen Lader (z.B. G-Lader):
- Diesel-Fahrzeuge mit Turbo-Lader:

### 1.8 Abgasvorschriften

Die aktuellen DMSB-Abgasvorschriften (s. DMSB-Handbuch, blauer Teil) sind einzuhalten.

Die Fahrzeuge müssen mit einem Katalysator gemäß DMSB-Abgasvorschriften ausgerüstet sein.

### 1.9 Geräuschbestimmungen

Die max. zulässigen Geräuschgrenzwerte betragen 132 dB(A) nach LWA-Verfahren und 100 dB(A) nach LP-Verfahren.

Dieser Geräuschwert wird nach der:

- DMSB-Nahfeld-Messmethode (zusätzlich zur Vorbeifahrt-Messmethode)
- DMSB-Vorbeifahrt-Messmethode (obligatorisch für alle Rundstreckenveranstaltungen) ermittelt.

Die aktuellen DMSB-Geräuschvorschriften (s. DMSB-Handbuch, blauer Teil) sind einzuhalten.

### 1.10 Werbung an Fahrerausrüstung/ Wettbewerbsfahrzeug und Startnummern

Die aktuellen FIA/DMSB-Vorschriften für Werbung an Fahrerausrüstung/ Wettbewerbsfahrzeugen und Startnummern sind einzuhalten (s. DMSB-Handbuch, blauer Teil).

**ACHTUNG:** Abweichungen von den FIA/DMSB-Bestimmungen bedürfen einer Sondergenehmigung des DMSB.

Unter Beachtung der FIA/DMSB Vorschriften für Startnummern und Werbung an Fahrzeugen ist verbindliche Werbung am Wettbewerbsfahrzeug vorgeschrieben (siehe Teil 3, Anhang 2 dieser Ausschreibung). Für die Fahrerausrüstung werden keine besonderen Werbevorschriften festgelegt.

### 1.11 Sicherheitsausrüstung

Die Fahrzeuge müssen folgende Sicherheitsausrüstung aufweisen. Die Artikelangaben beziehen sich, falls nicht anders angegeben auf den aktuellen Anhang J zum ISG.

- Leitungen und Pumpen gemäß Art. 253.3.1 und 253.3.2 bzw. Art 259.6.2
- Ölsammelbehälter gemäß Art. 259.7.4
- Tankentlüftung gemäß Art. 253.3.4
- 2-Kreis-Bremsanlage gemäß Art. 253.4
- Haubenhalter gemäß Art. 253.5
- Sicherheitsgurte gemäß Art. 253.6 bzw. Art. 259.14.2.1
- Hand-Feuerlöscher gemäß Art. 253.7.3 oder
- Feuerlöschanlage gemäß Art. 253.7.2 bzw. Art. 275.14.1
- Überrollvorrichtung gemäß Art. 253.8
- Überrollvorrichtung gemäß Art. 253.8 (Anhang J 1993)
- Überrollvorrichtung gemäß Art. 277
- Rückspiegel gemäß Art. 253.9 bzw. Art. 275.14.3
- Abschleppösen/-vorrichtungen gemäß Art. 253.10 bzw. Art. 259.14.6
- Sicherheitsfolie an Fensterscheiben gemäß DMSB-Bestimmungen
- Verbundglas-Windschutzscheibe
- Türfangnetze gemäß Art. 253.11 oder DMSB-Bestimmungen
- Zusätzliche Befestigung der Windschutzscheibe gemäß Art. 253.12
- Stromkreisunterbrecher gemäß Art. 253.13
- Sicherheitskraftstoffbehälter nach FIA-Norm FT3/FT3-1999 bzw. FT5 gemäß Art. 253.14 bzw. 259.6.3
- FIA-homologiertes Rückschlagventil im Kraftstoffeinfüllrohr gem. Art. 253.14.5
- Feuerschutzwand gemäß Art. 253.15 bzw. Art. 259.16.6
- Sitze und Befestigungen gemäß Art. 253.16
- Kopfstütze gemäß Art. 259.14.4
- Rücklicht gemäß Art. 275.14.5
- Rückwärtsgang gemäß Art. 275.9.3
- Verbot von Reifen-Druckkontrollventilen gemäß Art. 253.17
- Artikel 277 Gemäß Anhang K zum ISG
- Die Gläser aller Beleuchtungseinheiten müssen während der Veranstaltung mit Klarsichtfolie überklebt sein (außer Material: Macralon)
- Eine funktionsfähige Scheibenwischeranlage ist vorgeschrieben

**Achtung:**

Bei Veranstaltungen im Ausland ist der Serienorganisator dafür verantwortlich, eventuell abweichende bzw. zusätzliche Sicherheitsbestimmungen des jeweiligen ASN zu beachten und umzusetzen.

## 1.12 Kraftstoff und gegebenenfalls Einheits-Kraftstoff

Es darf ausschließlich handelsüblicher unverbleiter Kraftstoff gemäß Art. 252.9 Anhang J (ISG) verwendet werden, welcher der DIN EN 228 (max. 103 ROZ) entspricht.

### 1.12.1 Kraftstoffkontrolle

Kraftstoffproben können zu jedem Zeitpunkt der Veranstaltung durch die Technischen Kommissare entnommen werden. Es gelten die DMSB-Kraftstoffbestimmungen inklusive Kraftstoff-Restmengen (DMSB-Handbuch, blauer Teil).

### 1.12.2 Nachtanken, Tankanlagen und Kontrolle

N/A

## 1.13 Definitionen Technik

Neben den Definitionen gemäß dieses Artikels und Art. 3.3 (Teil 1) dieser Ausschreibung gelten die „Allgemeinen Bestimmungen, Definitionen und Klarstellungen zu Technischen Reglements“ (DMSB-Handbuch, blauer Teil) sowie die Definitionen gemäß Art. 251 des Anhang J (ISG).

## 2. Besondere Technische Bestimmungen

### Porsche Sports Cup

#### 2.1 Allgemeines

Zusätzlich zum Technischen Reglement gemäß Teil 2 dieser Ausschreibung gelten darüber hinaus nachfolgende Besondere Technische Bestimmungen.

**Alles nicht ausdrücklich durch dieses Reglement Erlaubte ist verboten. Erlaubte Änderungen dürfen keine unerlaubten Änderungen oder Reglementverstöße nach sich ziehen.**

#### 2.2 Motor

##### Gruppe 1-6

Es sind nur Motoren in Serienzustand zugelassen inklusiv offiziell von Porsche angebotener Kit-Motoren. Als korrekte Serienleistung gilt die Leistung gemäß Porsche-Typliste mit einer StVZO Toleranz von 5%. Zuzüglich der jeweiligen Prüfstandstoleranz (gemessen auf einem zertifizierten Rollenprüfstand). Der Luftfiltereinsatz ist freigestellt.

##### Gruppe 7

Allgemeine Motor-Bestimmungen

Bauart und Kühlmedium des Motors müssen vom Basisfahrzeug übernommen werden, z.B. 911 Basisfahrzeuge (964) nur mit luftgekühltem

6-Zylinder-Boxermotor. Darüber hinaus gelten abhängig vom Motortyp die folgenden Bestimmungen.

##### a) Luftgekühlte Saugmotoren

Es gilt die Höchstgrenze von 3.800 ccm. Es sind keine Airrestriktoren vorgeschrieben. Kurbelgehäuse und Zylinderköpfe müssen aus dem Lieferprogramm von Porsche stammen und dürfen nur durch Materialabnahme bearbeitet werden.

Die Kurbelwelle muss eine Original Porsche Kurbelwelle sein. Die Gemischaufbereitung, alle Anbauaggregate des Motors sowie alle sich bewegenden Teile im Motor sind freigestellt. Austauschbare Lager sind freigestellt. Es sind Ölpumpen mit maximal 3 Absaugstellen im Kurbelgehäuse zulässig.

##### b) Turbomotoren

Es gilt die Höchstgrenze von 3.800 ccm. Motoren mit einem Turbolader müssen mit 1 bzw. 2 Airrestriktor/-en gemäß Art. 257 (GT2) des ISG der FIA ausgerüstet sein. Die Restriktoren müssen dem Art. 257.5.4.2–257.5.4.7 Anhang J (ISG der FIA) entsprechen.

Modifizierte Fahrzeuge aus der Gruppe 6a, die in Gruppe 7b eingestuft werden, müssen mit keinem Airrestriktor ausgerüstet werden, wenn der Motor inklusive Motorsteuergerät dem Serienstand entspricht.

Sämtliche Parameter, die das Motormanagement steuern, müssen dem Serienstand entsprechen. Jegliche Änderungen am Kabelbaum, Steckverbindungen, Ladeluftkühler, Ansaugbrücke, Temperaturfühler, Abgaskrümmern, Abgasturboladern u. ä. sind verboten.

##### c) Wassergekühlte 4- und 6-Zylinder- Saugmotoren

Es gilt die Hubraum-Höchstgrenze von max. 3.800 ccm. Die Motoren müssen mit 1 bzw. 2 Airrestriktor/-en nach FIA GT2 Reglement Art. 257 ausgerüstet sein. Modifizierte Fahrzeuge aus den PSC-Gruppen 2 - 6 mit mehr als 3.600 ccm Hubraum müssen ebenfalls mit 1 bzw. 2 Airrestriktor/-en gemäß Art. 257 (GT2) des ISG der FIA ausgerüstet sein.

Modifizierte Fahrzeuge aus den Gruppen 4a, die in Gruppe 7b eingestuft werden, müssen mit keinem Airrestriktor ausgerüstet werden, wenn der Motor inkl. Motorsteuergerät dem Serienstand entspricht (Serienhubraum 3.800 ccm).

Sämtliche Parameter, die das Motormanagement steuern, müssen dem Serienstand entsprechen. Jegliche Änderungen am Kabelbaum, Steckverbindungen, Ladeluftkühler, Ansaugbrücke, Temperaturfühler, Abgaskrümmern, Abgasturboladern u. ä. sind verboten.

##### d) Wassergekühlte 8-Zylinder- Motoren (928)

Der Motor muss mit Ausnahme der FIA-Homologation den technischen Bestimmungen des Gruppe-N-Reglements Art. 254 Anhang J des ISG (nicht FIA GT2) entsprechen. Die Änderung der Ölwanne ist zulässig.

### 2.2.1 Abgasanlage

#### Gruppe 1-8

Die Fahrzeuge müssen mit einer Abgasanlage mit Katalysator gemäß Art. 15 der DMSB-Abgasvorschriften ausgerüstet sein, welche die Geräuschgrenzwerte gemäß DMSB-Nahfeld-Messmethode (98 dB (A) + 2 dB (A) + 3 % Toleranz) und der DMSB-Vorbeifahrtmessmethode (siehe DMSB Handbuch, blauen Teil) einhalten. Der maximale Geräuschgrenzwert für die DMSB-Vorbeifahrtmessmethode beträgt 132 dB (A) nach LWA-Verfahren und 100 dB (A) nach Lp-Verfahren.

### 2.3 Kraftübertragung

#### Gruppe 1-6

##### Kupplung

Mitnehmerscheibe und Druckplatte frei, Betätigung muss serienmäßig bleiben, Schwungrad mit Seriengewicht, Umrüstung von Zweimassenschwungrad auf starres Schwungrad erlaubt, wenn von Porsche freigegeben. Art, Anzahl und Durchmesser der Kupplungsscheiben müssen beibehalten werden.

##### Getriebe

Es sind nur Seriengetriebe mit Serienübersetzung zulässig. Modifikationen an Gangrädern, Kegel-/Tellerrädern oder sonstigen Getriebeteilen sind nicht zulässig. Umrüstung auf Stahl-Synchronringe erlaubt. Sperrdifferential entsprechend I-Nr. darf nachgerüstet werden.

Modifizierte Fahrzeuge der Klasse 7b:

Das Übersetzungsverhältnis ist freigestellt.

### 2.4 Bremsen

#### Gruppe 1-6

Es sind ausschließlich Serienbremsanlagen zulässig. Die Bremsbelagqualität ist freigestellt. Zusätzliche Kühlung ist erlaubt, sofern serienmäßig vorhandene Karosserieöffnungen verwendet werden. Hierzu dürfen z. B. Nebelscheinwerfer ausgebaut werden.

Das Entfernen von Bremsschutzblechen ist nicht zulässig, lediglich das Verformen der Bleche, um die Kühlung verbessern.

Die Bremsflüssigkeit darf gegen Flüssigkeit gemäß Porsche KD Liste gewechselt werden.

### 2.5 Lenkung

#### Gruppe 1-8

Die Ausführung des Lenkrads ist freigestellt, muss aber den nationalen Zulassungsbestimmungen entsprechen und einen querschnittsdurchgängigen geschlossenen Lenkradkranz aufweisen. Am Lenkrad angebrachte Bedienknöpfe/Schalter dürfen keinen funktionellen Eingriff in die Fahrzeugelektronik bewirken.

### 2.6 Radaufhängung

#### Gruppe 1, 2c-2e, 4 und 6

Tieferlegung ist erlaubt. Die Bodenfreiheit darf während der gesamten Veranstaltung 90 mm nicht unterschreiten.

Der Servicemesspunkt ist gemäß Original Porsche Werkstatthandbuch definiert. (Service-Messpunkt gemäß Original)

Im Bereich der Serieneinstellmöglichkeiten ist die Achsgeometrie freigestellt. Nicht serienmäßig verbaute Spreizscheiben (Shims) sind nicht zulässig. Distanzscheiben sind zulässig, sofern sie von der Firma Porsche für das betreffende Modell serienmäßig oder als I-Nr. geliefert wurden/werden oder von der Firma Porsche in Verbindung mit bestimmten Rad-/Reifen-Kombinationen freigegeben sind. Sportfahrwerke (Stoßdämpfer und Federn) sind zulässig. Einstellbare Stoßdämpfer (Zug- und Druckstufe) dürfen nur verwendet werden, soweit sie Bestandteil von Porsche Sportfahrwerken (I-Nr./Exclusive) sind. Domstreben sind vorne und hinten zulässig. Domstreben müssen verschraubt sein; ein Einschweißen ist nicht erlaubt.

### 2.7 Räder (Radschüssel u. Felge) und Reifen

#### Gruppe 1-7

##### Räder

Fabrikat und Typ sind freigestellt, es müssen Doppelhump-Felgen verwendet werden. Die Räder müssen aus metallischem Werkstoff bestehen. Es gelten die von Porsche freigegebenen typspezifische Maximal-Abmessungen.

##### Reifen

Es gelten die von Porsche freigegebenen typspezifischen Maximal-Abmessungen. Jegliches Abhobeln, Abschleifen, Nachschneiden, Vorheizen und jede chemische Behandlung der Reifen ist verboten.

Vor Beginn jedes Trainings/Rennen/Wertungsprüfung der Veranstaltung müssen alle Reifen an jeder Stelle die gesetzlich vorgeschriebene Mindestprofiltiefe haben. Das Nachschneiden des Profils ist nicht zulässig.

Radzentralverschlüsse sind nur zulässig, wenn die Fahrzeuge damit serienmäßig von Porsche ausgerüstet werden.

Für Fahrzeuge ab Modelljahr 2010 ist nur noch die Verwendung von, für das betreffende Fahrzeug, freigegebenen Original-Felgengrößen/-typen zulässig.

**Anzahl Reifen**

Während einer Veranstaltung ist für den Porsche Sports Cup (1 Qualifikationstraining + 2 Rennen) maximal ein Satz Reifen zulässig. Die Kennzeichnung der Reifen erfolgt im Rahmen der technischen Abnahme.

Aus Sicherheitsgründen kann bei Wet-Track-/Wet-Race-Bedingungen ein zweiter Satz Michelin Reifen des Typs Pilot Sport PS2\* eingesetzt werden, der bei der technischen Abnahme gekennzeichnet werden muss. Der Reifentyp Michelin Pilot Sport Cup NO bzw. Pilot Sport Cup 2 NO darf nur an Fahrzeugen Verwendung finden, für die eine Werksfreigabe besteht (unabhängig von der Klasseneinteilung).

**Bei Wet-Track/ Wet-Race kann eingesetzt werden:**

Cayman GT4 (981)  
Michelin Pilot Super Sport \*  
VA 245/35R20 auf Felge 8,5Jx20 ET61  
HA 295/30R20 auf Felge 11Jx20 ET50

911 GT3 (991)  
Michelin Pilot Super Sport \*  
VA 245/35R20 auf Felge 9Jx20 ET51  
HA 305/30R20 auf Felge 11Jx20 ET59

911 GT3 RS (991)  
Michelin Pilot Super Sport \*  
VA 265/35R20 auf Felge 9,5Jx20 ET50  
HA 325/30R21 auf Felge 12,5Jx21 ET48

911 GT2 RS (991)  
Michelin Pilot Super Sport \*  
VA 245/35R20 auf Felge 9Jx20 ET55  
HA 315/35R20 auf Felge 12Jx20 ET47

Alternativ zum Michelin Reifen des Typs Pilot Sport PS2\* für den 911 GT3 (997) kann auch der Michelin Reifen des Typs Pilot Super Sport\* in den zulässigen Reifen-/Felgengrößen eingesetzt werden.

(\*für genannte Michelin Reifentypen besteht keine Porsche-Freigabe! Verwendung nur im Rahmen der PSC-Veranstaltungen lt. Reglement zulässig).

**Räder**

Es sind ausschließlich folgende Felgengrößen zulässig:

**Gruppe 4****Klasse 4a (Typ 996)**

vorne: maximal 8,5J x 18  
hinten: maximal 11J x 18.

**Klasse 4a (Typ 997)**

vorne: maximal 8,5J x 19  
hinten: maximal 12Jx19

Es sind ausschließlich folgende Serienfelgen/-größen zulässig:

**Klasse 4b**

vorne: 8,5 J x 19 ET53  
hinten: 12 J x 19 ET63

**Klasse 4c und 4d**

vorne: 9 J x 19 ET47  
hinten: 12 J x 19 ET48

**Klasse 4e**

vorne: 9J x 20 ET 55  
hinten: 12 J x 20 ET 47

**Klasse 4f**

911 GT3 RS (991) ab MJ 2015  
vorne : 9,5J x 20 ET50  
hinten: 12,5J x 21 ET48

911 GT3 (991) ab MJ 2017

vorne : 9Jx20 ET55  
hinten : 12Jx20 ET47

**Gruppe 6**

**Klasse 6a** ist ausschließlich die Verwendung der Serienfelgen/-größen zulässig.

**Klasse 6b** ist ausschließlich die Verwendung der Serienfelgen/-größen zulässig.

911 GT2 (997) ab MJ 2007:

vorne : 8,5J x 19 ET53  
hinten: 12J x 19 ET51

911 GT2 RS (997) ab MJ 2010

vorne : 9Jx19 ET 47  
hinten : 12Jx19 ET 48

**Klasse 6c** ist ausschließlich die Verwendung der Serienfelgen/-größen zulässig

911 Turbo (997), ab MJ 2006:

vorne : 8,5 J x 19 ET56

hinten : 11J x 19 ET51

911 Turbo/Turbo S (991) ab MJ 2013 :

vorne : 8,5J x 20 ET51

hinten : 11J x 20 ET59

alternativ:

vorne: 9J x 20 ET51

hinten: 11,5J x 20 ET56

**Klasse 6d** ist ausschließlich die Verwendung der Serienfelgen/-größen zulässig

vorne : 9,5Jx20

hinten: 12,5Jx21

### Reifen

Es sind ausschließlich folgende Reifengrößen zulässig:

#### Gruppe 4

##### Klasse 4 a (Typ 996)

vorne: 235/40 ZR 18 PS 2 N0

hinten : 295/30 ZR 18 PS2 N0

##### Klasse 4a (Typ 997) und 4b

vorne: 235/35 ZR 19 PS 2 N12

hinten: 305/30 ZR 19 PS 2 N2 oder Pilot Sport Cup 2 N0

##### Klasse 4c

vorne: 245/35 ZR 19

hinten : 325/30 ZR 19 Pilot Sport Cup N1.

##### Klasse 4d

vorne: 245/35 ZR 19

hinten: 325/30 ZR 19 Pilot Sport Cup 2 N0

##### Klasse 4e

vorne: 245/35ZR20

hinten: 305/30ZR20 Pilot Sport Cup 2 N0

##### Klasse 4f

911 GT3 RS (991) ab MJ 2015

vorne: 265/35 ZR 20

hinten: 325/30 ZR 21 Pilot Sport Cup 2 N1

911 GT3 (991) ab MJ 2017

vorne: 245/35ZR20

hinten: 305/30ZR20 Pilot Sport Cup 2 N1

#### Gruppe 6

##### Klasse 6a

911 GT2 (993/996), 911 Turbo/-S (996), 911 Turbo (997), 911 GT2 (997) bis MJ 2009 und 911 Turbo (997) ab MJ 2010

vorne: 235/35 ZR19 PS2 N1

hinten: 325/30ZR19 PS2 N1 oder Pilot Sport Cup N0 in gleichen Dimensionen erlaubt.

##### Klasse 6b

911 GT2 (997) und 911 GT2 RS (997)

vorne: 245/35ZR19 Pilot Sport Cup 2 N0

hinten: 325/30ZR19 Pilot Sport Cup 2 N0

##### Klasse 6c

911 Turbo/-S (991)

vorne: 245/35ZR20 Pilot Sport Cup 2 N0

hinten: 305/30ZR20 Pilot Sport Cup 2 N0

##### Klasse 6d

911 GT2 RS (991)

vorne: 265/35ZR20 Pilot Sport Cup 2 N0

hinten: 325/30ZR21 Pilot Sport Cup 2 N0

Für hochgestufte Fahrzeuge der PSC-Gruppe 6a gelten analog die gleichen Reifendimensionen und -typen.

Die Reifenspezifikation N0, N1... kann je nach Produktionsverfügbarkeit variabel sein.

## 2.8 Karosserie und Abmessungen

### a) Karosserie außen (inkl. Scheiben)

Nicht serienmäßige Front- und Heckspoiler sowie Seitenschweller (Form, Material und Gewicht) sind nur zulässig, wenn sie der StVZO entsprechen und TÜV-eingetragen sind. Haubenhalter gemäß DMSB (oder vergleichbar) sind zulässig. Kotflügelkanten dürfen umgelegt werden.

Die Fahrzeuge müssen vorne und hinten gemäß DMSB-Bestimmungen (DMSB-Handbuch, blauer Teil) mit einer ausreichend dimensionierten Abschleppöse (min. 60 mm Innendurchmesser) ausgerüstet sein, welche farblich (gelb, rot oder orange) gekennzeichnet sein müssen. Der Überstand darf max. 6 cm betragen.

### b) Fahrgastraum/Cockpit

Der Fahrersitz mit der dazugehörigen Konsole muss FIA-homologiert (Norm 8855/1999 od. 8862/2009) und eingetragen sein (Eintrag gilt nicht für Fahrzeuge mit DMSB-Wagenpass).

Die Käfigpolsterung muss der FIA-Norm Standard 8857-2001 (Technical List n°23) entsprechen.

Es sind nur Inboardkameras zulässig, die nach DMSB-Vorschrift gesichert sein müssen.

**c) Zusätzliches Zubehör**

Fahrzeughebeanlagen sind nicht zulässig.

**2.9 Aerodynamische Hilfsmittel**

Siehe besondere technische Bestimmungen für die betreffende Gruppe.

**2.10 Elektrische Ausrüstung**

Siehe besondere technische Bestimmungen für die betreffende Gruppe.

**2.11 Kraftstoffkreislauf**

Es dürfen die serienmäßigen oder FIA-homologierten FT3-, FT3.5- oder FT5-Sicherheitstanks verwendet werden.

**2.12 Schmierungssystem**

Siehe besondere technische Bestimmungen für die betreffende Gruppe.

**2.13 Datenübertragung**

Telemetrie ist nicht zulässig.

**2.14 Sonstiges**

Änderungen und Präzisierungen zum Reglement können jederzeit per DMSB-genehmigtem Bulletin durch den Serienausschreiber erfolgen.



# Rahmenausschreibung Porsche Sports Cup Deutschland 2018 International

**Porsche Super Sports Cup  
Porsche Sports Cup Endurance**

**Organisation:**

HEGERSPORT GmbH  
Ruhrtalstraße 52-60  
45239 Essen

**Ansprechpartner:**

Christof Maischak & Altfried Heger  
Tel.: +49 201 177550320  
Fax: +49 201 177550329  
E-Mail: [sportscup@porsche-veranstaltungen.de](mailto:sportscup@porsche-veranstaltungen.de)  
[www.porschesportscup.de](http://www.porschesportscup.de)  
[www.hegersport.de](http://www.hegersport.de)

**Ausschreiber/Organisation:**

Motorsportclub Weingarten e.V. im ADAC  
Herr Jürgen Fabry  
Breitwiesenweg 29  
76356 Weingarten  
Tel.: +49 7244 706250  
Fax.: +49 7244 706252  
E-Mail: [juergen@fabry-motorsport.de](mailto:juergen@fabry-motorsport.de)

## Teil 1 Sportliches Reglement

### 1. Einleitung

Die Serie Porsche Sports Cup Deutschland 2018 wird in Übereinstimmung mit den Bestimmungen des Internationalen Sportgesetzes und seiner Anhänge (das Gesetz), den Allgemeinen Bestimmungen der FIA für Rundstreckenrennen und den nationalen Wettbewerbsbestimmungen des (ASN) durchgeführt. Sie findet in Übereinstimmung mit den Wettbewerbsbestimmungen und den Technischen Bestimmungen der Serie statt, wobei die Technischen Bestimmungen mit den Sicherheitsbestimmungen des Anhang J der FIA (Artikel 253) übereinstimmen.

Die Wettbewerbe werden nach dem Veranstaltungs- und Rundstreckenreglement des DMSB durchgeführt, soweit nachfolgend oder in der jeweiligen Veranstaltungsausschreibung nichts anderes bestimmt ist.

Die Serie wird von folgenden Firmen unterstützt:

Dr. Ing. h.c. F. Porsche AG, Michelin Tyres, Commerzbank, Mobil 1, Kessler

### 2. Organisation

#### 2.1 Einzelheiten zu den Titeln und Prädikaten der Serie

Der Motorsportclub Weingarten e.V. nachfolgend Serienausschreiber genannt, schreibt für das Jahr 2018 den Porsche Sports Cup Deutschland aus.

#### 2.2 Name des zuständigen ASN

DMSB – Deutscher Motor Sport Bund e.V.

#### 2.3 ASN Visum/Genehmigungs-Nummer

Die ausgeschriebene Serie mit dem vorliegenden sportlichen und technischen Reglement ist vom Deutschen Motor Sport Bund mit Datum am **07.02.2018 unter Reg.-Nr.: 806/18 genehmigt.**

#### 2.4 Name des Veranstalters/Promoters, Adresse und Kontaktdaten (permanentes Büro)

Serienausschreiber:

Veranstalter

Motorsportclub Weingarten e.V. im ADAC

Breitwiesenweg 29

D-76356 Weingarten

Tel: +49 7244 706250

Fax:+49 7244 706252

e-mail: juergen@fabry-motorsport.de

Promotor:

HEGERSPORT GmbH

Ruhrtalstraße 52-60, D-45239 Essen

Tel: +49 201 177550320

Fax:+49 201 177550329

e-mail: sportscup@porsche-veranstaltungen.de

www.porschesportscup.de

www.hegersport.de

#### 2.5 Zusammensetzung des Organisationskomitees

Jürgen Fabry, Motorsportclub Weingarten e.V. im ADAC

Christof Maischak, HEGERSPORT GmbH

Michael Haas, Porsche Club Deutschland

#### 2.6 Liste der Offiziellen (permanente Sportwarte)

(siehe auch jeweilige Veranstaltungsausschreibung)

Karl-Heinz Stümpert, Heinrich Kurz, Claus Plappert

### 3. Bestimmungen und Rechtsgrundlagen der Serie

Diese Serie unterliegt den folgenden Bestimmungen:

- Internationales Sportgesetz der FIA (ISG) mit Anhängen
- DMSB-Veranstaltungsreglement
- DMSB-Rundstreckenreglement
- DMSB-Lizenzbestimmungen
- Rechts- und Verfahrensordnung des DMSB (RuVO)  
Rechts- und Verfahrensregeln der FIA
- Beschlüsse und Bestimmungen des DMSB
- Umweltrichtlinien des DMSB
- Anti-Doping Regelwerk der nationalen und internationalen Anti-Doping Agentur (WADA/NADA-Code) sowie den Anti-Dopingbestimmungen der FIA
- Sportliches und Technisches Reglement dieser Serie mit den vom DMSB genehmigten Änderungen und Ergänzungen (Bulletins)
- Ausschreibungen der Veranstaltungen mit eventuellen Änderungen und Ergänzungen
- dem Ethikkodex und Verhaltenskodex der FIA und dem Ethikkodex des DMSB
- den sonstigen Bestimmungen der FIA und des DMSB

#### 3.1 Offizielle Sprache

Deutsch

Nur der deutsche, vom DMSB genehmigte Reglementtext ist verbindlich.

#### 3.2 Verantwortlichkeit, Änderungen der Ausschreibung, Absage der Veranstaltung

(1) Die Teilnehmer (=Bewerber, Fahrer, Mitfahrer, Kraftfahrzeug-Eigentümer und -Halter) nehmen auf eigene Gefahr an der Veranstaltung teil. Sie tragen die alleinige zivil- und strafrechtliche Verantwortung für alle von ihnen oder dem von ihnen benutzten Fahrzeug verursachten

Schäden, soweit kein Haftungsausschluss nach dieser Ausschreibung vereinbart wird.

(2) Die Ausschreibung darf grundsätzlich nur durch die genehmigende Stelle geändert werden. Ab Beginn der Veranstaltung können Änderungen in Form von Bulletins nur durch die Sportkommissare der Veranstaltung vorgenommen werden, jedoch nur, wenn aus Gründen der Sicherheit und / oder höherer Gewalt oder aufgrund behördlicher Anordnung notwendig ist bzw. die in der Ausschreibung enthaltenen Angaben über Streckenlänge, Renndauer, Rundenzahl und Sportwarte oder offensichtliche Fehler in der Ausschreibung betrifft.

(3) Der Veranstalter behält sich das Recht vor, die Veranstaltung oder einzelne Wettbewerbe aus vorgenannten Gründen abzusagen oder zu verlegen, vorbehaltlich der Zustimmung des jeweiligen ASN und der FIA, sofern der Kalender betroffen ist, Schadensersatz- oder Erfüllungsansprüche sind für diesen Fall ausgeschlossen.

## 4. Nennungen

### 4.1 Einschreibungen/Nennungen, Nennungsschluss und Teilnahmeverpflichtung

Der Bewerber und/oder Fahrer muss sich mit dem vom Serienausschreiber herausgegebenen „Antrag auf Einschreibung“ bis 10 Tage vor dem betreffenden Rennwochenende (mittwochs) um die Zulassung zum Porsche Sports Cup Deutschland 2018 bewerben.

Der Serienausschreiber behält sich das Recht vor, auch später eingehende Anträge anzunehmen. Für später eingehende Anträge oder Änderungen wird eine Bearbeitungsgebühr von EUR 50,00 berechnet.

Der vollständig ausgefüllte und unterzeichnete Antrag ist an folgende Adresse zu senden:

#### HEGERSPORT GmbH

Ruhrtalstraße 52-60  
45239 Essen

Altfried Heger & Christof Maischak

Tel.: +49 201 177550320

Fax.: +49 201 177550329

E-Mail: sportscup@porsche-veranstaltungen.de

www.porschesportscup.de

www.hegersport.de

Mit dem „Antrag auf Einschreibung“ beauftragen und bevollmächtigen Bewerber und Fahrer den Serienausschreiber, in seinem Namen Nennungen zu den Veranstaltungen bei denen Wertungsläufe zum Porsche Sports Cup Deutschland 2018 durchgeführt werden, abzugeben. Es besteht die Möglichkeit der Blocknennung.

Mit der Einschreibung verpflichtet sich der Bewerber und/oder Fahrer an allen Wertungsläufen teilzunehmen.

Der Serienausschreiber behält sich das Recht vor, die einzelnen Serien des Porsche Sports Cup Deutschland bei weniger als 10 eingeschriebenen Teilnehmern je Serie nicht durchzuführen.

### 4.2 Nenngeld für die Saison und je Veranstaltung

Die Einschreibgebühr/Nenngeld sowie eine eventuelle Kautions sind gemäß dem „Antrag auf Einschreibung“ fällig. Die Höhe des Nenngeldes richtet sich nach den jeweiligen Wettbewerben und ist in den jeweiligen Veranstaltungsausschreibungen aufgeführt.

Einschreibgebühr für Jahreswertung: EUR 450,- (inkl. MwSt.)

(Das Rücktrittsrecht vom Nennungsvertrag (Nenngeldrückerstattung) ist im DMSB-Veranstaltungsreglement Art. 13 geregelt)

Die angenommenen Teilnehmer erhalten eine schriftliche Bestätigung der Einschreibung. Der Serienausschreiber behält sich das Recht vor „Anträge auf Einschreibung“ mit Angabe von Gründen abzulehnen.

### 4.3 Startnummern

Die Teilnehmer erhalten vom Serien-Ausschreiber permanente Startnummern für die komplette Saison.

## 5. Lizenzen

### 5.1 Erforderliche Lizenzstufen

#### a) Fahrer

Fahrer mit einer für das Jahr 2018 gültigen Internationalen Bewerber- und Fahrerlizenz des DMSB oder eines anderen der FIA angeschlossenen ASN der Stufen

A,  B,  C,  D,  C/D-historisch,

die bei dem Porsche Sports Cup Deutschland eingeschrieben sind und die Einschreibgebühren entrichtet haben, sind teilnahmeberechtigt.

Werksangehörige der Dr.Ing.h.c.F.Porsche AG und deren Tochtergesellschaften sind von der Teilnahme ausgeschlossen.

Eingeschriebene Teilnehmer des Mobil1 Supercups aus den Jahren 2017/2018, die 15 Erstplatzierten der Jahreswertungen der jeweiligen weltweiten Carrera Cups 2018 sowie die jeweils 15 Bestplatzierten der jeweiligen weltweiten Carrera Cup Gesamtwertung 2017 sind von der Teilnahme ausgeschlossen (ausgenommen in der Porsche Sports Cup Endurance, in der pro Auto maximal 1 Fahrer aus den Cups zugelassen ist). Stichtag ist jeweils montags vor der Porsche Sports Cup Veranstaltung; eventuelle Ausnahmen können durch die Rennleitung entschieden werden.

**b) Bewerber**

Bewerber, die sich mit dem Fahrer einschreiben, müssen eine internationale Firmen- oder Club Bewerberlizenz des DMSB oder eines anderen der FIA angeschlossenen ASN für das Jahr 2018 besitzen und die Einschreibgebühr entrichtet haben.

**c) DMSB-Sponsor-Card**

Sponsoren oder Namensgeber, die neben dem Fahrernamen im offiziellen Programmteil sowie Nenn-, Starter- und Ergebnislisten genannt werden wollen, ohne gleichzeitig die Funktion eines Bewerbers zu übernehmen, können dies durch den Erwerb einer „DMSB-Sponsor-Card für Firmen, Clubs, Teams“ erreichen (nur für DMSB-genehmigte Veranstaltungen mit Ausnahme von Veranstaltungen mit FIA-Prädikat. Serienausschreiber von Internationalen Serien müssen eventuelle Einschränkungen zur Gültigkeit der DMSB-Sponsor-Card für Auslands-Veranstaltungen prüfen.

**d) Gastfahrer**

- Der Porsche Sports Cup Deutschland 2018 kann Gastfahrer mit einer gültigen
  - Internationalen Bewerber- und Fahrerlizenz gemäß Art. 5.1
  - Nationalen Lizenz der Stufe A
  - Nationalen Junior-Lizenz

zu den Wertungsläufen zulassen. Wenn diese die Bedingungen der Serienausschreibung sowie der Ausschreibung zu der jeweiligen Veranstaltung erfüllen, können sie außerhalb der Punkte- und Preisgeldwertung teilnehmen. Die eingeschriebenen Teilnehmer haben vorrangige Startberechtigung.

**Besondere Bestimmungen/Regelungen für Gaststarter**

N/A

**e) Altersregelung**

gemäß den gültigen DMSB-Lizenzbestimmungen

**5.2 Bedingungen für Bewerber außerhalb ihres nationalen Gebiets**

Bei Veranstaltungen mit dem Status International sind DMSB-Lizenznehmer sowie Lizenznehmer eines anderen der FIA angeschlossenen ASN teilnahmeberechtigt und erhalten Punkte für diese Serie.

Bei allen Veranstaltungen benötigen ausländische Bewerber/Fahrer die Zustimmung des eigenen ASN nach Art. 3.9.4 des ISG.

**6. Versicherung; Haftungsausschluss und Verzichtserklärung****6.1 Versicherung des Veranstalters/Promotors**

gemäß DMSB-Veranstaltungsreglement

**6.2 Erklärungen von Bewerber, Fahrer und Beifahrer (=Teilnehmer) zum Ausschluss der Haftung, Verzichtserklärung des Fahrzeugeigentümers**

gemäß Veranstaltungsreglement

**7. Veranstaltungen****7.1 Serien-Terminkalender**

19./20.05.2018 Hockenheimring  
 16./17.06.2018 Red-Bull Ring/AUT  
 21./22.07.2018 Nürburgring  
 11./12.08.2018 Oschersleben  
 08./09.09.2018 Spa-Francorchamps/BEL  
 20./21.10.2018 Hockenheimring

**7.2 Maximale Anzahl der zulässigen Fahrzeuge**

Die maximale Anzahl der zulässigen Fahrzeuge ist in der jeweiligen Streckenlizenz definiert und wird in den einzelnen Veranstaltungsausschreibungen geregelt.

**7.3 Durchführung der Wettbewerbe**

Im Qualifikationstraining wird nur die Startaufstellung für das erste Rennen ermittelt.

Die Startaufstellung für das zweite Rennen (Ausnahme PSCE) wird von der Zeitnahme in Abstimmung mit den Rennleiter/Sportkommissaren aus dem vorläufigen oder, wenn es vorliegt, aus dem endgültigen Ergebnis des ersten Rennens festgelegt.

Kann das erste Rennen nicht durchgeführt werden oder wird vor Erreichen von 50% der vorgesehenen Distanz abgebrochen und nicht neu gestartet, wird nach der Startaufstellung für das erste Rennen das zweite Rennen gestartet.

Die im ersten Rennen nicht gewerteten oder nicht gestarteten qualifizierten Teilnehmer nehmen hinter den gewerteten Teilnehmern des ersten Rennens in der Reihenfolge ihrer Qualifikationszeiten die weiteren Startplätze für das Rennen 2 ein.

**Voraufstellung zum Training und zum Rennen**

Der Ort der Vorstartaufstellung und die Zufahrt zur Rennstrecke werden in der Ausschreibung der jeweiligen Veranstaltung bekannt gegeben.

**a) Training**

Es ist ein freies Training von 30/45 Minuten und ein Qualifikationstraining von 30/40 Minuten für jede Veranstaltung vorgesehen.

### Freies Training / Qualifikationstraining

#### Porsche Super Sports Cup

- 30 Min. freies Training
- 30 Min. Qualifikationstraining

#### Porsche Sports Cup Endurance

- 45 Min. freies Training
- 40 Min. Qualifikationstraining

Die Zeitnahme erfolgt bei allen Trainingssitzungen nur beim Überfahren der Start-/Ziellinie auf der Strecke und nicht in der rückwärtigen Verlängerung in der Boxengasse.

Die Teilnehmer werden gemäß Zeitplan des Veranstalters zur Voraufstellung aufgerufen. Die Teilnahme am Training ist nur über die Voraufstellung möglich. Fahrer, die zu spät zur Voraufstellung des Trainings erscheinen, dürfen das Training verspätet nur mit ausdrücklicher Genehmigung des Rennleiters über die Voraufstellung oder die Boxengasse aufnehmen. Ein gesondertes Nachtraining für verspätet erschienene Teilnehmer ist ausgeschlossen.

#### b) Qualifikation

Zur Qualifikation für die Rennen in allen Wettbewerben muss jeder Fahrer mindestens eine gezeitete Runde im Qualifikationstraining zurückgelegt haben. Die schnellste Zeit darf 110% des schnellsten Teilnehmers in der jeweiligen Klasse nicht überschreiten.

Über die Zulassung von nicht qualifizierten Fahrern entscheidet der Rennleiter / Renndirektor auf schriftlichen Antrag des Bewerbers / Fahrers. Diese Fahrer starten aus der letzten Position des Starterfeldes. Aus den Platzierungen im Qualifikationstraining ergibt sich die Startaufstellung des jeweiligen Rennens. Kann ein Qualifikationstraining nicht durchgeführt werden oder kann bis 60 Min. vor dem Start des Rennens kein Ergebnis vom Qualifikationstraining erstellt werden so wird der letzte gültige Tabellenstand der Serie heran gezogen um eine Startaufstellung zu ermitteln.

Melden sich qualifizierte Teilnehmer bis 60 Minuten vor dem Start des Rennens ab, so rücken die nachfolgenden Teilnehmer in der Startreihenfolge auf.

Im Qualifikationstraining wird nur die Startaufstellung für das erste Rennen ermittelt.

Wenn wetterbedingt oder durch andere äußere Ereignisse der Zeitablauf gefährdet ist, können im Interesse der Wertungsfähigkeit Trainingssitzungen bzw. Rennen verkürzt werden. Die Entscheidung wird vom Renndirektor/ Rennleiter und mit Zustimmung der Sportkommission getroffen und rechtzeitig per Bulletin veröffentlicht.

#### c) Startarten

Die Wertungsläufe werden wie folgt gestartet:

- rollender Start (Indianapolis-Start)
- stehender Start mit versetzter Startaufstellung (GP-Start)

Die Startprozedur auf der Rennstrecke beginnt mit dem Zeigen des 5-Minuten-Schildes. Tanken in der Startaufstellung ist grundsätzlich verboten und führt zum Startverbot bzw. zum Wertungsverlust.

#### Startprobleme/Startabbruch

Muss ein Start nach der Beendigung der Formationsrunde wegen des Verhaltens oder technischer Probleme eines Teilnehmers abgebrochen werden („start delayed“), stoppt ein Sportwart das betreffende Fahrzeug (Verursacher) und gibt dessen Start in die erneute Formationsrunde erst frei, wenn es vom gesamten Starterfeld passiert worden ist. Nach der erneuten Formationsrunde schließt sich der Verursacher dem Starterfeld am Ende der Startaufstellung an. Der frei gewordene Startplatz wird nicht aufgefüllt. Sind mehrere Teilnehmer betroffen, ergibt sich die neue Startposition am Ende der Startaufstellung aus der Minuten-Tafel-Position in der vorgesehenen Startaufstellung. Ist der Verursacher nicht in der Lage, die erneute Formationsrunde aufzunehmen, wird er von den Sportwarten in die Boxengasse geschoben. Von dort aus darf er nach erfolgtem Start das Rennen aufnehmen.

#### d) Wertungsläufe

##### Porsche Super Sports Cup

- 2 Rennen, je 30 Minuten
- Pro Fahrzeug sind maximal 2 Fahrer erlaubt.

Der Zieleinlauf des gewerteten Fahrzeugs aus dem ersten Rennen bestimmt den Startplatz für das zweite Rennen. Ein zweiter Fahrer startet auf dem Startplatz des Zieleinlaufs des gewerteten Fahrzeugs.

##### Porsche Sports Cup Endurance

2 Rennen von 50 Minuten mit 25-minütiger Pause  
Pro Fahrzeug sind maximal 2 Fahrer erlaubt.

Die Porsche Sports Cup Endurance wird in 2 separate Rennen mit jeweils 50 Minuten Renndauer aufgeteilt. Nach Beendigung des 1. Laufes wird das Feld in die Boxengasse geführt.

Nach Abwinken des ersten Fahrzeugs beginnt die 25-minütige Pause, in der ein Tankstopp, vor den Boxen eventuelle Radwechsel oder Reparaturen durchgeführt werden können. Bei diesem Stopp muss der Motor abgestellt sein.

Mit Abwinken des ersten Fahrzeugs des ersten Laufes schaltet die Boxenampel auf „Rot“. Eine Ausfahrt in die Startaufstellung ist dann nicht mehr möglich. 5 Minuten vor Ende der 25-minütigen Pause schaltet die Boxenampel auf „Grün“. Eine Ausfahrt in die Startaufstellung ist dann möglich.

Der Zieleinlauf des gewerteten Fahrzeugs aus dem ersten Rennen bestimmt den Startplatz für das zweite Rennen. Die Reihenfolge der Turns der Fahrer in beiden Läufen ist freigestellt.

### Anzahl Reifen

Während der Porsche Sports Cup Endurance (Qualifikationstraining und 2 Rennen) sind maximal 2 Sätze Reifen zulässig. Die Reifen werden vorab von Michelin gekennzeichnet und eingescannt. Bei Wet-Track-Bedingungen ist der Reifentyp von Michelin freigestellt. Bei Beschädigung eines Reifens am Rennwochenende darf bei den permanenten technischen Kommissaren ein „Jokerreifen“ beantragt werden. Die permanenten technischen Kommissare entscheiden allein über die Zulassung dieses Reifens und markieren ihn entsprechend als „Jokerreifen“. Bei den ersten drei Veranstaltungen dürfen insgesamt maximal drei „Jokerreifen“ verwendet werden. Bei den letzten drei Veranstaltungen der Saison maximal drei weitere „Jokerreifen“.

**Die Ziellinie gilt sowohl auf der Strecke als auch in der Boxengasse.**

### Weitere Bestimmungen für die Wertungsläufe

#### Parc-fermé

Die Parc-fermé-Bestimmungen gelten nach allen Qualifikationstrainingssitzungen und Rennen. Alle abgewunkenen Teilnehmer stellen die Fahrzeuge nach den Anweisungen der Sportwarte im Parc-fermé ab. Fahrzeuge, die am Training oder am Rennen teilgenommen haben, jedoch nicht die Ziellinie überfahren haben und/oder nicht mit eigener Kraft den Parc-fermé aufsuchen können, unterliegen dennoch den Parc-fermé-Bestimmungen.

#### Rennen

Die zum Rennen qualifizierten Teilnehmer werden gemäß Zeitplan des Veranstalters zur Vorstartaufstellung aufgerufen. Die Zufahrt zur eigentlichen Startaufstellung auf der Rennstrecke ist nur über die für das jeweilige Rennen vorgegebene Voraufstellung möglich. Teilnehmer, die nicht aus der Voraufstellung in die Startaufstellung gefahren sind, dürfen das Rennen erst nach erfolgtem Start aus der Boxengasse aufnehmen. Das gilt auch für die in die Boxengasse eingefahrenen Teilnehmer.

#### Safety-Car

5 Minuten vor der Startzeit fährt das Safety-Car auf den ihm zugewiesenen Platz in der ersten Runde. Der Einsatz des Safety-Car erfolgt nach Anhang H zum ISG, bzw. dem DMSB Rundstreckenreglement.

#### Ergänzung

Drive-Through- / Stop-and-go- / Zeitstrafen dürfen während einer „Safety-Car-Phase“ nicht angetreten werden. Dies gilt nicht für den Fall, dass sich das Fahrzeug zu Beginn der „Safety-Car-Phase“ bereits in der Einfahrt zur Boxengasse befunden hat. In diesem Fall wird die Anzahl der Überfahrten über die Linie in einer „Safety-Car-Phase“ zu der maximalen Anzahl der erlaubten Überfahrten über die Linie addiert (siehe Art. 25 Abs. 6, DMSB RR).

Sofern ein Verstoß vorliegt, wird dieser mit einer Wertungsstrafe gemäß den Bestimmungen des DMSB-Veranstaltungs- und Rundstreckenreglements geahndet.

Jeder Verstoß wird mit mindestens einer Drive-Through-Strafe geahndet.

#### Wertungsstrafen

Abweichend zu Art. 24 des DMSB-Rundstreckenreglements wird beim Auslassen von Bremskurven im Training die Zeit der schnellsten Trainingsrunde gestrichen.

Es liegt in der alleinigen Verantwortung der Fahrer, auf die Zeichengebung der Rennleitung zu reagieren. Die Fahrer sind daher angehalten, bei jeder Durchfahrt von Start/ Ziel auf eine mögliche dementsprechende Zeichengebung zu achten. Es erfolgt keine zusätzliche Benachrichtigung des Teams.

#### Stop-and-go-Strafe

Es dürfen keine Arbeiten am Fahrzeug vorgenommen werden, eventuell notwendige Starthilfe darf allerdings geleistet werden. Eine Stop-and-go-Strafe zählt nicht zu möglicherweise vorgeschriebenen Boxenstopps.

## 8. Wertung

### 8.1 Punktetabelle

Sieger eines Wertungslaufes ist der Teilnehmer, der die gefahrene Distanz mit seinem Fahrzeug in der kürzesten Zeit unter Berücksichtigung aller Strafen zurückgelegt hat.

Alle Teilnehmer, die gestartet sind, werden gewertet sofern sie mindestens 75% der Distanz des Siegers zurückgelegt haben.

Bei Kürzung der Distanz oder Abbruch eines Rennens, soweit dieses nicht wieder aufgenommen wird, erhalten die Teilnehmer folgende Punkte:

|                                    |   |              |
|------------------------------------|---|--------------|
| mind. 75% der vorgesehenen Distanz | = | volle Punkte |
| mind. 50% der vorgesehenen Distanz | = | halbe Punkte |
| unter 50% der vorgesehenen Distanz | = | 0 Punkte     |

Für die Wertungsläufe werden folgende Punkte vergeben:

#### Jahreswertung

Zur Teilnahme an der Jahreswertung ist eine Einschreibung bei der Organisation pro Fahrer nötig. Punkte werden ab dem Zeitpunkt der vorliegenden Einschreibung vergeben.

Eine Einschreibung ist nur bis zur 5. Veranstaltung möglich. Ein Klassenwechsel in bis zur 5. Veranstaltung nicht besetzte Klassen ist dann auch für bisher eingeschriebene Fahrer nicht mehr möglich.

Es werden keine Punkte für vorherige Veranstaltungen gutgeschrieben. Die Punktevergabe erfolgt pro Wertungslauf nach Klassenergebnis ausschließlich der eingeschriebenen Teilnehmer. Folgende Punkte werden vergeben:

| Platz         | Punkte |
|---------------|--------|
| 1             | 20     |
| 2             | 15     |
| 3             | 12     |
| 4             | 10     |
| 5             | 8      |
| 6             | 6      |
| 7             | 4      |
| 8             | 3      |
| 9             | 2      |
| 10            | 1      |
| Alle weiteren | 0      |

Klassen mit weniger als 3 Startern erhalten 50% der Punkte.

Zusatzpunkte: Bei mehr als 3 gestarteten Fahrzeugen pro Klasse kommen für jeden weiteren Starter 0,2 Zusatzpunkte zur Verteilung (Beispiel: 4 Starter = 0,2 Punkte, 5 Starter = 0,4 Punkte etc.). Bei einem Klassen-/Gruppenwechsel während der Saison bleiben dem Fahrer die gesammelten Punkte in der Klasse erhalten, eine Mitnahme von Punkten in eine andere Gruppe/Klasse ist nicht möglich.

Bei der Jahressiegerehrung erhalten die 3 Erstplatzierten einer jeden Serie (bei der Sports Cup Endurance zusätzlich getrennt nach Serien und Rennreifen) sowie die 3 Erstplatzierten jeder Klasse Pokale.

### Jahressieger:

#### Gesamtsieger Porsche Sports Cup Deutschland 2018

Zusätzlich zu den einzelnen Serien werden die 3 Erstplatzierten mit den meisten Punkten aus den Serien Porsche Sports Cup Deutschland, Super Sports Cup und Sports Cup Endurance geehrt.

### Wertungen

#### Porsche Super Sports Cup

Es erfolgt eine Wertung im Gesamtklassement und in den einzelnen Klassen. Für die Jahreswertung ist eine Einschreibung erforderlich. Gewertet werden 12 Rennen.

Für Damen wird eine gesonderte Damenwertung ausgeschrieben. Es erfolgt eine gesonderte Ehrung auf dem Podium in der Gesamtwertung und für Cup Fahrzeuge der Gruppe 5.

### Porsche Sport Cup Endurance

Es erfolgt eine Wertung pro Fahrer im Gesamtklassement und in den einzelnen Klassen getrennt für Serienreifen und Rennreifen. Für die Jahreswertung der Fahrer ist eine Einschreibung getrennt nach Reifenart erforderlich. Gewertet werden 12 Rennen. Für Damen wird eine gesonderte Damenwertung ausgeschrieben.

### 8.2 Punktegleichheit

Bei Punktegleichheit entscheidet die höhere Anzahl der ersten, zweiten Plätze etc. der Klassenwertung der Wertungsläufe. Nicht eingeschriebene, teilnehmende Fahrer bleiben bei der Vergabe der Punkte unberücksichtigt, nachfolgende Fahrer rücken nicht auf.

## 9. Private Trainings und Tests

### Testverbot

Es ist den Teilnehmern untersagt, in der Woche der jeweiligen Veranstaltung die Rennstrecke außerhalb der vom Veranstalter angebotenen Trainingszeiten mit einem Wettbewerbsfahrzeug zu befahren. Zuwiderhandlungen können mit einer Strafe durch die Sportkommissare belegt werden (Ausnahme sind offizielle durch die Organisation festgelegte Testtage).

## 10. Dokumentenabnahme

Folgende Dokumente müssen vom Fahrer/Bewerber vorgelegt werden:

- Nennbestätigung
- Lizenz von Bewerber
- Fahrerlizenz
- gegebenenfalls ASN Bestätigung
- medizinische Eignungsbestätigung

### 10.1 Zeitplan Dokumentenabnahme

Die Abnahmezeiten und der Ort der Dokumentenabnahme (Abnahmezeitfenster für jede Serie) werden vom Veranstalter in der jeweiligen Veranstaltungsausschreibung bekannt gegeben. Ohne vorherige Dokumenten-Abnahme kann keine technische Abnahme durchgeführt werden.

### 10.2 Fahrerbesprechung/Briefing

Der Ort der Fahrerbesprechung/Briefing ist in den jeweiligen Veranstaltungsausschreibungen angegeben.

Eine festgestellte Nichtteilnahme oder nicht vollständige Teilnahme (gemäß Unterschriftenliste) zieht ohne besonderem Strafverfahren eine Geldbuße in Höhe von EUR 100,- nach sich.

## 11. Technische Abnahme/Technische Kontrollen

Bei der Technischen Abnahme müssen die Fahrer oder von ihnen beauftragte Personen mit dem Wettbewerbsfahrzeug vorstellig werden. Das Fahrzeug muss so vorgeführt werden, wie es im Wettbewerb eingesetzt wird (inkl. Startnummern und der vorgeschriebenen Pflichtbeklebung). Das Fahrzeug muss den geltenden technischen Bestimmungen entsprechen.

Die Vorführung eines Fahrzeuges zur Technischen Abnahme wird als eine stillschweigende Bestätigung der Teilnehmer angesehen, dass das betreffende Fahrzeug in allen Punkten dem technischen Reglement und/oder der entsprechenden Homologation entspricht.

Die technische Wagenabnahme bedeutet nicht, dass ein abgenommenes Fahrzeug in allen Punkten dem gültigen Reglement entspricht.

Folgende Fahrzeug-Dokumente sind vorzulegen:

- Wagenpass oder Fahrzeugschein/Zulassungsbescheinigung Teil I
- Wagenpass
- Fahrzeugschein bzw. Zulassungsbescheinigung Teil I
- Kopie Fahrzeugbrief bzw. Zulassungsbescheinigung Teil II
- Homologationsblatt
- Kopie Auszug aus der G-Fahrzeugliste
- Zertifikat für Überrollvorrichtung

Der/die Fahrer muss/müssen persönlich mit ihrer Sicherheitsausrüstung vor dem ersten „Freien Training“ bei der Technischen Abnahme vorstellig werden. Zur Technischen Abnahme vorgestellte Fahrzeuge müssen die komplette Pflichtbeklebung aufweisen.

### 11.1 Reparatur, Verplombung und Kennzeichnung von Fahrzeugteilen

Siehe Technische Bestimmungen – Teil 2

### 11.2 Technische Abnahme vor dem Start und Schlussabnahme: Ort und Zeitplan

Die Abnahmezeiten und der Ort der Technischen Abnahme (Abnahmezeitfenster für jede Serie) werden vom Veranstalter in der jeweiligen Veranstaltungsausschreibung bekannt gegeben. Ohne vorherige Dokumenten-Abnahme kann keine technische Abnahme durchgeführt werden.

## 12. Rennen

### 12.1 Verwendung von Regenreifen

siehe Technische Bestimmungen (Teil 2)

### 12.2 Max. Personenanzahl, die an einem Fahrzeug arbeiten und Sicherheitsausrüstung

Nur für Porsche Sports Cup Endurance:

Maximal 2 gekennzeichnete Personen und der Fahrer dürfen bei einem Boxenstopp am Fahrzeug arbeiten.

### 12.3 Boxenstopp-Sicherheit und Verantwortlichkeit des Bewerbers beim Start aus dem Boxenbereich

Nur für Porsche Sports Cup Endurance

#### Pflichtboxenstopp/Fahrerwechsel/ Reparaturen

Jedes Fahrzeug hat bei beiden Wertungsläufen einen Pflichtboxenstopp zu absolvieren.

Dieser Pflichtboxenstopp muss zwischen der 20. und der 30. Rennminute (nicht vor 20 Min 00Sek 000 und nicht nach 29 Min 59Sek 999) beginnen und darf die vorgeschriebene Mindestdauer von 01:30 Minuten nicht unterschreiten (je nach Länge der Boxenstraße kann mit der Veranstaltungs-Ausschreibung eine andere Zeit festgelegt werden).

Die Zeit wird zwischen Boxeneinfahrt und Boxenausfahrt durch die offizielle Zeitnahme gemessen. Jegliche Unterschreitung dieser Zeit wird mit einer Stop-and-go-Strafe in der Länge der unterschrittenen Zeit bestraft. Bei Nichteinhaltung der Pflichtboxenstopps erfolgt Wertungsverlust. Bei 2 genannten Fahrern muss bei diesem Pflichtboxenstopp der Fahrerwechsel durchgeführt werden. Ist nur 1 Fahrer genannt und fährt er die Rennen alleine, so muss dieser ebenfalls den Pflichtboxenstopp absolvieren.

Für den Pflichtboxenstopp gelten folgende zusätzliche Regeln:

- 2 gekennzeichnete Personen und der Fahrer dürfen bei einem Boxenstopp am Fahrzeug arbeiten.
- Es dürfen keine Flüssigkeiten zugeführt werden (ein Kühlen der Bremsen mit Wasser ist zulässig).
- Es darf nicht getankt werden.
- Reifenwechsel sind nicht zulässig. Ausgenommen davon ist der Wechsel von maximal 2 beschädigten Reifen, oder der Wechsel von Slick- auf Regenreifen oder umgekehrt.
- Bei einem Wechsel eines oder mehrerer Reifen verlängert sich die Mindestdauer des Pflichtboxenstopps um 10 Sekunden.

#### Tankvorschrift

- Es darf nur während der 25-minütigen Pause zwischen den Läufen vor der Box getankt werden.
- Es darf nur mit den zugelassenen Tanksystemen getankt werden.
- Der Motor muss abgestellt sein.
- Sowohl der Betankende als auch derjenige Mechaniker, der den Feuerlöscher bedient, muss feuerhemmende Bekleidung inkl. Schutzhaube und Schutzbrille tragen.

### **Allgemein gültige Sicherheitsbestimmungen in den Boxen und der Boxengasse**

Der Aufenthalt in der Boxengasse ist nur Personen mit entsprechendem Ausweis gestattet. Personen unter 14 Jahren dürfen sich in der Boxengasse und im Boxenbereich nicht aufhalten. Minderjährigen Personen ab 14 Jahren ist der Aufenthalt in der Boxengasse und im Boxenbereich nur in Begleitung einer aufsichtspflichtigen Person gestattet. Das Mitbringen von Tieren in die Boxengasse und in den Boxenbereich ist untersagt.

## **13. Titel, Preisgeld und Pokale**

### **13.1 Titel Gesamtsieger**

Der Fahrer mit der insgesamt höchsten Punktzahl nach allen Wertungsläufen im Porsche Super Sports Cup 2018 erhält den Titel:

#### **Gesamtsieger Porsche Super Sports Cup Deutschland 2018**

Der Fahrer mit der insgesamt höchsten Punktzahl nach allen Wertungsläufen im Porsche Sports Cup Endurance erhält den Titel:

#### **Gesamtsieger Porsche Sports Cup Endurance Deutschland 2018**

#### **Porsche Sports Cup Deutschland Champion 2018**

(Kombinationswertung siehe Artikel 8.1)

### **13.2 Preisgeld und Pokale**

#### **Siegerehrung bei den jeweiligen Veranstaltungen**

Der Veranstalter ehrt die 3 Erstplatzierten bzw. die in den Ausschreibungen benannten Platzierten jeder Klasse unmittelbar nach der Auslaufrunde. Die Ehrungen erfolgen unter Vorbehalt. Die Siegerehrung ist Bestandteil der Veranstaltung, die Teilnahme ist Pflicht!

Während der gesamten Siegerehrung – mit Ausnahme der Zeit, während die Nationalhymnen gespielt werden – müssen die zu ehrenden Fahrer die Schildkappe des Reifenherstellers auf dem Kopf tragen. Die Siegerehrung beginnt mit dem Aufgang zum Podium und endet mit dem Verlassen desselben nach dem Gruppenbild für die Presse. Ein Verstoß gegen diese Regelung wird mit einer Sportstrafe durch die Sportkommissare in Höhe von mind. EUR 2.500,- geahndet. Die Zahlung der Strafe schließt eine weitere Bestrafung nicht aus.

## **14. Protest und Berufung**

Bei Protesten und Berufung gelten das Internationale Sportgesetz der FIA, das Veranstaltungsreglement des DMSB, die Rechts- und Verfahrensordnung des DMSB sowie bei Berufungen zur FIA die Rechts- und Verfahrensordnung der FIA.

Protestkaution – zahlbar an den zu genehmigenden ASN der Veranstaltung:

Status International / National:

siehe jeweilige Veranstaltungsausschreibung

Berufungskautions – zahlbar an den DMSB:

Status International: EUR 1.500,-

Berufungskautions – zahlbar an die FIA: EUR 6.000,-

zzgl. DMSB-Kostenpauschale für Internationale Berufung

(FIA) EUR 3.000,-

*(Protest- und Berufungskautions sind mehrwertsteuerfrei)*

## **15. Rechtswegausschluss und Haftungsbeschränkung**

(1) Bei Entscheidung der FIA, DMSB, deren Gerichtsbarkeit, der Sportkommissare, des Serienausschreibers oder des Veranstalters als Preisrichter im Sinne des § 661 BGB ist der Rechtsweg ausgeschlossen.

(2) Aus Maßnahmen und Entscheidungen des DMSB bzw. seiner Sportgerichtsbarkeit sowie der Beauftragten des DMSB und des Serienausschreibers können keine Ersatzansprüche irgendwelcher Art hergeleitet werden, außer bei vorsätzlicher oder grob fahrlässiger Schadensverursachung.

## **16. TV-Rechte/Werbe- und Fernsehrechte**

Alle Copyright und Bildrechte liegen bei der Porsche Deutschland GmbH einschließlich der Bilder, die von Fernsehübertragungen oder Übertragungen in das World Wide Web des Porsche Sports Cup Deutschland 2018, Porsche Super Sports Cup und Porsche Sports Cup Endurance übernommen werden.

Alle Fernsehrechte des Porsche Sports Cup Deutschland 2018, Porsche Super Sports Cup und Porsche Sports Cup Endurance sowohl für terrestrische Übertragung als auch für Kabel- und Satellitenfernsehübertragung und webbasierende Übertragungen, alle Videorechte und alle Rechte zur Verwertung durch sämtliche elektronische Medien, einschließlich Internet liegen bei der Porsche Deutschland GmbH. Jede Art von Aufnahmen, Streamings Ausstrahlung, Wiederholung oder Reproduktion zu kommerziellen Zwecken ist ohne schriftliche Zustimmung der Porsche Deutschland GmbH bzw. des Promoters verboten.

**Es obliegt dem Veranstalter festzulegen, welches Fahrzeug während der Veranstaltung mit einer Onboard-Kamera ausgestattet wird.**

## 17. Besondere Bestimmungen

### a) Besondere Fahrvorschriften und Verhaltensregeln

Es gelten die Fahrvorschriften des Anhangs L des ISG mit den folgenden Zusätzen:

In der Boxengasse gilt für Training und Rennen eine Geschwindigkeitsbeschränkung von grundsätzlich 60 km/h. Verstöße werden im Training mit einem Bußgeld (erstmaliger Verstoß EUR 50,- jeder weitere Verstoß EUR 100,-), zahlbar an den DMSB, geahndet. Alle Verstöße werden den Sportkommissaren gemeldet, die zusätzlich weiter gehende Strafen aussprechen können. Verstöße im Rennen werden mit einer Stop-and-go-Strafe belegt.

Das Überfahren der weißen Trennungslinie an der Boxenausfahrt ist nicht gestattet. Verstöße werden im Training mit der Streichung der schnellsten Trainingszeit, im Rennen mit einer Stop-and-go-Strafe belegt.

Fahrer, die von der Rennstrecke in die Boxengasse einfahren wollen, haben dieses rechtzeitig durch Blink- oder Handzeichen anzuzeigen. Nach dem Abwinken eines Rennens fahren die Teilnehmer eine Auslaufrunde bzw. werden von den Sportwarten ins Fahrerlager zurückgeleitet. Nach dem Abwinken ist die Geschwindigkeit stark herabzusetzen. Es ist eine äußerst disziplinierte, unspektakuläre Fahrweise vorgeschrieben und es herrscht Überholverbot.

Es ist verboten, in der Auslaufrunde Personen in bzw. auf den Fahrzeugen mitzunehmen. Ebenso verboten sind die Annahme und das Hinzufügen von Teilen oder Gegenständen jeglicher Art sowie deren Herausgabe und Entfernung.

Kommt ein Fahrzeug von der Strecke ab und kann weder mit eigener Kraft noch mit Hilfe der Sportwarte der Streckensicherung zurück auf die Strecke gelangen, muss der Fahrer das Getriebe auf „Neutral“ stellen, das Lenkrad an seine vorgesehene Position bringen, dann das Fahrzeug unverzüglich verlassen und sich hinter die erste Schutzlinie begeben. Dort muss der Fahrer sich bis zur endgültigen Bergung seines Fahrzeuges bereithalten.

Kein Fahrer, der mit einem Unfall/Vorfall in Zusammenhang zu bringen ist, darf ohne ausdrückliche Genehmigung der Sportkommissare das Veranstaltungsgelände verlassen.

### b) Weitere Bestimmungen für den Veranstaltungsablauf

#### Einfahrt in das Fahrerlager

Die Einfahrtszeiten für das Fahrerlager werden in der jeweiligen Veranstaltungssauschreibung bekannt gegeben. Ein Aufbau außerhalb der vom Veranstalter bekannt gegebenen Zeiten ist ausdrücklich nicht gestattet. Die Einfahrt in das Fahrerlager sowie den Aufbau des

Fahrerlagers regelt die Fahrerlagermannschaft der PSC-Organisation in Zusammenarbeit mit dem Fahrerlagerpersonal des Veranstalters. Den Anweisungen des eingesetzten Personals ist unbedingt Folge zu leisten. Bei Verstößen können Maßregelungen durch den Veranstalter ausgesprochen werden. Der Fahrer/Bewerber haftet für seine Teammitglieder. Fahr- und Rettungswege sind unbedingt und immer freizuhalten.

#### Fahrerlager

Das Erscheinungsbild der Rennserie und der beteiligten Teams sollte jederzeit einem professionellen Standard entsprechen.

Die genauen Fahrerlagerbezugzeiten und -abbauzeiten werden für jede Rennveranstaltung vom Serienausschreiber festgelegt und werden dem Bewerber spätestens 24 Stunden vor der Rennveranstaltung mit der „Team-Info“ per E-Mail schriftlich mitgeteilt. Die Fahrerlagerzeiten sind strikt einzuhalten. Den Anweisungen des Serienausschreibers und der Fahrerlageraufsicht ist Folge zu leisten.

#### Abmeldung

Sollte ein Teilnehmer nach erfolgter Nennung für das Rennen aus irgendwelchen Gründen vor oder während der Veranstaltung nicht (mehr) an den verschiedenen Trainingssitzungen oder Rennen teilnehmen können, hat er sich bei der Organisation und beim Veranstalter ordnungsgemäß abzumelden.

#### Boxen

Die gesamte Boxengasse muss nach Beendigung jedes Trainings oder Rennens umgehend geräumt werden. Dies gilt auch für den Arbeitsbereich vor den Boxen. Motorisierte Rüstfahrzeuge sind in der Boxengasse nur nach Absprache mit der Rennleitung zugelassen. In der Boxengasse darf kein Kraftstoff gelagert werden. Die Kosten für die Boxenmiete tragen die Teilnehmer selbst.

#### Umweltschutz/Hausordnung

Die Umweltrichtlinien des DMSB sind von allen Teilnehmern und Teammitgliedern zu beachten. Es gelten die Hausordnungen der jeweiligen Rennstreckenbetreiber (Siehe Kurzausschreibung der jeweiligen Veranstaltung).

#### Quartierbestellungen

Siehe Hotelempfehlungen S. 59

## Teil 2 Technisches Reglement

### 1. Technische Bestimmungen der Serie

#### 1.1 Übersicht der ausgeschriebenen Gruppen/Klassen

Im Porsche Sports Cup Deutschland 2018 International kommen ausschließlich Fahrzeuge vom Typ/Modell Porsche zum Einsatz, die den technischen Vorgaben dieses Reglements entsprechen müssen.

Ab MJ 2010 ist eine Umstufung in Gruppe/Klasse 7b nicht möglich.

#### Gruppe 2

Klasse 2f: für Cayman GT4 Clubsport ab Modelljahr 2016  
Klasse 2g: für Cayman GT4 Clubsport MR

Die Fahrzeuge müssen über einen gültigen DMSB-Wagenpass verfügen.

Fahrzeuge mit DMSB-Wagenpass:

Es gelten die techn. Vorschriften gemäß den vorliegenden Bestimmungen.

#### Zusätzliche Bestimmungen für Klasse 2g:

Die Fahrzeuge müssen so eingesetzt werden, wie sie nach der aktuellen SRO GT4 Homologation (GT4-024) genehmigt wurden.

#### Gruppe 5

Klasse 5a: für 911 GT3 Cup (996) MJ 2000 - MJ 2005  
Klasse 5b: für 911 GT3 Cup (997) MJ 2006 und MJ 2007  
Klasse 5c: für 911 GT3 Cup (997) MJ 2008 und MJ 2009  
Klasse 5d: für 911 GT3 Cup (997) MJ 2010 bis MJ 2013  
Klasse 5e: für 911 GT3 Cup (991) ab MJ 2013  
Klasse 5f: für 911 GT3 Cup (991 Gen.II) ab MJ 2017

Die Fahrzeuge müssen über einen gültigen DMSB-Wagenpass verfügen.  
Ab Modelljahr 2010 ist eine Umstufung in Gruppe 7b ist nicht möglich.

Die Fahrzeuge sind so zugelassen, wie sie werksseitig ab 1998 für den Porsche Supercup bzw. Carrera Cup gebaut wurden. Das Umrüsten kompletter Baugruppen (Vorderachse, Hinterachse etc.) bis zum Stand 2004 ist erlaubt. Es sind nur Stahlbremscheiben zugelassen.

#### Gruppe 7

Klasse 7a: für hochgestufte Fahrzeuge aus den Gruppen 2, 5 und 7  
Klasse 7b: für modifizierte Fahrzeuge der Gruppe 5a - 5c  
Klasse 7c: für den 911 GT3 Cup S (997) bis MJ 2009  
Klasse 7d: für den 911 GT3 RSR (997) bis MJ 2008  
Klasse 7e: für den 911 GT3 R (997) ab MJ 2010 und 911 GT3 Cup MR ab MJ 2013  
Klasse 7f: für den 911 GT3 R (991) ab MJ 2016

#### Allgemeine Bestimmungen für Fahrzeuge der Gruppe 7:

Die Fahrzeuge müssen über einen gültigen DMSB-Wagenpass verfügen.

#### Für Klasse 7a gilt:

In diese Klasse werden alle Fahrzeuge eingestuft, die über den in den Gruppen/Klassen erlaubten Umfang hinaus geändert wurden und diese Änderungen (jedoch leistungsmäßig nicht über den FIA Bestimmungen Art. 257 Stand 2005 liegen dürfen) bis zum nächsten Rennen abändern müssen. Bei Umstufung in diese Gruppe erhält der Teilnehmer keine Wertungspunkte.

#### Für Klasse 7b - modifizierte Fahrzeuge aus den Gruppen 5a - 5c gilt:

In diese Klasse werden alle Fahrzeuge eingestuft, die über den in den anderen Klassen erlaubten Umfang hinaus modifiziert wurden. Sie müssen den technischen Bestimmungen des FIA-Artikel 257 des Anhang J(GT2) Stand 2005 (12/2004) entsprechen.

#### Für Klasse 7c gilt:

911 GT3 Cup S (997) bis MJ 2009, Gruppe GT3, gem. FIA-Homologation Nr. GT3-015. Für den 911 GT3 Cup S (997) bis MJ 2009 gelten die FIA-Homologationsangaben, die eingehalten werden müssen.

Hinweis: Der Serienausschreiber kann jederzeit per Bulletin, mit Genehmigung des DMSB andere Bodenfreiheiten und Gewichte festlegen.

#### Für Klasse 7d gilt:

911 GT3 RSR (997) bis MJ 2008, Gruppe GT 2, gem. FIA-Homologation Nr. GT2-003.

Hinweis: Der Serienausschreiber kann jederzeit per Bulletin, in Abstimmung mit dem DMSB, andere Bodenfreiheiten, Gewichte und den/die Airrestriktordurchmesser festlegen.

#### Für Klasse 7e gilt:

911 GT3 R (997) ab MJ 2010, Gruppe GT 3, gem. FIA-Homologation Nr. GT3-025. Für den 911 GT3 R (997) ab MJ 2010 gelten die FIA-GT3 Homologationsangaben gem. Hom.-Nr. GT3-025, die eingehalten werden müssen.

Hinweis: Der Serienausschreiber kann jederzeit per Bulletin, mit Genehmigung des DMSB andere Bodenfreiheiten, Gewichte und Airrestriktordurchmesser festlegen.

911 GT3 Cup MR (991) ab MJ 2013

Die Fahrzeuge müssen ohne jegliche Änderungen dem Auslieferungsstand (Umbau-Kit) der Fa. Manthey entsprechen.

Hinweis: Der Serienausschreiber kann jederzeit per Bulletin, in Abstimmung mit dem DMSB, andere Bodenfreiheiten Gewichte und Airrestriktordurchmesser festlegen.

### Für Klasse 7f gilt:

911 GT3 R (991) ab MJ 2016

Für den 911 GT3 R (991) ab MJ 2016 gelten die FIA-GT3 Homologationsangaben gem. Hom.-Nr. GT3-041, die eingehalten werden müssen.

Hinweis: Der Serienausschreiber kann jederzeit per Bulletin, mit Genehmigung des DMSB andere Bodenfreiheiten, Gewichte und Airrestriktordurchmesser festlegen.

### Zugelassene Porsche Fahrzeuge für die PSC-Gruppe 7:

- Modellreihe 964: 911 Carrera RSR 3.8
- Modellreihe 996: 911 GT3/RS/RSR (MJ 2000-2005)
- 911 GT3 Cup (997) mit FIA-GT3 Kit (gem.FIA-Homologation GT3-007/02/01 EVO)

Der teilweise Verbau der einzelnen Komponenten ist zulässig.

- 911 GT3 Cup S (997) bis MJ 2009
- 911 GT3 R (997) ab MJ 2010
- 911 GT3 R (991) ab MJ 2016

## 1.2 Grundlagen der Technischen Bestimmungen gemäß

- Art.277 des Anhang J (ISG der FIA)
- Technische Bestimmungen der DMSB-Gruppe/n
- Allgemeine Bestimmungen, Definitionen und Klarstellungen zu technischen Reglements (DMSB-Handbuch, blauer Teil)
- Vorliegendes Technisches Reglement

## 1.3 Allgemeines/Präambel

Alles nicht ausdrücklich durch dieses Reglement Erlaubte ist verboten. Erlaubte Änderungen dürfen keine unerlaubten Änderungen oder Reglementverstöße nach sich ziehen.

Die Fahrzeuge müssen einen DMSB-Wagenpass bzw. einen Wagenpass eines anderen ASN (von der FIA anerkannte nationale Sporthoheit) haben. Für ausländische Lizenznehmer ist alternativ zum DMSB-Wagenpass auch ein Wagenpass eines anderen ASN zulässig.

Es wird im Hinblick auf eine eventuell bestehende Sachmangelhaftung (Gewährleistung) für Porsche Fahrzeuge darauf hingewiesen, dass für Schäden am Fahrzeug, die in kausalem Zusammenhang mit vorgenommenen Modifikationen stehen, keine Ansprüche wegen Sachmängeln geltend gemacht werden können. Modifikationen sind z.B. alle Änderungen, die eine Abweichung vom Serienzustand des Fahrzeuges zur Folge haben, auch wenn diese im Bereich des Technischen Reglements zum Porsche Sports Cup Deutschland freigegeben sind. Der Verbau von Original Porsche Ersatzteilen und Produkten aus dem Porsche Exclusive und Tequipment Programm gemäß Freigaben der Porsche AG führt jedoch nicht zum Verlust der Ansprüche wegen Sachmängeln. Dessen ungeachtet bestehen jedoch auch dann keine Ansprüche, wenn

der Schaden durch eine unsachgemäße Behandlung oder Überbeanspruchung des Fahrzeugs entstanden ist, z.B. bei motorsportlichen Wettbewerben. Ergänzend verweisen wir auf die Porsche Verkaufsbedingungen, Art. VII „Sachmangel“.

Es sind nur originale Porsche Fahrzeuge mit originaler Fahrzeugidentnummer zur Teilnahme berechtigt. Die Fahrzeugidentnummer muss dem Modell entsprechen, als das das Fahrzeug eingestuft werden soll. Es dürfen nur Fahrzeuge gemäß der offiziellen Typliste eingesetzt werden. Werden diese Kriterien nicht erfüllt, erfolgt eine Einstufung in eine andere Klasse bzw. Gruppe gemäß der verwendeten Technik.

Wenn ein Fahrzeug der technischen Abnahme mit einer Unregelmäßigkeit vorgeführt wird, die keine Leistungsverbesserung bedeutet und keinen Verstoß gegen die Sicherheitsvorschriften darstellt, kann der technische Delegierte den Wagenpass mit einem „roten Punkt“ kennzeichnen. Das Fahrzeug darf unter Vorbehalt an dieser Veranstaltung teilnehmen. Der Bewerber muss die Unregelmäßigkeit bis zur nächsten Veranstaltung abstellen. Wenn die Unregelmäßigkeit bei der nächsten Veranstaltung nicht abgestellt ist, können die Sportkommissare das Fahrzeug von der Veranstaltung ausschließen, es sei denn, sie erkennen einen Grund „höherer Gewalt“ als solchen an. Der Organisator behält sich vor, in Absprache mit dem DMSB das Reglement zu jedem Zeitpunkt zu ändern und/oder zu ergänzen, um die Wettbewerbschancen auf möglichst einheitlichem Niveau zu halten und/oder Interpretationen, die nicht dem Geiste des Reglements entsprechen, zu unterbinden.

MoTeC-Daten: Während der gesamten Veranstaltung dürfen in der PSC-Gruppe 2g-f, 5 und PSC-Gruppe 7c, d, e und 7f nur die von der Dr. Ing. h.c. F. Porsche AG kodierte Motronic-Steuergeräte verwendet werden. Das Motronic-Steuergerät inklusive des Kabelstrangs muss verwendet werden. Der Serienausschreiber oder der Technische Kommissar behalten sich vor, Motronic-Steuergeräte jederzeit zu prüfen, auszutauschen oder eine Aufzeichnung der Motorkenndaten während der Veranstaltung durchzuführen. Der Serienausschreiber behält sich vor, zu Beginn einer Veranstaltung die Motronic-Steuergeräte neu zu programmieren und die Steckverbindungen zum Auslesen des Steuergerätes neu zu verplomben. Für die Qualifikation und den Wertungslauf ist ab dem Zeitpunkt „Beginn Vorstart“ bis zum Ende des „Parc-fermé“ das Benutzen von Laptops/Computern an den Fahrzeugen untersagt.

Fahrzeuge ab Modelljahr 2010, unabhängig von der Gruppe, dürfen grundsätzlich nicht modifiziert werden. Eine Umstufung in Gruppe 7 ist nicht möglich. Das Lenkrad ist freigestellt. Es muss jedoch einen querschnittsdurchgängigen geschlossenen Lenkradkranz aufweisen.

Am Lenkrad angebrachte Bedienknöpfe/Schalter dürfen keinen funktionellen Eingriff in die Fahrzeugelektronik bewirken.

### 1.4 Fahrerausrüstung

Das Tragen von Overalls gemäß FIA-Norm 8856-2000 sowie Unterwäsche (mit langen Ärmeln und Beinen), Kopfhaube, Socken, Schuhe und Handschuhe gemäß FIA-Bestimmungen ist vorgeschrieben.

Des Weiteren muss ein Helm gemäß FIA-Bestimmungen (Anhang L des ISG) getragen werden.

Darüber hinaus ist die Verwendung des Kopfrückhaltesystems (z.B. HANS) vorgeschrieben.

### 1.5 Generelle Bestimmungen, Erlaubte Änderungen und Einbauten

Es dürfen Arbeiten durchgeführt werden, die zum normalen Unterhalt des Fahrzeugs gehören oder dem Ersetzen von durch Verschleiß oder Unfall schadhaft gewordenen Teilen dienen.

Änderungen und Einbauten dürfen nur innerhalb des nachfolgend bestimmten Rahmens durchgeführt werden. Durch Verschleiß oder Unfall beschädigte Teile dürfen nur durch identische Originalteile ausgetauscht werden.

Am kompletten Fahrzeug dürfen die Befestigungs-Normteile, wie: Muttern, Schrauben, Unterlegscheiben, Federringe, Federscheiben, Splinte durch gleichwertige, der Originalform entsprechende, Normteile ersetzt werden. Bei Gewinden sind Gewindeart, -größe und -steigung (Bsp. M 8 x 1,25) beizubehalten.

### 1.6 Fahrzeug-Mindestgewichte und Ballast

(Gewichtswert, Ermittlung, ggf. Referenzwaage, Befestigung von Ballast)

Als Referenzwaage für das Fahrzeuggewicht dient die permanente transportable Waage des Porsche Sports Cup Deutschland. Eine Wiegung der Fahrzeuge ist nach Absprache mit den Technischen Kommissionen der Veranstaltung jederzeit möglich.

Leergewicht: gültig ist nur das im Fahrzeugbrief angegebene, von der Porsche AG typisierte Leergewicht.

Ab Baujahr 1997: Leergewicht nach EG 70/156 (inklusive 75 kg Fahrer).

Porsche Fahrzeuge der Homologationsjahre 1973 bis 1975 nach Anhang J der Gruppe 3, 1975 und Porsche Fahrzeuge der Homologationsjahre 1976 bis einschließlich 1981 nach Anhang J der Gruppe 3, 1981.

### Gewichte

Während der gesamten Veranstaltung sind folgende Mindestgewichte jederzeit einzuhalten: Die Fahrzeug-Mindestgewichte gelten ohne Fahrer und mit leerem Kraftstofftank.

- Klasse 2:  
Klasse 2f: Cayman GT4 Clubsport **1.325 kg**  
Klasse 2g: Cayman GT4 Clubsport MR **1.300 kg**
- Klasse 5:  
Klasse 5a - 5d: 911 GT3 Cup (996, 997) nach jeweiligem PCCD-Reglement  
Klasse 5e: 911 GT3 Cup (991) ab MJ 2013 **1.220 kg**  
Klasse 5f: 911 GT3 Cup (991 Gen.II) ab MJ 2017 **1.230 kg**
- Klasse 7:  
Klasse 7c: 911 GT3 Cup S **1.230 kg**  
Klasse 7d: 911 GT3 RSR **1.230 kg**  
Klasse 7e: 911 GT3 R (997) ab MJ 2010 **1.225 kg**  
Klasse 7e: 911 GT3 Cup MR (991) **1.240 kg**  
Klasse 7f: 911 GT3 R (991) ab MJ 2016 **1.230 kg**

Der Serienausschreiber kann jederzeit für Fahrzeuge aller Klassen per DMSB-genehmigten Bulletin andere Gewichte festlegen

DMSB-Hinweis:

Die DMSB-Richtlinien für die Fahrzeugwägung (inkl. Kalibrierung bzw. Eichung von Waagen) müssen vom Veranstalter/Serienausschreiber beachtet werden. Demnach müssen mobile Waagen in Jahresabständen im Regelfall durch den Waagen-Hersteller überprüft werden. In Ausnahmefällen ist auch eine Kalibrierung/Überprüfung von einem staatlichen Eichamt zulässig, jedoch muss die Waage mindestens alle 2 Jahre durch den Hersteller kalibriert werden.

### 1.7 Hubraumfaktor für aufgeladene Motoren

Der Hubraumfaktor beträgt:

- Fahrzeuge mit Turbo-Lader (Otto-Motor): **1,7**
- Fahrzeuge mit mechanisch angetriebenen Lader (z.B. G-Lader):
- Diesel-Fahrzeuge mit Turbo-Lader:

### 1.8 Abgasvorschriften

Die aktuellen DMSB-Abgasvorschriften (s. DMSB-Handbuch, blauer Teil) sind einzuhalten.

Die Fahrzeuge müssen mit einem Katalysator gemäß DMSB-Abgasvorschriften ausgerüstet sein.

### 1.9 Geräuschbestimmungen

Die max. zulässigen Geräuschgrenzwerte betragen 132 dB(A) nach LWA-Verfahren und 100 dB(A) nach LP-Verfahren.

Dieser Geräuschwert wird nach der:

- DMSB-Nahfeld-Messmethode  
(zusätzlich zur Vorbeifahrt-Messmethode)
- DMSB-Vorbeifahrt-Messmethode  
(obligatorisch für alle Rundstreckenveranstaltungen)

ermittelt.

Die aktuellen DMSB-Geräuschvorschriften (s. DMSB-Handbuch, blauer Teil) sind einzuhalten.

### 1.10 Werbung an Fahrerausrüstung/Wettbewerbsfahrzeug und Startnummern

Die aktuellen FIA/DMSB-Vorschriften für Werbung an Fahrerausrüstung/ Wettbewerbsfahrzeugen und Startnummern sind einzuhalten (s. DMSB-Handbuch, blauer Teil).

ACHTUNG: Abweichungen von den FIA/DMSB-Bestimmungen bedürfen einer Sondergenehmigung des DMSB.

Unter Beachtung der FIA/DMSB Vorschriften für Startnummern und Werbung an Fahrzeugen ist eine verbindliche Werbung am Wettbewerbsfahrzeug vorgeschrieben. (siehe Teil 3, Anhang 2 dieser Ausschreibung).

Für die Fahrerausrüstung werden keine besonderen Werbevorschriften festgelegt.

### 1.11 Sicherheitsausrüstung

Die Fahrzeuge müssen folgende Sicherheitsausrüstung aufweisen. Die Artikelangaben beziehen sich, falls nicht anders angegeben auf den aktuellen Anhang J zum ISG.

- Leitungen und Pumpen gemäß Art. 253.3.1 und 253.3.2 bzw. Art. 259.6.2
- Ölsammelbehälter gemäß Art. 259.7.4
- Tankentlüftung gemäß Art. 253.3.4
- 2-Kreis-Bremsanlage gemäß Art. 253.4
- Haubenhalter gemäß Art. 253.5
- Sicherheitsgurte gemäß Art. 253.6 bzw. Art. 259.14.2.1
- Hand-Feuerlöscher gemäß Art. 253.7.3 oder
- Feuerlöschanlage gemäß Art. 253.7.2 bzw. Art. 275.14.1
- Überrollvorrichtung gemäß Art. 253.8
- Überrollvorrichtung gemäß Art. 253.8 (Anhang J 1993)
- Überrollvorrichtung gemäß Art. 277
- Rückspiegel gemäß Art. 253.9 bzw. Art. 275.14.3
- Abschleppösen/-vorrichtungen gemäß Art. 253.10 bzw. Art. 259.14.6

- Sicherheitsfolie an Fensterscheiben gemäß DMSB-Bestimmungen
- Verbundglas-Windschutzscheibe
- Tüfangnetze gemäß Art. 253.11 oder DMSB-Bestimmungen
- Zusätzliche Befestigung der Windschutzscheibe gemäß Art. 253.12
- Stromkreisunterbrecher gemäß Art. 253.13
- Sicherheitskraftstoffbehälter nach FIA-Norm FT3/FT3-1999 bzw. FT5 gemäß Art. 253.14 bzw. 259.6.3
- FIA-homologiertes Rückschlagventil im Kraftstoffeinfüllrohr gem. Art. 253.14.5
- Feuerschutzwand gemäß Art. 253.15 bzw. Art. 259.16.6
- Sitze und Befestigungen gemäß Art. 253.16
- Kopfstütze gemäß Art. 259.14.4
- Rücklicht gemäß Art. 275.14.5
- Rückwärtsgang gemäß Art. 275.9.3
- Verbot von Reifen-Druckkontrollventilen gemäß Art. 253.17
- Artikel 277 Gemäß Anhang K zum ISG
- Die Gläser aller Beleuchtungseinheiten müssen während der Veranstaltung mit Klarsichtfolie überklebt sein (außer Material: Macralon)
- Eine funktionsfähige Scheibenwischeranlage ist vorgeschrieben

Achtung:

Bei Veranstaltungen im Ausland ist der Serienorganisator dafür verantwortlich eventuell abweichende bzw. zusätzliche Sicherheitsbestimmungen des jeweiligen ASN zu beachten und umzusetzen.

### 1.12 Kraftstoff und gegebenenfalls Einheits-Kraftstoff

Es darf ausschließlich handelsüblicher unverbleiter Kraftstoff gemäß Art. 252.9 Anhang J (ISG) verwendet werden, welcher der DIN EN 228 (max.103 ROZ) entspricht.

#### 1.12.1 Kraftstoffkontrollen

Kraftstoffproben können zu jedem Zeitpunkt der Veranstaltung durch die Technischen Kommissare entnommen werden. Es gelten die DMSB-Kraftstoffbestimmungen inklusive Kraftstoff-Restmengen (DMSB-Handbuch, blauer Teil).

#### 1.12.2 Nachtanken, Tankanlagen und Kontrolle

Tankvorschrift

- Es darf nur während der 25-minütigen Pause zwischen den Läufen der Porsche Sports Cup Endurance vor der Box nachgetankt werden.
- Es darf nur mit den zugelassenen Tanksystemen getankt werden.
- Der Motor muss abgestellt sein.
- Sowohl der Betankende als auch derjenige Mechaniker, der den Feuerlöscher bedient, muss feuerhemmende Bekleidung inkl. Schutzhaube und Schutzbrille tragen.

### 1.13 Definitionen Technik

Neben den Definitionen gemäß dieses Artikels und Art. 3.3 (Teil 1) dieser Ausschreibung gelten die „Allgemeinen Bestimmungen, Definitionen und Klarstellungen zu Technischen Reglements“ (DMSB-Handbuch, blauer Teil) sowie die Definitionen gemäß Art. 251 des Anhang J (ISG).

## 2. Besondere Technische Bestimmungen

### Porsche Super Sports Cup und Porsche Sports Cup Endurance

#### 2.1 Allgemeines

Zusätzlich zum Technischen Reglement gemäß Teil 2 dieser Ausschreibung gelten darüber hinaus nachfolgende Besondere Technische Bestimmungen.

**Alles nicht ausdrücklich durch dieses Reglement Erlaubte ist verboten. Erlaubte Änderungen dürfen keine unerlaubten Änderungen oder Reglementverstöße nach sich ziehen.**

#### 2.2 Motor

##### Gruppe 2, 5 und 7

Allgemeine Motor-Bestimmungen

Bauart und Kühlmedium des Motors müssen vom Basisfahrzeug übernommen werden, z.B. 911 Basisfahrzeuge (964) nur mit luftgekühltem 6-Zylinder-Boxermotor. Darüber hinaus gelten abhängig vom Motortyp die folgenden Bestimmungen.

##### a) Luftgekühlte Saugmotoren

Es gilt die Höchstgrenze von 3.800 ccm. Es sind keine Airrestriktoren vorgeschrieben. Kurbelgehäuse und Zylinderköpfe müssen aus dem Lieferprogramm von Porsche stammen und dürfen nur durch Materialabnahme bearbeitet werden.

Die Kurbelwelle muss eine Original Porsche Kurbelwelle sein. Die Gemischaufbereitung, alle Anbauaggregate des Motors sowie alle sich bewegenden Teile im Motor sind freigestellt. Austauschbare Lager sind freigestellt. Es sind Ölpumpen mit maximal 3 Absaugstellen im Kurbelgehäuse zulässig.

##### b) Turbomotoren

Es gilt die Höchstgrenze von 3.800 ccm. Motoren mit einem Turbolader müssen mit 1 bzw. 2 Airrestriktor/-en gemäß Art. 257 (GT2) des ISG der FIA ausgerüstet sein. Die Restriktoren müssen dem Art. 257.5.4.2–257.5.4.7 Anhang J (ISG der FIA) entsprechen.

##### c) Wassergekühlte 4- und 6-Zylinder-Saugmotoren

Es gilt die Hubraum-Höchstgrenze von max. 3.800 ccm. Die Motoren müssen mit 1 bzw. 2 Airrestriktor/-en nach FIA GT2 Reglement Art. 257 im Anhang J ausgerüstet sein. Fahrzeuge des Typs 911 GT3 R/RS/RSR (996) dürfen ausschließlich mit Motoren M 96.73 eingesetzt werden. Modifizierte Fahrzeuge aus den PSC-Gruppen 2 und 5 mit mehr als 3.600 ccm Hubraum müssen ebenfalls mit 1 bzw. 2 Airrestriktor/-en gemäß Art. 257 (GT2) des ISG der FIA ausgerüstet sein.

Modifizierte Cup-Fahrzeuge bis MJ 2009 mit max. 3800 ccm Hubraum müssen mit einem Airrestriktor mit einem Innen-Durchmesser von max. 72,3mm ausgerüstet sein.

##### d) Wassergekühlte 8-Zylinder-Motoren (928)

Der Motor muss mit Ausnahme der FIA-Homologation - den technischen Bestimmungen des Gruppe-N-Reglements Art. 254 Anhang J des ISG (nicht FIA GT2) entsprechen. Die Änderung der Ölwanne ist zulässig.

##### Klasse 7d

911 GT3 RSR (997) bis MJ 2008

Eine Hubraumerhöhung auf max. 4.000 ccm und ein Airrestriktordurchmesser von max. 35 mm sind zulässig.

##### Klasse 7e

911 GT3 R (997)

Der Airrestriktor-Durchmesser darf max. 65 mm betragen.

911 GT3 Cup MR

Statt des serienmäßigen 3,8 Liter Motor darf auch der 4,0 Liter MR Motor verwendet werden.

Falls der 4,0 Liter MR Motor verwendet wird, darf der Airrestriktorenscheiben-Durchmesser max. 77 mm betragen.

##### Klasse 7f

911 GT3 R (991)

Der Airrestriktor-Durchmesser darf max. 2x43mm betragen.

#### 2.2.1 Abgasanlage

##### Gruppe 2, 5 und 7

Die Fahrzeuge müssen mit einer Abgasanlage mit Katalysator gemäß Art. 15 der DMSB-Abgasvorschriften ausgerüstet sein, welche die Geräuschgrenzwerte gemäß DMSB-Nahfeld-Messmethode (98 dB (A) + 2 dB (A) + 3 % Toleranz) und der DMSB-Vorbeifahrtmessmethode (siehe DMSB Handbuch, blauen Teil) einhalten. Der maximale Geräuschgrenzwert für die DMSB-Vorbeifahrtmessmethode beträgt 132 dB (A) nach LWA-Verfahren und 100 dB (A) nach Lp-Verfahren.

##### Gruppe 5

Bei allen 911 GT3 Cup-Modellen (996, 997 und 991) ist nach Krümmende ein Vorschalldämpfer (geräuschoptimiert) vorgeschrieben.

Ab Cup-Modell 997 darf alternativ die Heckschürze mit seitlichen Öffnungen (ET-Nr. 997.505.421.90) verbaut werden.

Für den 911 GT3 Cup (997) mit FIA GT3 Kit gelten die Bestimmungen des Art. 1.8.

### **Gruppe 7**

Die Fahrzeuge müssen einen geregelten Katalysator gemäß Art. 15 der DMSB-Abgasvorschriften aufweisen (s.a. Art. 1.8). Die Mündung/-en der Abgasanlage muss/müssen nach hinten zeigen. Sie darf/dürfen die Fahrzeugkontur in der senkrechten Projektion nicht übertragen.

Für den 911 GT3 Cup S bis MJ 2009 nach FIA-Homologation GT3-015 ist nur eine geräuschoptimierte Schalldämpfer-Anlage (mit Vorschalldämpfer) zulässig.

Für den 911 GT3 RSR bis MJ 2008 nur mit Vorschalldämpfer (geräuschoptimiert) zulässig.

Für den 911 GT3 R (997) ab MJ 2010 nur mit Vorschalldämpfer (ET-Nr. 997.111.047/048.8 C (geräuschoptimiert) zulässig.

Für den 911 GT3 Cup MR (991) ab MJ 2013 nur mit Vorschalldämpfer (ET-Nr.:991.111.147/-148 alternativ 991,111.147.9A7-148.9A) zulässig.

Für den 911 GT3 R (991) ab MJ 2016 ist nur mit Vorschalldämpfer (ET-Nr. 991.111.047.7A/-048.7A) (geräuschoptimiert) zulässig.

## **2.3 Kraftübertragung**

### **Gruppe 2, 5 und 7**

#### **Kupplung**

Mitnehmerscheibe und Druckplatte frei, Betätigung muss serienmäßig bleiben, Schwungrad mit Seriengewicht, Umrüstung von Zweimassenschwungrad auf starres Schwungrad erlaubt, wenn von Porsche freigegeben. Art, Anzahl und Durchmesser der Kupplungsscheiben müssen beibehalten werden.

#### **Getriebe**

Es sind nur Seriengetriebe mit Serienübersetzung zulässig. Modifikationen an Gangrädern, Kegel-/Tellerrädern oder sonstigen Getriebeteilen sind nicht zulässig. Umrüstung auf Stahl-Synchronringe erlaubt. Sperrdifferential entsprechend I-Nr. darf nachgerüstet werden.

Zusätzlich gilt für Gruppe 5:

Für sequenzielle Getriebe ist ein mechanisches Zwischengasgestänge erlaubt.

Modifizierte Fahrzeuge der Klasse 7b:  
Übersetzungsverhältnis freigestellt

## **2.4 Bremsen**

### **Gruppe 2 und 5**

Es sind ausschließlich Serienbremsanlagen zulässig. Die Bremsbelagqualität ist freigestellt. Zusätzliche Kühlung ist erlaubt, sofern serienmäßig vorhandene Karosserieöffnungen verwendet werden. Hierzu dürfen z. B. Nebelscheinwerfer ausgebaut werden.

Das Entfernen von Bremsschutzblechen ist nicht zulässig, lediglich das Verformen der Bleche, um die Kühlung zu verbessern.

Die Bremsflüssigkeit darf gegen Flüssigkeit gemäß Porsche KD Liste gewechselt werden.

### **Klasse 2f (Cayman GT4 CS ab Modelljahr 2016):**

Die Bremsbelagsqualität ist für den Cayman GT4 Clubsport und Cayman GT4 Clubsport MR ab Modelljahr 2016 freigestellt.

### **Gruppe 5 und Gruppe 7**

Für Klasse 5e, 5f und 7e (911 GT3 Cup/MR (991) ab MJ 2013) ist ausschließlich das ABS-System mit ET.-Nr.: MTH 355061/355200 zulässig.

### **Gruppe 7**

Die Bremsanlage ist unter Einhaltung der nachfolgenden Bedingungen freigestellt:

- Max. Bremsscheibendurchmesser: 380 mm.
- An der Vorderachse sind max. 6-Kolben-Bremssättel, an der Hinterachse max. 4-Kolben-Bremssättel zulässig.
- Max. 2 Bremsbeläge je Bremssattel.
- Bremsscheiben müssen aus metallischem Werkstoff bestehen (Ausnahme: von Porsche für das jeweilige Modell freigegebene PCCB-Anlagen).
- Es muss sich um eine Zweikreisanlage handeln.
- ABS Systeme sind grundsätzlich verboten; Ausnahme: falls ABS ist/optional als Serienausstattung eingebaut bzw. eine nachträgliche Porsche-Freigabe erteilt wurde.

## **2.5 Lenkung**

Die Ausführung des Lenkrads ist freigestellt, muss aber den nationalen Zulassungsbestimmungen entsprechen und einen querschnittsdurchgängigen geschlossenen Lenkradkranz aufweisen. Am Lenkrad angebrachte Bedienknöpfe/Schalter dürfen keinen funktionellen Eingriff in die Fahrzeugelektronik bewirken.

## **2.6 Radaufhängung**

**Klasse 2f (Cayman GT4 Clubsport ab Modelljahr 2016)** wird die Bodenfreiheit an den vorgegebenen Referenzpunkten (Vorderachse: Kofferraumwanne, Hinterachse: im Träger auf der Mitte zwischen den Muttern) ermittelt. Der Reifendruck darf an VA/HA auf 2,2 bar +/- 0,2

bar angepasst werden.

Die in den Querlenkern der Vorder- und Hinterachse maximal zulässigen Distanzscheibendicken (Shims) betragen:

Vorderachse: 18 mm  
Hinterachse: 14 mm

Mindestbodenfreiheit

Vorderachse: 78 mm  
Hinterachse: 89 mm

Messpunkt Vorderachse: Kofferraumwanne

Messpunkt Hinterachse: zwischen den Befestigungspunkten der Diagonalstrebe. Die Bodenfreiheit (Fahrhöhe) ist zu jedem Zeitpunkt der Veranstaltung einzuhalten. Die Diffusor-Abdeckungen in den vorderen Radhäusern sind nicht zwingend vorgeschrieben.

Des Weiteren gilt das „Cayman GT4 Trophy by Manthey-Racing“ Reglement 2018

### Klasse 2g

Die Fahrzeuge müssen so eingesetzt werden, wie sie nach der aktuellen SRO GT4 Homologation Nr. (GT4-024) genehmigt wurden.

Mindestbodenfreiheit:

Vorderachse: 75mm  
Hinterachse: 94mm

## 2.7 Räder (Radschüssel + Felge) und Reifen

### Räder

Es sind ausschließlich folgende Serienfelgen/-größen zulässig:

### Gruppe 2

#### Klasse 2f-g

Vorderachse: 9J x 18 ET41 (ET-Nr. 981.362.131.8A)  
Hinterachse: 10,5J x 18 ET47,5 (ET-Nr. 981.362.151.8A)

### Reifen

Es sind ausschließlich folgende Reifengrößen zulässig:

### Gruppe 2

#### Klasse 2f-g

Vorderachse: 25/64-18 Cup N2  
Hinterachse: 27/68-18 Cup N2  
Regen:  
Vorderachse: 24/64-18 P2G  
Hinterachse: 27/68-18 P2G

## Räder und Reifen

### Gruppe 5

#### Klasse 5 a, b und c:

Vorderachse: 25/64-18 Michelin Cup N2 auf Felge 9Jx18 ET43  
Hinterachse: 27/68-18 Michelin Cup N2 auf Felge 11Jx18 ET30  
Regen: gleiche Größen in Michelin P2L

#### Klasse 5d:

Vorderachse: 25/64-18 Michelin Cup N2 auf Felge 9,5Jx18 ET37  
Hinterachse: 30/68-18 Michelin Cup N2 auf Felge 12Jx18 ET30  
Regen :  
Vorderachse: 24/64-18 Michelin L  
Hinterachse: 30/68-18 Michelin P2L

#### Klasse 5e :

Vorderachse: 27/65-18 Michelin Cup N2 auf Felge 10,5Jx18 ET28  
Hinterachse: 31/71-18 Michelin Cup N2 auf Felge 12Jx18 ET53  
Regen: Michelin P2L

#### Klasse 5f:

Vorderachse: 27/65-18 Michelin Cup N2 auf Felge 10,5Jx18 ET28  
Hinterachse: 31/71-18 Michelin Cup N2 auf Felge 12Jx18 ET53

## Porsche Super Sports Cup

Porsche Fahrzeuge der Gruppe 2, 5 und 7 und Classic GT nach dem gültigen Technischen Reglement des PSC mit Michelin Rennreifen, die mit PSC gekennzeichnet sein müssen.

Während einer Veranstaltung ist für den Porsche Super Sports Cup (Qualifikationstraining und 2 Rennen) maximal ein Satz Reifen (Slicks) zulässig. Die Reifen werden vorab von Michelin gekennzeichnet und eingescannt. Bei Wet-Track-Bedingungen keine zusätzliche Kennzeichnung durch die technische Abnahme.

Bei Beschädigungen eines Reifens am Rennwochenende darf bei den permanenten technischen Kommissaren ein „Jokerreifen“ beantragt werden. Die permanenten technischen Kommissare entscheiden allein über die Zulassung dieses Reifens und markieren ihn entsprechend als „Jokerreifen“. Bei den ersten drei Veranstaltungen dürfen insgesamt maximal 3 „Jokerreifen“ verwendet werden. Bei den letzten drei Veranstaltungen der Saison maximal drei weitere „Jokerreifen“.

## Porsche Sports Cup Endurance

Porsche Fahrzeuge mit Serienreifen Michelin Pilot Sport, Gruppe 2, 5 und 7, sowie Porsche Fahrzeuge mit Michelin Rennreifen, Gruppe 2, 5 und 7, nach dem gültigen Technischen Reglement des PSC und Gruppe Classic GT nach dem gültigen Technischen Reglement des PSC.

Während der Porsche Sports Cup Endurance (Qualifikationstraining und 2 Rennen) sind maximal 2 Sätze Reifen zulässig. Die Reifen werden vorab von Michelin gekennzeichnet und eingescannt. Bei Wet-Track-Bedingungen erfolgt keine zusätzliche Kennzeichnung durch die Techni-

sche Abnahme.

## 2.8 Karosserie und Abmessungen

### a) Karosserie außen (inkl. Scheiben)

#### Zusätzliche Bestimmungen für die Klasse 2f (Cayman GT4 Clubsport ab MJ 2016):

##### Abschleppösen

Aus Sicherheitsgründen wird für den Cayman GT4 CS ab Modelljahr 2016 empfohlen, die eingeschraubten Abschleppösen vorn und hinten mit Loctite oder einem Schweißpunkt zu sichern.

##### Windschutzscheibe

Die Verbundglaswindschutzscheibe darf durch eine Polycarbonatscheibe (ET-Nr.: MTH 541911) ersetzt werden.

Bei allen Cup-Fahrzeugen (996, 997 und 991) ist eine zusätzliche Belüftung in der Fahrerseite Scheibe (Schiebefenster) freigestellt. Für den 911 GT3 Cup (997) ab MJ 2005 ist nur die geschlossene Spoilerlippe zulässig.

### b) Fahrgastraum/Cockpit

Der Fahrersitze mit der dazugehörigen Konsole muss FIA-homologiert (Norm 8855/1999 od. 8862/2009) sein.

Die Käfigpolsterung muss der FIA-Norm Standard 8857-2001 (Technical List n°23) entsprechen.

Es sind nur Inboardkameras zulässig, die nach DMSB-Vorschrift gesichert sein müssen.

### c) Zusätzliches Zubehör

N/A

## 2.9 Aerodynamische Hilfsmittel

N/A

## 2.10 Elektrische Ausrüstung

N/A

## 2.11 Kraftstoffkreislauf

Es ist ein FT3-, FT3.5- oder FT5- Sicherheitstank gemäß FIA Art. 253.14 des Anhangs J bzw. Art. 257.6 des Anhangs J vorgeschrieben. Das maximale Füllvolumen beträgt 100 l (vgl. FIA Art. 257.6.5.1 des Anhangs J).

## 2.12 Schmierungssystem

N/A

## 2.13 Datenübertragung

Telemetrie ist nicht zulässig.

## 2.14 Sonstiges

Änderungen und Präzisierungen zum Reglement können jederzeit per DMSB-genehmigten Bulletin durch den Serienausschreiber erfolgen.



# Serienausschreibung 2018

**Porsche Sports Cup**

**Porsche Super Sports Cup**

**Porsche Sports Cup Endurance**

### 1. Porsche Sports Cup Deutschland

#### 1.1 Austragung

- 30 Minuten freies Training
- 30 Minuten Qualifikationstraining
- Zwei Rennen á 30 Minuten mit rollendem Start

#### 1.2 Teilnehmer

Fahrer mit gültiger internationaler DMSB-D-Lizenz (oder höher).  
Pro Fahrzeug sind maximal 2 Fahrer erlaubt.

#### 1.3 Fahrzeuge

Porsche Fahrzeuge mit gekennzeichneten Serienreifen Michelin Pilot Sport der Gruppe 1-7. Fahrzeuge des Modells 911 GT3 Cup (996, 997 und 991) sind nicht zugelassen. Gruppe Classic GT nach dem gültigen Technischen Reglement des PSC.

#### 1.4 Nenngeld

Siehe Übersicht Seite 4

#### 1.5 Durchführung

Zur Qualifikation für die Rennen muss in dem Qualifikationstraining mind. eine gezeitete Runde, je Fahrer, gefahren worden sein. Die schnellste erreichte Zeit darf 110% der Zeit des schnellsten Teilnehmers der Klasse nicht überschreiten.

#### Erstes und zweites Rennen

Rollender Start (Indianapolis-Start) nach der GreenFlag-Runde (Einführungsrunde) durch den Führungswagen. Ein Fahrerwechsel während des Rennens ist nicht gestattet. Der Zieleinlauf des gewerteten Fahrzeugs aus dem ersten Rennen bestimmt den Startplatz für das zweite Rennen. Ein zweiter Fahrer startet auf dem Startplatz des Zieleinlaufs des gewerteten Fahrzeugs.

#### Anzahl Reifen

Während einer Veranstaltung ist für den Porsche Sports Cup Deutschland national (1 Qualifikationstraining + 2 Rennen) maximal ein Satz Reifen zulässig. Die Kennzeichnung der Reifen erfolgt im Rahmen der technischen Abnahme.

Aus Sicherheitsgründen kann bei Wet-Track-/Wet-Race-Bedingungen ein zweiter Satz Michelin Reifen des Typs Pilot Sport PS2\* eingesetzt werden, der bei der technischen Abnahme gekennzeichnet werden muss.

Der Reifentyp Michelin Pilot Sport Cup NO bzw. Pilot Sport Cup 2 NO darf nur an Fahrzeugen Verwendung finden, für die eine Werksfreigabe besteht (unabhängig von der Klasseneinteilung).

Für den Cayman GT4 (981) kann der Michelin-Reifen des Typs Pilot Super Sport \*in der Kombination:

Vorderachse: 245/35 R20 auf Felge 8,5Jx20 ET61  
(ET.-Nr.: 981.362.162.80FFF)

Hinterachse: 295/30 R20 auf Felge 11Jx20 ET50  
(ET.-Nr.:991.362.166.81FFF)

Für den 911 GT3 (991) kann der Michelin Reifen des Typs Pilot Super Sport\* in der Kombination:

Vorderachse: 245/35 R20 auf Felge 9Jx20 ET51  
(ET.-Nr.: 991.362.162.34FFF)

Hinterachse: 305/30 R20 auf Felge 11Jx20 ET59  
(ET.-Nr.: 991.362.166.34FFF)

Für den 911 GT3 RS (991) kann der Michelin Reifen des Typs Pilot Super Sport \*in der Kombination:

Vorderachse: 265/35 R20 auf Felge 9,5Jx20 ET50  
(ET.-Nr.: 991.362.163.82FFF)

Hinterachse: 325/30 R21 auf Felge 12,5Jx21 ET48  
(ET.-Nr.: 991.362.189.82FFF)  
bei Wet-Track/Wet-Race

eingesetzt werden.

Alternativ zum Michelin Reifen des Typs Pilot Sport PS2\* für den 911 GT3 (997) kann auch der Michelin Reifen des Typs Pilot Super Sport\* in den zulässigen Reifen-/Felgengrößen eingesetzt werden.

(\*für genannte Michelin Reifentypen besteht keine Porsche-Freigabe! Verwendung nur im Rahmen der PSC-Veranstaltungen lt. Reglement zulässig).

Bei Beschädigungen eines Reifens am Rennwochenende kann bei den permanenten Technischen Kommissaren ein „Jokerreifen“ beantragt werden. Die permanenten Technischen Kommissare entscheiden allein über die Zulassung dieses Reifens und markieren ihn entsprechend als „Jokerreifen“. Bei den ersten drei Veranstaltungen dürfen insgesamt maximal drei „Jokerreifen“ verwendet werden. Bei den letzten drei Veranstaltungen der Saison maximal drei weitere „Jokerreifen“.

#### 1.6 Wertung

Es erfolgt eine Wertung im Gesamtklassament und in den einzelnen Klassen. Für die Jahreswertung ist eine Einschreibung erforderlich. Gewertet werden 12 Rennen.

Für Damen wird eine gesonderte Damenwertung ausgeschrieben.

### 2. Porsche Super Sports Cup

#### 2.1 Austragung

- 30 Minuten freies Training
- 30 Minuten Qualifikationstraining
- Zwei Rennen á 30 Minuten mit rollendem Start

#### 2.2 Teilnehmer

Fahrer mit gültiger internationaler DMSB-D-Lizenz (oder höher).  
Pro Fahrzeug sind maximal 2 Fahrer erlaubt.

#### 2.3 Fahrzeuge

Porsche Fahrzeuge mit gekennzeichneten Michelin Rennreifen der Gruppen 2, 3, 5, 7 und Gruppe Classic GT nach dem gültigen technischen Reglement des PSC.

#### 2.4 Nenngeld

Siehe Übersicht Seite 4

#### 2.5 Durchführung

Zur Qualifikation für die Rennen muss in dem Qualifikationstraining mind. eine gezeitete Runde, je Fahrer, gefahren worden sein. Die schnellste erreichte Zeit darf 110% der Zeit des schnellsten Teilnehmers der Klasse nicht überschreiten.

#### Erstes und zweites Rennen

Rollender Start (Indianapolis-Start) nach der GreenFlag-Runde (Einführungsrunde) durch den Führungswagen. Ein Fahrerwechsel während des Rennens ist nicht gestattet. Der Zieleinlauf des gewerteten Fahrzeugs aus dem ersten Rennen bestimmt den Startplatz für das zweite Rennen. Ein zweiter Fahrer startet auf dem Startplatz des Zieleinlaufs des gewerteten Fahrzeugs.

#### Anzahl Reifen

Während einer Veranstaltung ist für den Porsche Super Sports Cup (Qualifikationstraining + 2 Rennen) maximal ein Satz Reifen (Slicks) zulässig und eingescannt. Für die Richtigkeit der Scanerfassung ist das Team eigenverantwortlich. Die Reifen werden vorab von Michelin gekennzeichnet. Eine zusätzliche Kennzeichnung erfolgt im Rahmen der Technischen Abnahme. Bei Wet-Track-Bedingungen erfolgt keine zusätzliche Kennzeichnung durch die Technische Abnahme.

Bei Beschädigungen eines Reifens am Rennwochenende kann bei den permanenten Technischen Kommissaren ein „Jokerreifen“ beantragt werden. Die permanenten Technischen Kommissare entscheiden allein über die Zulassung dieses Reifens und markieren ihn entsprechend als „Jokerreifen“. Bei den ersten drei Veranstaltungen dürfen insgesamt maximal drei „Jokerreifen“ verwendet werden. Bei den letzten drei Veranstaltungen der Saison maximal drei weitere „Jokerreifen“.

#### 2.6 Wertung

Es erfolgt eine Wertung im Gesamtklassement und in den einzelnen Klassen. Für die Jahreswertung ist eine Einschreibung erforderlich. Gewertet werden 12 Rennen. Für Damen wird eine gesonderte Damenwertung ausgeschrieben. Es erfolgt eine gesonderte Ehrung auf dem Podium in der Gesamtwertung für Cup Fahrzeuge der Gruppe 5.

### 3. Porsche Sports Cup Endurance

#### 3.1 Austragung

- 45 Minuten freies Training
- 40 Minuten Qualifikationstraining
- Renndauer: 2 Rennen à 50 Minuten mit 25 minütiger Pause, jeweils mit rollendem Start

#### 3.2 Teilnehmer

Fahrer mit gültiger internationaler DMSB-D-Lizenz (oder höher). Die Rennen können von einem Fahrer alleine gefahren werden. Maximal sind 2 Fahrer pro Fahrzeug erlaubt. Ein Fahrerwechsel während der Veranstaltung ist nur mit Genehmigung der Sportkommissare erlaubt.

#### 3.3 Fahrzeuge

Porsche Fahrzeuge mit gekennzeichneten Serienreifen Michelin Pilot Sport der Gruppen 1, 2, 3, 4, 6, 7 sowie Porsche Fahrzeuge mit gekennzeichneten Michelin Rennreifen der Gruppen 2, 3, 5, 7 und Gruppe Classic GT nach dem gültigen Technischen Reglement des PSC.

#### 3.4 Nenngeld

Siehe Übersicht Seite 4

#### 3.5 Durchführung

Zur Qualifikation für die Rennen muss in dem Qualifikationstraining mind. eine gezeitete Runde, je Fahrer, gefahren worden sein. Die schnellste erreichte Zeit darf 110% der Zeit des schnellsten Teilnehmers der Klasse nicht überschreiten.

Rollender Start (Indianapolis-Start) nach der GreenFlag-Runde (Einführungsrunde) durch den Führungswagen.

Die Porsche Sports Cup Endurance wird in 2 separate Rennen mit jeweils 50 Minuten Renndauer aufgeteilt. Nach Beendigung des 1. Laufes wird das Feld in die Boxengasse geführt.

Nach Abwinken des ersten Fahrzeugs beginnt die 25 minütige Pause in der ein Tankstopp, eventuelle Radwechsel oder Reparaturen durchgeführt werden können. Bei diesem Stopp muss der Motor abgestellt sein.

Mit Abwinken des ersten Fahrzeugs des ersten Laufes schaltet die Boxenampel auf „Rot“. Eine Ausfahrt in die Startaufstellung ist dann nicht mehr möglich. 5 Minuten vor Ende der 25-minütigen Pause schaltet die Boxenampel wieder auf „Grün“. Eine Ausfahrt in die Startaufstellung ist dann möglich. Der Zieleinlauf des gewerteten Fahrzeugs aus dem ersten Rennen bestimmt den Startplatz für das zweite Rennen. Die Reihenfolge der Turns der Fahrer in beiden Läufen ist freigestellt.

#### Pflichtboxenstopp / Fahrerwechsel / Reparaturen

Jedes Fahrzeug hat bei beiden Wertungsläufen einen Pflichtboxenstopp zu absolvieren.

Dieser Pflichtboxenstopp muss zwischen der 20. und der 30. Rennminute (nicht vor 20 Min 00Sek 000 und nicht nach 29 Min 59Sek 999) beginnen und darf die vorgeschriebene Mindestdauer von 01:30 Minuten nicht unterschreiten. (je nach Länge der Boxenstraße kann eine andere Zeit festgelegt werden).

Die Zeit wird zwischen Boxeneinfahrt und Boxenausfahrt durch die offizielle Zeitnahme gemessen. Jegliche Unterschreitung dieser Zeit wird mit einer Stop-and-go-Strafe in der Länge der unterschrittenen Zeit bestraft. Bei Nichteinhaltung der Pflichtboxenstopps erfolgt Wertungsausschluss.

Bei 2 genannten Fahrern muss bei diesem Pflichtboxenstopp der Fahrerwechsel durchgeführt werden. Ist nur 1 Fahrer genannt und fährt er die Rennen alleine, so muss dieser ebenfalls den Pflichtboxenstopp absolvieren.

#### Für den Pflichtboxenstopp gelten folgende zusätzliche Regeln:

- 2 gekennzeichnete Personen und der Fahrer dürfen bei einem Boxenstopp am Fahrzeug arbeiten.
- Es dürfen keine Flüssigkeiten zugeführt werden (ein Kühlen der Bremsen mit Wasser ist zulässig).
- Es darf nicht getankt werden.
- Reifenwechsel sind nicht zulässig. Ausgenommen davon ist der Wechsel von maximal 2 beschädigten Reifen oder der Wechsel von Slick- auf Regenreifen (oder umgekehrt).
- Bei einem Wechsel eines oder mehrerer Reifen verlängert sich die Mindestdauer des Pflichtboxenstopps um 10 Sekunden.

#### Tankvorschrift

- Es darf nur während der 25 minütigen Pause zwischen den Läufen getankt werden.
- Es darf nur mit den zugelassenen Tanksystemen getankt werden.
- Der Motor muss abgestellt sein.
- Sowohl der Betankende als auch derjenige Mechaniker, der den Feuerlöscher bedient, muss feuerhemmende Bekleidung inklusiv Sturmhaube und Schutzbrille tragen.

#### Anzahl Reifen

Während der Porsche Sports Cup Endurance (Qualifikationstraining u. 2 Rennen) sind maximal 2 Sätze Reifen zulässig. Die Reifen werden vorab von Michelin gekennzeichnet. Eine zusätzliche Kennzeichnung erfolgt im Rahmen der Technischen Abnahme. Bei Wet-Track-Bedingungen erfolgt keine zusätzliche Kennzeichnung durch die Technische Abnahme.

Bei Beschädigung eines Reifens am Rennwochenende kann bei den permanenten Technischen Kommissaren ein „Jokerreifen“ beantragt werden. Die permanenten technischen Kommissare entscheiden allein über die Zulassung dieses Reifens und markieren ihn entsprechend als

„Jokerreifen“. Bei den ersten drei Veranstaltungen dürfen insgesamt maximal drei „Jokerreifen“ verwendet werden. Bei den letzten drei Veranstaltungen der Saison maximal drei weitere „Jokerreifen“.

### **3.6 Wertung**

Es erfolgt eine Wertung pro Fahrer im Gesamtklassement und in den einzelnen Klassen getrennt für Serienreifen und Rennreifen. Für die Jahreswertung der Fahrer ist eine Einschreibung getrennt nach Reifenart erforderlich. Gewertet werden 12 Rennen. Für Damen wird eine gesonderte Damenwertung ausgeschrieben.

**Hockenheimring  
Circuit Information**

Hockenheim-Ring GmbH  
Am Motodrom  
Postfach 11 06  
68754 Hockenheim  
Tel.: +49 6205 950-0  
Fax: +49 6205 950-299  
www.hockenheimring.de

**Track Dimensions:**

Länge 4,5 km  
- im Uhrzeigersinn

Der Hockenheimring liegt 100 km südlich von Frankfurt und 40 km nördlich von Karlsruhe. Er ist über die Autobahnen A5, A6 und A61 - Ausfahrt Hockenheim erreichbar.

**Hotels**

**Hotelauskunft:**  
+49 6205 210  
www.hockenheim.de

**H+ Hotel Hockenheim\*\*\*\***

Heidelberger Straße 8  
68766 Hockenheim  
Tel.: +49 6205 294 - 0  
www.h-hotels.com  
hockenheim@h-hotels.com

**Hotel am Motodrom\*\*\***

Am Motodrom  
68766 Hockenheim  
Tel.: +49 6205 298-0  
www.hockenheimring.de  
info@hotel-motodrom.hockenheimring.de

**ACHAT Premium Walldorf/  
Reilingen**

Hockheimer Straße 86  
68799 Reilingen  
Tel.: +49 6205 959-0  
reilingen@achat-hotels.com

**Hotel Vorfelder\*\*\*\***

Bahnhofstraße 28  
69190 Walldorf  
Tel.: +49 6227 699-0  
www.hotel-vorfelder.de  
info@hotel-vorfelder.de

**Hotel Ambiente\*\*\*\***

Am neuen Schulhaus 4  
69190 Walldorf  
Tel.: +49 6227 602-0  
www.ambiente-walldorf.de  
mail@ambiente-walldorf.de

**Nürburgring  
Circuit Information**

Capricorn Nürburgring GmbH  
Otto-Flimm-Straße  
53520 Nürburg (Eifel)  
Hotline: 0800 2083200  
Telefon: +49 2691 302-0  
Telefax: +49 2691 302-9099

**Track Dimensions:**

Sprintstrecke:  
3,6 km  
GP-Strecke:  
5,1 km  
- im Uhrzeigersinn

Der Nürburgring liegt 60 km nordwestlich von Koblenz. Von Süden und Norden ist der Nürburgring über die A61 - Ausfahrt Wehr - zu erreichen.

**Hotels**

**Hotelauskunft:**  
+49 2691 305122  
www.hocheifel-nuerburgring.de  
tourismus@adenau.de

**Landhaus Sonnenhof\*\*\*\***

Sonnenberg 10  
53518 Adenau  
Tel.: +49(0)26 91 92 27-0  
www.sonnenhof-nuerburgring.de  
info@sonnenhof-nuerburgring.de

**Hotel am Tiergarten\*\*\***

Kirchweg 4  
53520 Nürburg  
Tel.: +49(0)26 91 922 00  
www.am-tiergarten.de  
info@am-tiergarten.de

**Dorint Hotel am Nürburgring\*\*\*\***

An der Grand-Prix-Strecke  
53520 Nürburg  
Tel.: +49 2691 309-0  
www.dorint.com  
info.nuerburgring@dorint.com

**Nürburgring\*\*\*\***

Stefan-Bellof-Straße  
53520 Nürburg  
Tel.: +49 2691 302500-0  
www.lindner.de  
empfang.nuerburgring@lindner.de

**Hotel Rieder\*\*\***

Mittelstraße 13  
53534 Wiesemscheid  
Tel.: +49 2691 1013  
www.hotel-rieder.de  
info@hotel-rieder.de

**Red Bull Ring  
Circuit Information**

Red Bull Ring Straße 1  
A-8724 Spielberg/Knittelfeld  
Tel.: +43 3577 / 20227061  
Fax.: +43 3577 / 22290  
www.projekt-spielberg.at

**Track Dimensions:**

Länge 4,3 km  
- im  
Uhrzeigersinn

Der Red Bull Ring liegt ca. 250 km südöstlich von Salzburg und ca. 70 km nordwestlich von Graz entfernt. Sie erreichen die legendäre Rennstrecke über die A9 aus beiden Richtungen.

**Hotels**

Die Hotels sind am besten über die Website [www.projekt-spielberg.at](http://www.projekt-spielberg.at) buchbar.

**Landhotel Schönberghof**

Höhenstr. 1  
A-8724 Spielberg  
Tel.: +43(0)3577 / 22630  
schoenberghof@projekt-spielberg.at

**Hotel G' Schloßl**

Murhof 1  
A-8734 Großlobming  
Tel.: +43(0)3512 / 469040  
Gschloessl.murtal@projekt-spielberg.at

**Hotel Steirerschloßl**

Hauptstr. 100  
A-8740 Zeltweg  
Tel.: +43 3577 226010  
steirerschloessl@projekt-spielberg.at

**Schönberghof – Gästehaus  
Enzinger**

Red Bull Ring Str. 18  
A-8724 Spielberg  
Tel.: +43 3577 22630  
schoenberghof@projekt-spielberg.at

**Hotel Schloss Gabelhofen**

Schloßgasse 54  
A-8753 Fohnsdorf  
Tel.: +43 3573 5555-0  
gabelhofen@projekt-spielberg.at  
www.gabelhofen.at

**Circuit de  
Spa-Francorchamps  
Circuit Information**

Circuit de Spa-Francorchamps Societe de  
Promotion du Circuit de  
Spa-Francorchamps, S.A.  
55, route du Circuit  
B-4970 Stavelot  
Tel.: +32 87 275138  
Fax: +32 87 275196  
www.spa-francorchamps.be

**Track Dimensions:**

Länge: 6,9 km  
- im  
Uhrzeigersinn

Die GP-Strecke liegt in den Ardennen unweit der deutschen Grenze. Sie erreichen die Rennstrecke Spa-Francorchamps aus A27/N68 und aus Richtung Luxemburg über die A27/N66.

**Hotels**

**Hotelauskunft:**  
+32 87 79535  
www.spa-francorchamps.be

**Radisson Blu Balmoral\*\*\*\***

Avenue Leopold II, 40  
B-4900 Spa  
Tel.: +32 87 792141  
www.radissonblu.com  
info.spa@radissonblu.com

**Hotel de la Source\*\*\*\***

Route du Circuit 22  
B-4970 Stavelot  
Tel.: +32 87 795800  
www.hotel-de-la-source.com  
contact@hotel-de-la-source.com

**Silva Hotel Spa-Balmoral\*\*\*\***

Route de Balmoral, 33  
B-4900 Spa  
Tel.: +32 87 793250  
www.silvahotelspabalmoral.be  
info@silvahotel.be

**Radisson Blu Palace Hotel\*\*\*\***

Place Royale, 39  
B-4900 Spa  
Tel.: +32 87 279700  
www.radissonblu.com  
info.spapalace@radissonblu.com

**Hotel Cardinal\*\***

Place Royal, 21  
B-4900 Spa  
Tel.: +32 87 771064  
www.hotel-cardinal.be  
info@hotelcardinal.be

**Motorsport Arena  
Oschersleben  
Circuit Information**

Motorsport Arena Oschersleben GmbH  
Motopark-Allee 20-22  
39387 Oschersleben  
Tel.: +49 3949 920-0  
Fax: +49 3949 920-660  
www.motorsportarena.com

**Track Dimensions:**

Länge: 3,6 km  
- im  
Uhrzeigersinn

Die Motorsport Arena Oschersleben liegt ca. 135 km östlich von Hannover und ca. 40 km km südwestlich von Magdeburg. Von der Autobahn A2, Ausfahrt 66 (Eisleben), führt eine ausgebauten Straße zur Rennstrecke Oschersleben.

**Hotels**

**Hotelauskunft:**  
+49 3949 912205  
www.oscherslebenbode.de  
tourismus@oscherslebenbode.de

**H+ Hotel\*\*\*\***

Hansapark 2  
39116 Magdeburg  
Tel.: +49 391 6363-0  
www.h-hotels.com  
magdeburg@h-hotels.com

**Hotel Jacobsberg\*\*\***

Am Büloweschacht 6  
39387 Oschersleben (Bode)  
Tel.: +49 3949 9490-0  
www.jacobsberg.de  
hotel@jacobsberg.de

**Hotel Villa Heine\*\*\*\***

Kehrstraße 1  
38820 Halberstadt  
Tel.: +49 3941 3140-0  
www.hotel-heine.de  
info@hotel-heine.de

**Hotel Motorsport  
Arena Oschersleben\*\*\*\***

Motopark-Allee 20 - 22  
39387 Oschersleben  
Tel.: +49 3949 92092-0  
www.hotel-motorsportarena.com  
hotel@motorsportarena.com

### HEGERSPORT GmbH

Ruhrtalstraße 52-60

45239 Essen

per Fax: +49 201 1775503-29

per E-Mail an [sportscup@porsche-veranstaltungen.de](mailto:sportscup@porsche-veranstaltungen.de)

#### Anmeldung

Hiermit melde ich mich verbindlich für die Porsche Sports Cup Experience (immer sonntags) zu **einer** der folgenden Veranstaltungen an:

- 19./20.05.2018 Hockenheimring
- 16./17.06.2018 Red Bull Ring, AUT
- 21./22.07.2018 Nürburgring
- 11./12.08.2018 Oschersleben
- 08./09.09.2018 Spa-Francorchamps, BEL
- 20./21.10.2018 Hockenheimring

Es sind keine Mehrfachnennungen möglich.

Wenn Sie an mehreren Veranstaltungen teilnehmen möchten, bitten wir Sie, von Ihrem Porsche Zentrum weitere Nennungen anzufordern. Die Formulare können Sie auch online downloaden unter: [www.porschesportscup.de](http://www.porschesportscup.de). Vielen Dank.

Die Teilnehmeranzahl ist auf 30 Personen pro Veranstaltungstag begrenzt, die Teilnahme ist nur mit eigenem Porsche Fahrzeug möglich.

Kinder bis 7 Jahre können kostenlos an der Veranstaltung teilnehmen.

Bitte melden Sie Kinder als Begleitperson an.

Begleitpersonen nehmen aktiv am Begleitprogramm teil und dürfen bei der Instruktionsfahrt auf der Rennstrecke als Beifahrer im Fahrzeug mitfahren.

Begleitpersonen unter 14 Jahren dürfen nicht als Beifahrer am Fahrprogramm auf der Rennstrecke (Instruktionsfahrten) teilnehmen.

#### Fahrzeug (unbedingt ausfüllen)

Fahrzeugtyp: \_\_\_\_\_

#### Nenngebühr

##### Pro Veranstaltung wird die Nenngebühr von

- EUR 195,- pro Person für die Porsche Sports Cup Experience
- EUR 135,- pro Begleitperson (fahraktiv oder nicht fahraktiv und Teilnahme an allen Programmpunkten)
- EUR 45,- pro Begleitperson (Catering Kind 8-14Jahre) fällig.

##### Der Gesamtbetrag in Höhe von EUR \_\_\_\_\_

- wurde auf das Konto der HEGERSPORT GmbH überwiesen:

##### Deutsche Bank Essen

IBAN: DE63 3607 0024 0107 1430 02, BIC: DEUTDEBESS

Alle Preise verstehen sich inklusive Mehrwertsteuer.

#### Rechnungsadresse (falls abweichend)

Name: \_\_\_\_\_

Straße/Nr.: \_\_\_\_\_

Postleitzahl/Ort: \_\_\_\_\_

# Nennung

## Porsche Sports Cup Experience 2018

(Nennungsschluss: 10 Tage vor Veranstaltungsbeginn)

#### Fahrer

Name: \_\_\_\_\_

Vorname: \_\_\_\_\_

Geburtsdatum: \_\_\_\_\_

Porsche Club: \_\_\_\_\_

Mitgliedsnummer: \_\_\_\_\_

Führerschein vorhanden  Ja

Straße/Nr.: \_\_\_\_\_

Postleitzahl: \_\_\_\_\_

Ort: \_\_\_\_\_

Telefon: \_\_\_\_\_

E-Mail: \_\_\_\_\_

- Ich bin noch kein Porsche Club Mitglied, interessiere mich aber für eine Mitgliedschaft. Bitte senden Sie mir unverbindlich Informationsmaterial zu.

#### Begleitperson (fahraktiv oder nicht fahraktiv)

Name: \_\_\_\_\_

Vorname: \_\_\_\_\_

Geburtsdatum: \_\_\_\_\_

Führerschein vorhanden  Ja

Straße/Nr.: \_\_\_\_\_

Postleitzahl: \_\_\_\_\_

Ort: \_\_\_\_\_

Telefon: \_\_\_\_\_

E-Mail: \_\_\_\_\_

Datum/Unterschrift Fahrer: \_\_\_\_\_

Datum/Unterschrift Beifahrer  
(oder gesetzlicher Vertreter): \_\_\_\_\_

Bei Unterschrift durch einen gesetzlichen Vertreter bitte ankreuzen, wenn zutreffend:

- die Unterschrift erfolgte nicht nur im eigenen Namen sondern auch im Namen des anderen Elternteils
- bzw. ich bin zur alleinigen Vertretung meines Kindes berechtigt

# Porsche Sports Cup Experience

## Erklärung zum Ausschluss der Haftung

Die Teilnehmer nehmen auf eigene Gefahr an den Veranstaltungen teil. Sie tragen die alleinige zivil- und strafrechtliche Verantwortung für alle von ihnen oder dem von ihnen benutzten Fahrzeug verursachten Schäden, soweit hiermit kein Haftungsausschluss vereinbart wird.

Die Teilnehmer erklären mit Abgabe der Nennung den Verzicht auf Ansprüche jeder Art für Schäden, die im Zusammenhang mit den Veranstaltungen entstehen, und zwar gegen

- die FIA, den DMSB, die Mitgliederorganisation des DMSB, die Deutsche Motor Sport Wirtschaftsdienst GmbH, deren Präsidenten, Organe, Geschäftsführer, Generalsekretäre,
- den ADAC sowie dessen Regional- und Ortsclubs und alle ihm verbundenen Unternehmen, den Promoter/Serienorganisator, die Veranstalter, die Sportwarte, die Rennstreckeneigentümer, die deutschen Porsche Clubs,
- die Dr. Ing. h.c. F. Porsche AG, Porsche Deutschland GmbH, deren Beauftragte, Sponsoren und Zulieferer,
- Behörden, Renndienste und andere Personen, die mit der Organisation der Veranstaltung in Verbindung stehen,
- den Straßenbaulasträger, soweit Schäden durch die Beschaffenheit der bei der Veranstaltung zu benutzenden Straßen samt Zubehör verursacht werden, und
- die Erfüllungs- und Verrichtungsgehilfen aller zuvor genannten Personen und Stellen,

außer für Schäden aus der Verletzung des Lebens, des Körpers, der Gesundheit oder sonstigen Schäden, die auf einer vorsätzlichen oder fahrlässigen Pflichtverletzung – auch eines gesetzlichen Vertreters oder eines Erfüllungsgehilfen des enthafteten Personenkreises – beruhen.

Der Haftungsausschluss wird mit Abgabe der Nennung allen Beteiligten gegen- über wirksam. Der Haftungsverzicht gilt für Ansprüche aus jeglichem Rechtsgrund, insbesondere sowohl für Schadensersatzansprüche aus vertraglicher als auch außervertraglicher Haftung und auch für Ansprüche aus unerlaubter Handlung. Stillschweigende Haftungsausschlüsse bleiben von vorstehender Haftungsausschlussklausel unberührt.

Im Falle einer im Laufe der Veranstaltung eintretenden oder festgestellten Verletzung bzw. im Falle von gesundheitlichen Schäden, die die automobilsportliche Tauglichkeit auf Dauer oder vorübergehend in Frage stellen können, entbindet der/die Unterzeichnende alle behandelnden Ärzte – im Hinblick auf das sich daraus unter Umständen auch für Dritte ergebende Sicherheitsrisiko – von der ärztlichen Schweigepflicht gegenüber den bei der Veranstaltung an verantwortlicher Stelle tätigen Offiziellen (Rennarzt, Rennleiter, Sportkommissare).

**Einwilligung in die Datennutzung:** Ich möchte zukünftig über neue Produkte, Veranstaltungen und Angebote von Porsche informiert werden. Daher bin ich damit einverstanden, dass meine hier angegebenen Daten in einer von der Dr. Ing. h.c. F. Porsche AG verwalteten zentralen Datenbank gespeichert werden. Zudem bin ich damit einverstanden, dass die Dr. Ing. h.c. F. Porsche AG, die Porsche Deutschland GmbH, die Porsche Financial Services GmbH, die Porsche Connect GmbH und das zuständige Porsche Zentrum sowie – in deren Namen und Auftrag – beauftragte Dienstleister diese Daten mit anderen Daten aus dem Porsche Konzern zusammenführen. Darüber hinaus bin ich damit einverstanden, dass die vorgenannten Unternehmen diese Daten zur individuellen Kunden- und Interessentenbetreuung, für Befragungen zur Kundenzufriedenheit und Informationen zu Fahrzeugen sowie zu fahrzeugbezogenen Dienstleistungen von Porsche nutzen und mich zu diesen Zwecken per Briefpost kontaktieren können

Ich bin zudem damit einverstanden, dass

- die von mir angegebene(n) Telefonnummer(n)
- die von mir angegebene(n) E-Mail-Adresse(n)

von den genannten Unternehmen genutzt werden, um mich für die aufgeführten Zwecke zu kontaktieren.

Ein einmal gegebenes Einverständnis kann ich jederzeit bei der Porsche Deutschland GmbH, Porschestr. 1, 74321 Bietigheim-Bissingen widerrufen – eine kurze Nachricht per Post oder an [pd.datenschutz@porsche.de](mailto:pd.datenschutz@porsche.de) genügt.

Datum \_\_\_\_\_ Unterschrift Fahrer \_\_\_\_\_

Datum \_\_\_\_\_ Unterschrift Beifahrer (oder gesetzlicher Vertreter) \_\_\_\_\_

## Verzichtserklärung des Fahrzeugeigentümers

(Nur erforderlich, wenn Bewerber oder Fahrer nicht Eigentümer des einzusetzenden Fahrzeuges sind, bei Abgabe der Nennung)

Ich bin mit der Beteiligung des bei Abgabe der Nennung näher bezeichneten Fahrzeugs an den Veranstaltungen des Porsche Sports Cup einverstanden und erkläre den Verzicht auf Ansprüche jeder Art für Schäden, die im Zusammenhang mit den Veranstaltungen entstehen, und zwar gegen

- die FIA, den DMSB, die Mitgliedsorganisationen des DMSB, die Deutsche Motor Sport Wirtschaftsdienst GmbH, deren Präsidenten, Organe, Geschäftsführer, Generalsekretäre,
- den ADAC sowie dessen Regional- und Ortsclubs und alle ihm verbundenen Unternehmen, den Promoter/Serienorganisator, die Veranstalter, die Sportwarte, die Rennstreckeneigentümer, die deutschen Porsche Clubs,
- die Dr. Ing. h.c. F. Porsche AG, Porsche Deutschland GmbH, deren Beauftragte, Sponsoren und Zulieferer,
- Behörden, Renndienste und andere Personen, die mit der Organisation der Veranstaltung in Verbindung stehen,
- den Straßenbaulasträger, soweit Schäden durch die Beschaffenheit der bei der Veranstaltung zu benutzenden Straßen samt Zubehör verursacht werden, und
- die Erfüllungs- und Verrichtungsgehilfen aller zuvor genannten Personen und Stellen,

außer für Schäden aus der Verletzung des Lebens, des Körpers, der Gesundheit oder sonstigen Schäden, die auf einer vorsätzlichen oder fahrlässigen Pflichtverletzung – auch eines gesetzlichen Vertreters oder eines Erfüllungsgehilfen des enthafteten Personenkreises – beruhen.

Der Haftungsverzicht gilt für Ansprüche aus jeglichem Rechtsgrund, insbesondere sowohl für Schadensersatzansprüche aus vertraglicher als auch außervertraglicher Haftung und auch für Ansprüche aus unerlaubter Handlung. Stillschweigende Haftungsausschlüsse bleiben von vorstehender Verzichtserklärung unberührt.

Der Unterzeichner erkennt die Bedingungen der Ausschreibung und der noch zu erlassenden Ausführungsbestimmungen sowie die Erklärung zum Ausschluss der Haftung und die Verzichtserklärung des Fahrzeugeigentümers an und verpflichtet sich, diese genauestens zu befolgen. Er bestätigt, dass die auf dem vorliegenden Meldeformular eingetragenen Angaben zutreffen.

Der Teilnehmer ist darüber unterrichtet worden, dass er für Schäden im Fahrzeugbetrieb möglicherweise keinen Haftpflicht- und Vollkasko-versicherungsschutz besitzt oder keine Ersatzansprüche gegen den Verursacher hat.

Datum \_\_\_\_\_ Anschrift des Fahrzeugeigentümers \_\_\_\_\_

Unterschrift des Fahrzeugeigentümers \_\_\_\_\_

## Zustimmung zur Nutzung von Foto- und Videoaufnahmen

Hiermit erkläre ich mich damit einverstanden, dass die Dr. Ing. h.c. F. Porsche AG, Porscheplatz 1, 70435 Stuttgart, sowie mit Porsche verbundene Unternehmen (im Folgenden: „Porsche“) Foto- und Filmaufnahmen inklusive Tonaufnahmen, die von meiner Person am \_\_\_\_\_

in / während der \_\_\_\_\_

erstellt wurden (im Folgenden gemeinsam: „Aufnahmen“), in unveränderter oder veränderter Form (Retusche) verwenden darf. Porsche darf die Aufnahmen insbesondere zu folgenden Zwecken nutzen: in den Porsche Print- und Onlinemedien, in Marketing-Materialien, Presseerklärungen, Druckschriften, Werbeschriften, Promotionvideos, TV-Shows, als Internet-Inhalte inklusive live streams, und/oder jegliche sonstige Promotion- bzw. informative Materialien in jeglichen Medien.

Das oben genannte Einverständnis umfasst auch das Recht, die Aufnahmen für die oben genannten Zwecke selbst oder durch Dritte zu bearbeiten, zu vervielfältigen, zu verbreiten, öffentlich zugänglich zu machen, zu digitalisieren, zu archivieren sowie für Montagen zu verwenden.

Ich bin berechtigt, die Aufnahmen für eigene, ausschließlich private Zwecke zu nutzen. Hierfür wird mir Porsche nach der Veranstaltung einen Zugangscode mitteilen, über welchen der Download für einen Zeitraum von 8 Wochen möglich sein wird. Ich verpflichte mich, die hierüber heruntergeladenen Aufnahmen nicht ohne vorherige schriftliche Einwilligung von Porsche sowie der darauf abgebildeten Personen öffentlich zugänglich zu machen oder sonst in rechtsverletzender Weise zu verwenden.

Ich erkenne an, dass die Aufnahmen im alleinigen Eigentum von Porsche stehen. Mit meiner Unterschrift verzichte ich auf sämtliche Ansprüche gegen Porsche im Zusammenhang mit der Nutzung der Aufnahmen. Auf eine Vergütung verzichte ich hiermit ausdrücklich. Für diese Vereinbarung gilt deutsches Recht.

Datum \_\_\_\_\_

Abgebildete Person (Bei Begleitpersonen bitte beide unterschreiben, ggf. gesetzl. Vertreter)

**HEGERSPORT GmbH**  
Ruhrtalstraße 52-60  
45239 Essen

per Fax: +49 201 1775503-29

per E-Mail: sportscup@porsche-veranstaltungen.de

### Anmeldung

Hiermit melde ich mich verbindlich für den PZ-Driver's Cup zu einer der folgenden Veranstaltungen an:

- 19./20.05.2018 Hockenheimring
- 16./17.06.2018 Red Bull Ring, AUT
- 21./22.07.2018 Nürburgring
- 11./12.08.2018 Oschersleben
- 08./09.09.2018 Spa-Francorchamps, BEL
- 20./21.10.2018 Hockenheimring

Wenn Sie an mehreren Veranstaltungen teilnehmen möchten, bitten wir Sie, für jede Veranstaltung ein eigenes Nennformular auszufüllen. Sie finden weitere Formulare online unter: [www.porschesportscup.de](http://www.porschesportscup.de).

### Fahrer

Name: \_\_\_\_\_

Vorname: \_\_\_\_\_

Geburtsdatum: \_\_\_\_\_

Porsche Club: \_\_\_\_\_

Mitgliedsnummer: \_\_\_\_\_

C-Lizenz vorhanden  Ja Nummer: \_\_\_\_\_

Führerschein vorgelegt  Ja

Straße/Nr.: \_\_\_\_\_

Postleitzahl: \_\_\_\_\_

Ort: \_\_\_\_\_

Land: \_\_\_\_\_

Porsche Zentrum: \_\_\_\_\_

Telefonnummer: \_\_\_\_\_

E-Mail: \_\_\_\_\_

- Ich bin noch kein Porsche Club Mitglied, interessiere mich aber für eine Mitgliedschaft. Bitte senden Sie mir unverbindlich Informationsmaterial zu.

### Beifahrer

Vorname/Name: \_\_\_\_\_

Geburtsdatum (Mindestalter 14 Jahre): \_\_\_\_\_

Unterschrift des Beifahrers (oder gesetzl. Vertreter): \_\_\_\_\_

# Nennung

## PZ-Driver's Cup 2018

(Nennungsschluss: 10 Tage vor Veranstaltungsbeginn)

Bitte nicht ausfüllen!

|                  |              |         |
|------------------|--------------|---------|
| Nennungseingang: | Startnummer: | Klasse: |
|------------------|--------------|---------|

### Fahrzeug (unbedingt ausfüllen)

Fahrzeugtyp: \_\_\_\_\_

kW/PS: \_\_\_\_\_ Baujahr: \_\_\_\_\_

Fahrgestell-Nr.: \_\_\_\_\_

Polizeiliches Kennzeichen: \_\_\_\_\_

Farbe: \_\_\_\_\_

### Nenngebühr

|                 | Preis für Porsche Club Mitglieder  | Preis ohne Club Mitgliedschaft     | Summe |
|-----------------|------------------------------------|------------------------------------|-------|
| PZ-Driver's Cup | <input type="checkbox"/> EUR 410,- | <input type="checkbox"/> EUR 450,- | _____ |

Bitte beachten Sie, dass in den Nenngebühren kein Catering enthalten ist!

### Zusätzlich bestelle ich:

- Catering für Samstag für \_\_\_\_\_ Personen à EUR 105,- (inkl. Getränke) \_\_\_\_\_
- Catering für Samstag für \_\_\_\_\_ Kinder á EUR 45,- (inkl. Getränke) \_\_\_\_\_
- Catering für Sonntag für \_\_\_\_\_ Personen à EUR 105,- (inkl. Getränke) \_\_\_\_\_
- Catering für Sonntag für \_\_\_\_\_ Kinder á EUR 45,- (inkl. Getränke) \_\_\_\_\_
- Catering für die Abendveranstaltung am **Samstagabend** für \_\_\_\_\_ Personen à EUR 32,- (inkl. Getränke) \_\_\_\_\_
- Catering für die Abendveranstaltung am **Samstagabend** für \_\_\_\_\_ Kinder à EUR 19,- (inkl. Getränke) \_\_\_\_\_

(Kindertickets gelten für Kinder zwischen 8 und 14 Jahren. Für Kinder bis einschließlich 7 Jahren ist das Catering kostenfrei.)

Der Gesamtbetrag in Höhe von EUR \_\_\_\_\_

wurde auf das Konto der HEGERSPORT GmbH überwiesen:

Deutsche Bank Essen (Unter Angabe des Fahrernamens)

IBAN: DE63 3607 0024 0107 1430 02, BIC: DEUTDEBESS

Der Gesamtbetrag ist mit Abgabe der Nennung sofort vollständig zu bezahlen! Ein Start ist ohne Zahlungseingang nicht möglich!

Barzahlung vor Ort ist nur in Ausnahmefällen gestattet

Datum/Unterschrift Fahrer: \_\_\_\_\_

(oder gesetzl. Vertreter): \_\_\_\_\_

Bei Unterschrift durch einen gesetzlichen Vertreter bitte ankreuzen, wenn zutreffend:

- die Unterschrift erfolgte nicht nur im eigenen Namen sondern auch im Namen des anderen Elternteils.

- bzw. ich bin zur alleinigen Vertretung meines Kindes berechtigt.



**HEGERSPORT GmbH**  
**Ruhrtalstraße 52-60**  
**45239 Essen**

per Fax: +49 201 1775503-29  
per E-Mail: sportscup@porsche-veranstaltungen.de

**Anmeldung**

Hiermit melde ich mich verbindlich für den PZ-Driver's Cup zu den folgenden Veranstaltungen an:

- 19./20.05.2018 Hockenheimring
- 16./17.06.2018 Red Bull Ring, AUT
- 21./22.07.2018 Nürburgring
- 11./12.08.2018 Oschersleben
- 08./09.09.2018 Spa-Francorchamps, BEL
- 20./21.10.2018 Hockenheimring

Es handelt sich hierbei um die Blocknennung zu allen sechs Veranstaltungen des PZ-Driver's Cup. Weitere Formulare, z.B. zur Einzelnennung ausgewählter Veranstaltungen finden Sie online unter: [www.porschesportscup.de](http://www.porschesportscup.de).

**Fahrer**

Name: \_\_\_\_\_

Vorname: \_\_\_\_\_

Geburtsdatum: \_\_\_\_\_

Porsche Club: \_\_\_\_\_

Mitgliedsnummer: \_\_\_\_\_

C-Lizenz vorhanden  Ja Nummer: \_\_\_\_\_

Führerschein vorgelegt  Ja

Straße/Nr.: \_\_\_\_\_

Postleitzahl: \_\_\_\_\_

Ort: \_\_\_\_\_

Land: \_\_\_\_\_

Porsche Zentrum: \_\_\_\_\_

Telefonnummer: \_\_\_\_\_

E-Mail: \_\_\_\_\_

Ich bin noch kein Porsche Club Mitglied, interessiere mich aber für eine Mitgliedschaft. Bitte senden Sie mir unverbindlich Informationsmaterial zu.

**Beifahrer**

Name, Vorname \_\_\_\_\_

Geburtsdatum (Mindestalter 14 Jahre) \_\_\_\_\_

# Blocknennung

## PZ-Driver's Cup 2018

(Nennungsschluss: 10 Tage vor Veranstaltungsbeginn)

**Bitte nicht ausfüllen!**

|                  |              |         |
|------------------|--------------|---------|
| Nennungseingang: | Startnummer: | Klasse: |
|                  |              |         |

**Fahrzeug (unbedingt ausfüllen)**

Fahrzeugtyp: \_\_\_\_\_

kW/PS: \_\_\_\_\_ Baujahr: \_\_\_\_\_

Fahrgestell-Nr.: \_\_\_\_\_

Polizeiliches Kennzeichen: \_\_\_\_\_

Farbe: \_\_\_\_\_

**Blocknennungsgebühr**

|                 | Preis für Porsche Club Mitglieder    | Preis ohne Club Mitgliedschaft       | Summe |
|-----------------|--------------------------------------|--------------------------------------|-------|
| PZ-Driver's Cup | <input type="checkbox"/> EUR 2.700,- | <input type="checkbox"/> EUR 2.940,- |       |

**Bitte beachten Sie, dass in den Nenngebühren ein Tagescateringticket für den Samstag einer jeden Veranstaltung enthalten ist!**

**Zusätzlich benötigte Cateringtickets bestellen Sie bitte mit Hilfe des entsprechenden Formulars „Zusätzliches Catering“**

**Der Gesamtbetrag in Höhe von EUR** \_\_\_\_\_

- wurde auf das Konto der HEGERSPORT GmbH überwiesen:  
Deutsche Bank Essen (Unter Angabe des Fahrernamens)  
IBAN: DE63 3607 0024 0107 1430 02, BIC: DEUTDEBESS

**Der Gesamtbetrag ist mit Abgabe der Nennung sofort vollständig zu bezahlen! Ein Start ist ohne Zahlungseingang nicht möglich!**

**Barzahlung vor Ort ist nur in Ausnahmefällen gestattet.**

Datum/Unterschrift Fahrer: \_\_\_\_\_

Datum/Unterschrift Beifahrer (oder gesetzl. Vertreter) : \_\_\_\_\_

- Bei Unterschrift durch einen gesetzlichen Vertreter bitte ankreuzen, wenn zutreffend:
- die Unterschrift erfolgte nicht nur im eigenen Namen sondern auch im Namen des anderen Elternteils
  - bzw. ich bin zur alleinigen Vertretung meines Kindes berechtigt

# PZ-Driver´s Cup

## Erklärung zum Ausschluss der Haftung

Die Teilnehmer nehmen auf eigene Gefahr an den Veranstaltungen teil. Sie tragen die alleinige zivil- und strafrechtliche Verantwortung für alle von ihnen oder dem von ihnen benutzten Fahrzeug verursachten Schäden, soweit hiermit kein Haftungsausschluss vereinbart wird.

Die Teilnehmer erklären mit Abgabe der Nennung den Verzicht auf Ansprüche jeder Art für Schäden, die im Zusammenhang mit den Veranstaltungen entstehen, und zwar gegen

- die FIA, den DMSB, die Mitgliederorganisation des DMSB, die Deutsche Motor Sport Wirtschaftsdienst GmbH, deren Präsidenten, Organe, Geschäftsführer, Generalsekretäre,
- den ADAC sowie dessen Regional- und Ortsclubs und alle ihm verbundenen Unternehmen, den Promoter/Serienorganisator, die Veranstalter, die Sportwarte, die Rennstreckeneigentümer, die deutschen Porsche Clubs,
- die Dr. Ing. h.c. F. Porsche AG, Porsche Deutschland GmbH, deren Beauftragte, Sponsoren und Zulieferer,
- Behörden, Renndienste und andere Personen, die mit der Organisation der Veranstaltung in Verbindung stehen,
- den Straßenbausträger, soweit Schäden durch die Beschaffenheit der bei der Veranstaltung zu benutzenden Straßen samt Zubehör verursacht werden, und
- die Erfüllungs- und Verrichtungsgehilfen aller zuvor genannten Personen und Stellen,

außer für Schäden aus der Verletzung des Lebens, des Körpers, der Gesundheit oder sonstigen Schäden, die auf einer vorsätzlichen oder fahrlässigen Pflichtverletzung – auch eines gesetzlichen Vertreters oder eines Erfüllungsgehilfen des enthafteten Personenkreises – beruhen.

Der Haftungsausschluss wird mit Abgabe der Nennung allen Beteiligten gegen- über wirksam. Der Haftungsverzicht gilt für Ansprüche aus jeglichem Rechts- grund, insbesondere sowohl für Schadensersatzansprüche aus vertraglicher als auch außervertraglicher Haftung und auch für Ansprüche aus unerlaubter Handlung. Stillschweigende Haftungsausschlüsse bleiben von vorstehender Haftungsausschlussklausel unberührt.

Im Falle einer im Laufe der Veranstaltung eintretenden oder festgestellten Verletzung bzw. im Falle von gesundheitlichen Schäden, die die automobil- sportliche Tauglichkeit auf Dauer oder vorübergehend in Frage stellen können, entbindet der/die Unterzeichnende alle behandelnden Ärzte – im Hinblick auf das sich

daraus unter Umständen auch für Dritte ergebende Sicherheitsrisiko – von der ärztlichen Schweigepflicht gegenüber den bei der Veranstaltung an verantwort- licher Stelle tätigen Offiziellen (Rennarzt, Rennleiter, Sportkommissare).

**Einwilligung in die Datennutzung:** Ich möchte zukünftig über neue Produkte, Veranstaltungen und Angebote von Porsche informiert werden. Daher bin ich damit einverstanden, dass meine hier angegebenen Daten in einer von der Dr. Ing. h.c. F. Porsche AG verwalteten zentralen Datenbank gespeichert werden. Zudem bin ich damit einverstanden, dass die Dr. Ing. h.c. F. Porsche AG, die Porsche Deutschland GmbH, die Porsche Financial Services GmbH, die Porsche Connect GmbH und das zuständige Porsche Zentrum sowie – in deren Namen und Auftrag – beauftragte Dienstleister diese Daten mit anderen Daten aus dem Porsche Konzern zusammenführen. Darüber hinaus bin ich damit einverstanden, dass die vorgenannten Unternehmen diese Daten zur individuellen Kunden- und Interessentenbetreuung, für Befragungen zur Kundenzufriedenheit und Informationen zu Fahrzeugen sowie zu fahrerbezogenen Dienstleistungen von Porsche nutzen und mich zu diesen Zwecken per Briefpost kontaktieren können. Ich bin zudem damit einverstanden, dass

die von mir angegebene(n) Telefonnummer(n)

die von mir angegebene(n) E-Mail-Adresse(n)

von den genannten Unternehmen genutzt werden, um mich für die aufgeführten Zwecke zu kontaktieren.

Ein einmal gegebenes Einverständnis kann ich jederzeit bei der Porsche Deutschland GmbH, Porschestr. 1, 74321 Bietigheim-Bissingen widerrufen – eine kurze Nachricht per Post oder an [pd.datenschutz@porsche.de](mailto:pd.datenschutz@porsche.de) genügt.

Datum Unterschrift 1. Fahrer

Datum Unterschrift 2. Fahrer

## Verzichtserklärung des Fahrzeugeigentümers

(Nur erforderlich, wenn Bewerber oder Fahrer nicht Eigentümer des einzusetzenden Fahrzeuges sind, bei Abgabe der Nennung)

Ich bin mit der Beteiligung des bei Abgabe der Nennung näher bezeichneten Fahrzeugs an den Veranstaltungen des Porsche Sports Cup einverstanden und erkläre den Verzicht auf Ansprüche jeder Art für Schäden, die im Zusammen- hang mit den Veranstaltungen entstehen, und zwar gegen

- die FIA, den DMSB, die Mitgliedsorganisationen des DMSB, die Deutsche Motor Sport Wirtschaftsdienst GmbH, deren Präsidenten, Organe, Geschäftsführer, Generalsekretäre,
- den ADAC sowie dessen Regional- und Ortsclubs und alle ihm verbundenen Unternehmen, den Promoter/Serienorganisator, die Veranstalter, die Sportwarte, die Rennstreckeneigentümer, die deutschen Porsche Clubs,
- die Dr. Ing. h.c. F. Porsche AG, Porsche Deutschland GmbH, deren Beauftragte, Sponsoren und Zulieferer,
- Behörden, Renndienste und andere Personen, die mit der Organisation der Veranstaltung in Verbindung stehen,
- den Straßenbausträger, soweit Schäden durch die Beschaffenheit der bei der Veranstaltung zu benutzenden Straßen samt Zubehör verursacht werden, und
- die Erfüllungs- und Verrichtungsgehilfen aller zuvor genannten Personen und Stellen,

außer für Schäden aus der Verletzung des Lebens, des Körpers, der Gesundheit oder sonstigen Schäden, die auf einer vorsätzlichen oder fahrlässigen Pflichtver- letzung – auch eines gesetzlichen Vertreters oder eines Erfüllungsgehilfen des enthafteten Personenkreises – beruhen.

Der Haftungsverzicht gilt für Ansprüche aus jeglichem Rechtsgrund, insbesondere sowohl für Schadensersatzansprüche aus vertraglicher als auch außervertrag- licher Haftung und auch für Ansprüche aus unerlaubter Handlung. Stillschweigende Haftungsausschlüsse bleiben von vorstehender Verzichtserklärung unberührt.

Der Unterzeichner erkennt die Bedingungen der Ausschreibung und der noch zu erlassenden Ausführungsbestimmungen sowie die Erklärung zum Ausschluss der Haftung und die Verzichtserklärung des Fahrzeugeigentümers an und verpflichtet sich, diese genauestens zu befolgen. Er bestätigt, dass die auf dem vorliegenden Meldeformular eingetragenen Angaben zutreffen.

Der Teilnehmer ist darüber unterrichtet worden, dass er für Schäden im Fahrzeugbetrieb möglicherweise keinen Haftpflicht- und Vollkasko- versicherungsschutz besitzt oder keine Ersatzansprüche gegen den Verursacher hat.

Datum Anschrift des Fahrzeugeigentümers

Unterschrift Fahrzeugeigentümer

## Erklärung zur Veröffentlichung von Bildern und Filmaufnahmen

Hiermit erkläre ich mich damit einverstanden, dass die Dr. Ing. h.c. F. Porsche AG, Porscheplatz 1, 70435 Stuttgart, sowie mit Porsche verbundene Unternehmen (im Folgenden: „Porsche“) Foto- und Filmaufnahmen inklusive Tonaufnahmen, die von meiner Person

am \_\_\_\_\_

in / während der \_\_\_\_\_ Porsche Sports Cup Saison 2018

erstellt wurden (im Folgenden gemeinsam: „Aufnahmen“), in unveränderter oder veränderter Form (Retusche) verwenden darf. Porsche darf die Aufnahmen insbesondere zu folgenden Zwecken nutzen: in den Porsche Print- und Online- medien, in Marketing-Materialien, Presseerklärungen, Druckschriften, Werbe- schriften, Promotionvideos, TV-Shows, als Internet-Inhalte inklusive live streams, und/oder jegliche sonstige Promotion- bzw. informative Materialien in jeglichen Medien. Das oben genannte Einverständnis umfasst auch das Recht, die Aufnahmen für die oben genannten Zwecke selbst oder durch Dritte zu bearbeiten, zu vervielfältigen, zu verbreiten, öffentlich zugänglich zu machen, zu digitalisieren, zu archivieren sowie für Montagen zu verwenden.

Ich bin berechtigt, die Aufnahmen für eigene, ausschließlich private Zwecke zu nutzen. Hierfür wird mir Porsche nach der Veranstaltung einen Zugangscode mitteilen, über welchen der Download für einen Zeitraum von 8 Wochen möglich sein wird. Ich verpflichte mich, die hierüber heruntergeladenen Aufnahmen nicht ohne vorherige schriftliche Einwilligung von Porsche sowie der darauf abgebilde- ten Personen öffentlich zugänglich zu machen oder sonst in rechtsverletzender Weise zu verwenden. Ich erkenne an, dass die Aufnahmen im alleinigen Eigentum von Porsche stehen. Mit meiner Unterschrift verzichte ich auf sämtliche Ansprüche gegen Porsche im Zusammenhang mit der Nutzung der Aufnahmen.

Auf eine Vergütung verzichte ich hiermit ausdrücklich.

Für diese Vereinbarung gilt deutsches Recht.

Datum

Abgebildete Person/Fahrer und Beifahrer (oder gesetzlicher Vertreter)

(Bei einer Begleitperson bitte beide Personen unterschreiben)

**HEGERSPORT GmbH**  
Ruhrtalstraße 52-60  
45239 Essen

Fax: +49 201 1775503-29

E-Mail: [sportscup@porsche-veranstaltungen.de](mailto:sportscup@porsche-veranstaltungen.de)

### Einschreibung

Hiermit melde ich mich verbindlich an für

- |   |           |
|---|-----------|
| <input type="checkbox"/> PZ-Trophy                    | EUR 450,- |
| <input type="checkbox"/> Porsche Sports Cup           | EUR 450,- |
| <input type="checkbox"/> Porsche Super Sports Cup     | EUR 450,- |
| <input type="checkbox"/> Porsche Sports Cup Endurance | EUR 450,- |

Bitte füllen Sie für jede Serie eine gesonderte Einschreibung aus.  
Weitere Formulare finden Sie unter: [www.porschesportscup.de](http://www.porschesportscup.de).

### Persönliche Daten

Name: \_\_\_\_\_

Vorname: \_\_\_\_\_

Geburtsdatum: \_\_\_\_\_

Porsche Club: \_\_\_\_\_

Mitgliedsnummer Porsche Club: \_\_\_\_\_

Straße/Nr.: \_\_\_\_\_

PLZ/Ort: \_\_\_\_\_

Land: \_\_\_\_\_

E-Mail: \_\_\_\_\_

Lizenz: \_\_\_\_\_

Fahrzeugtyp: \_\_\_\_\_

Porsche Zentrum: \_\_\_\_\_

### Rechnungsadresse

Name: \_\_\_\_\_

Straße/Nr.: \_\_\_\_\_

Postleitzahl/Ort: \_\_\_\_\_

Land: \_\_\_\_\_

# Einschreibung

## Porsche Sports Cup

## Rennserien 2018

### Team

Name des Teams: \_\_\_\_\_

Name des Teamchefs: \_\_\_\_\_

Die Einschreibgebühr in Höhe von EUR \_\_\_\_\_

- ist in bar oder als Verrechnungsscheck beigefügt.  
 wurde auf das Konto der Hegersport GmbH überwiesen:

Deutsche Bank Essen

IBAN: DE63 3607 0024 0107 1430 02

BIC: DEUTDEBESS

Zahlbar bis spätestens 7 Tage vor der Veranstaltung.

Datum: \_\_\_\_\_

### Unterschrift (bei Minderjährigen gesetzlicher Vertreter):

\*Bei Unterschrift durch einen gesetzlichen Vertreter bitte ankreuzen, wenn zutreffend:

- obenstehende Unterschrift erfolgte nicht nur im eigenen Namen sondern auch im Namen des anderen Elternteils  
 bzw. ich bin zur alleinigen Vertretung meines Kindes berechtigt

**Einwilligung in die Datennutzung:** Ich möchte zukünftig über neue Produkte, Veranstaltungen und Angebote von Porsche informiert werden. Daher bin ich damit einverstanden, dass meine hier angegebenen Daten in einer von der Dr. Ing. h.c. F. Porsche AG verwalteten zentralen Datenbank gespeichert werden. Zudem bin ich damit einverstanden, dass die Dr. Ing. h.c. F. Porsche AG, die Porsche Deutschland GmbH, die Porsche Financial Services GmbH, die Porsche Connect GmbH und das zuständige Porsche Zentrum sowie – in deren Namen und Auftrag – beauftragte Dienstleister diese Daten mit anderen Daten aus dem Porsche Konzern zusammenführen. Darüber hinaus bin ich damit einverstanden, dass die vorgenannten Unternehmen diese Daten zur individuellen Kunden- und Interessentenbetreuung, für Befragungen zur Kundenzufriedenheit und Informationen zu Fahrzeugen sowie zu fahrzeugbezogenen Dienstleistungen von Porsche nutzen und mich zu diesen Zwecken per Briefpost kontaktieren können. Ich bin zudem damit einverstanden, dass

- die von mir angegebene(n) Telefonnummer(n)  
 die von mir angegebene(n) E-Mail-Adresse(n)

von den genannten Unternehmen genutzt werden, um mich für die aufgeführten Zwecke zu kontaktieren. Ein einmal gegebenes Einverständnis kann ich jederzeit bei der Porsche Deutschland GmbH, Porschestr. 1, 74321 Bietigheim-Bissingen widerrufen – eine kurze Nachricht per Post oder an [pd.datenschutz@porsche.de](mailto:pd.datenschutz@porsche.de) genügt.

Datum

Unterschrift

**HEGERSPORT GmbH**  
**Ruhrtalstraße 52-60**  
**45239 Essen**

per Fax: +49 201 1775503-29  
per E-Mail: sportscup@porsche-veranstaltungen.de

# Teamausstattung

**Porsche Sports Cup  
Rennserien 2018**

### Persönliche Daten

Name: \_\_\_\_\_  
Vorname: \_\_\_\_\_  
Name des Teams: \_\_\_\_\_  
Name des Teamchefs: \_\_\_\_\_  
Mobilnummer: \_\_\_\_\_  
Anzahl der Fahrzeuge: \_\_\_\_\_  
Startnummern: \_\_\_\_\_

### Veranstaltungsort

- 19./20.05.2018 Hockenheimring
- 16./17.06.2018 Red Bull Ring, AUT
- 21./22.07.2018 Nürburgring
- 11./12.08.2018 Oschersleben
- 08./09.09.2018 Spa-Francorchamps, BEL
- 20./21.10.2018 Hockenheimring

### Team-LKW

LKW-Länge:  
1) \_\_\_\_\_ Meter (Zugmaschine und Auflieger)  
2) \_\_\_\_\_ Meter (Auflieger)  
LKW-Breite:  
3) \_\_\_\_\_ Meter

### Team-Zelt

4) Zelt-Länge: \_\_\_\_\_ Meter  
5) Zelt-Breite: \_\_\_\_\_ Meter (Vorgabe: max. 8 Meter)  
Zelt-Anbringung am LKW:  links  rechts

**Einwilligung in die Datennutzung:** Ich möchte zukünftig über Aktuelles von Porsche informiert werden. Daher bin ich damit einverstanden, dass meine hier angegebenen Daten in einer von der Dr. Ing. h.c. F. Porsche AG verwalteten zentralen Datenbank gespeichert werden. Zudem bin ich damit einverstanden, dass die Dr. Ing. h.c. F. Porsche AG, die Porsche Deutschland GmbH, die Porsche Financial Services GmbH und das zuständige Porsche Zentrum sowie – in deren Namen und Auftrag – beauftragte Dienstleister diese Daten mit anderen Daten aus dem Porsche Konzern zusammenführen. Darüber hinaus bin ich damit einverstanden, dass die vorgenannten Unternehmen diese Daten zur individuellen Kunden- und Interessentenbetreuung, für Befragungen zur Kundenzufriedenheit und Informationen zu Fahrzeugen sowie zu fahrzeugbezogenen Dienstleistungen von Porsche nutzen und mich zu diesen Zwecken per Briefpost kontaktieren können.

- Ich bin zudem damit einverstanden, dass
- die von mir angegebene(n) Telefonnummer(n)
  - die von mir angegebene(n) E-Mail-Adresse(n)

von den genannten Unternehmen genutzt werden, um mich für die aufgeführten Zwecke zu kontaktieren. Ein einmal gegebenes Einverständnis kann ich jederzeit bei der Porsche Deutschland GmbH widerrufen – eine kurze Nachricht per Post oder an [pd.datenschutz@porsche.de](mailto:pd.datenschutz@porsche.de) genügt.

\_\_\_\_\_  
**Datum** **Unterschrift**

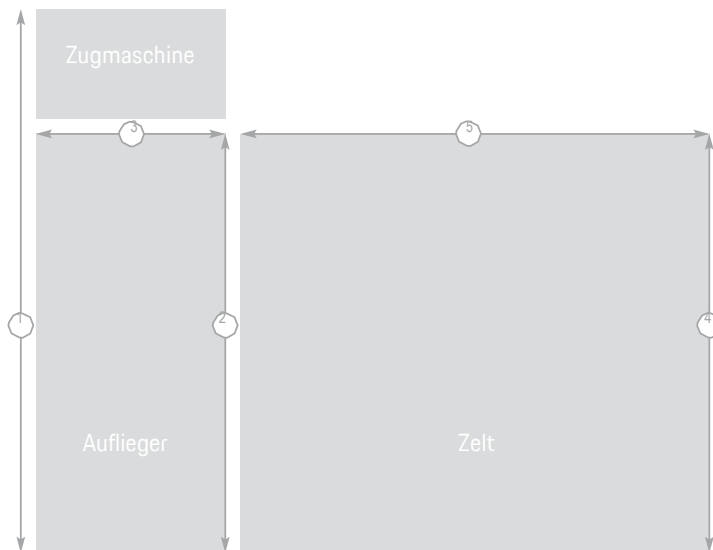

# Nennung

(Nennungsschluss: 10 Tage vor Veranstaltungsbeginn)

**HEGERSPORT GmbH**  
**Ruhrtalstraße 52-60**  
**45239 Essen**

per Fax: +49 201 1775603-29  
per E-Mail: [sportscup@porsche-veranstaltungen.de](mailto:sportscup@porsche-veranstaltungen.de)

### Termine

- 19./20.05.2018 Hockenheimring
- 16./17.06.2018 Red Bull Ring, AUT
- 21./22.07.2018 Nürburgring
- 11./12.08.2018 Oschersleben
- 08./09.09.2018 Spa-Francorchamps, BEL (Gaststart der Serie Porsche Sports Cup)
- 20./21.10.2018 Hockenheimring

### Verbindliche Anmeldung

- PZ-Trophy
  - Porsche Sports Cup
  - Porsche Super Sports Cup
  - Porsche Sports Cup Endurance
- Slickreifen  
 Straßenreifen

Bewerber: \_\_\_\_\_

Lizenznummer: \_\_\_\_\_

Ich melde für  1 Fahrer  2 Fahrer Klasse: \_\_\_\_\_

Bitte füllen Sie für jede Serie eine gesonderte Nennung aus.

### 1. Fahrer

Vorname/Name: \_\_\_\_\_

Straße/Nr.: \_\_\_\_\_

Geburtsdatum: \_\_\_\_\_

Postleitzahl/Ort: \_\_\_\_\_

Telefon: \_\_\_\_\_

E-Mail: \_\_\_\_\_

Lizenznummer: \_\_\_\_\_ Führerschein vorgelegt:  Ja

Porsche Club: \_\_\_\_\_

Mitgliedsnummer Porsche Club: \_\_\_\_\_

Teamchef Name: \_\_\_\_\_

Teamchef Mobilnummer: \_\_\_\_\_

\*Kinder bis einschließlich 7 Jahre können kostenlos an der Veranstaltung und am Catering teilnehmen. Der Unterzeichner erkennt die Bedingungen der Ausschreibung und der noch zu erlassenden Ausführungsbestimmungen an und verpflichtet sich, diese genauestens zu befolgen. Er bestätigt, dass die auf dem vorliegenden Meldeformular eingetragenen Angaben zutreffen. Bei Nennung zu PZ-Trophy, Porsche Sports Cup und Porsche Super Sports Cup ist pro Veranstaltungstag ein Cateringticket enthalten; bei Nennung zur Porsche Sports Cup Endurance sind pro Veranstaltungstag je 2 Cateringtickets enthalten.

\*\*Bei Unterschrift durch einen gesetzlichen Vertreter bitte ankreuzen, wenn zutreffend:

- nebenstehende Unterschrift erfolgte nicht nur im eigenen Namen sondern auch im Namen des anderen Elternteils
- bzw. ich bin zur alleinigen Vertretung meines Kindes berechtigt

### Bitte nicht ausfüllen!

|                  |             |         |
|------------------|-------------|---------|
| Nennungseingang: | Startnummer | Klasse: |
|------------------|-------------|---------|

### 2. Fahrer

Vorname/Name: \_\_\_\_\_

Geburtsdatum: \_\_\_\_\_

Straße/Nr.: \_\_\_\_\_

Postleitzahl/Ort: \_\_\_\_\_

Telefon: \_\_\_\_\_

E-Mail: \_\_\_\_\_

Lizenznummer: \_\_\_\_\_

Porsche Club: \_\_\_\_\_

Mitgliedsnummer Porsche Club: \_\_\_\_\_

### Rechnungsadresse (falls abweichend)

Name: \_\_\_\_\_

Straße/Hausnummer: \_\_\_\_\_

Postleitzahl/Ort/Land: \_\_\_\_\_

### Fahrzeug (unbedingt ausfüllen)

Fahrzeugtyp: \_\_\_\_\_

kW/PS: \_\_\_\_\_ Baujahr: \_\_\_\_\_

Fahrgestell-Nr.: \_\_\_\_\_

Kennzeichen: \_\_\_\_\_ Farbe: \_\_\_\_\_

### Boxenreservierung

**Summe**

Bitte reservieren Sie mir einen Boxenstellplatz (EUR 110,- pro Wochenende) \_\_\_\_\_

### Nenngebühr und Bestellung (alle Preise inkl. der gesetzlichen MwSt.)

| Nennung*                     | Preise für Porsche Club Mitglieder   | Preise ohne Mitgliedschaft           |
|------------------------------|--------------------------------------|--------------------------------------|
| PZ-Trophy                    | <input type="checkbox"/> EUR 590,-   | <input type="checkbox"/> EUR 640,-   |
| Porsche Sports Cup           | <input type="checkbox"/> EUR 920,-   | <input type="checkbox"/> EUR 970,-   |
| Porsche Super Sports Cup     | <input type="checkbox"/> EUR 1.030,- | <input type="checkbox"/> EUR 1.080,- |
| Porsche Sports Cup Endurance | <input type="checkbox"/> EUR 1.240,- | <input type="checkbox"/> EUR 1.290,- |

### Zusätzlich bestelle ich:

- Catering für Samstag für \_\_\_\_\_ Personen à EUR 105,- (inkl. Getränke) \_\_\_\_\_
- Catering für Samstag für \_\_\_\_\_ Kinder á EUR 45,- (inkl. Getränke) \_\_\_\_\_
- Catering für Sonntag für \_\_\_\_\_ Personen à EUR 105,- (inkl. Getränke) \_\_\_\_\_
- Catering für Sonntag für \_\_\_\_\_ Kinder á EUR 45,- (inkl. Getränke) \_\_\_\_\_
- Catering für die Abendveranstaltung am **Samstagabend** für \_\_\_\_\_ Personen à EUR 32,- (inkl. Getränke) \_\_\_\_\_
- Catering für die Abendveranstaltung am **Samstagabend** für \_\_\_\_\_ Kinder à EUR 19,- (inkl. Getränke) \_\_\_\_\_

### Der Gesamtbetrag in Höhe von EUR

wurde auf das Konto der HEGERSPORT GmbH überwiesen:

Deutsche Bank Essen (Bitte Name und Veranstaltungsdatum angeben!)

IBAN: DE63 3607 0024 0107 1430 02, BIC: DEUTDEBESS

**Der Gesamtbetrag ist mit Abgabe der Nennung sofort vollständig zu bezahlen! Ein Start ist ohne Zahlungseingang nicht möglich! Barzahlung vor Ort ist nur in Ausnahmefällen gestattet.**

Datum/Unterschrift 1. Fahrer (bzw. bei Minderjährigen gesetzlicher Vertreter\*\*):

\_\_\_\_\_

Datum/Unterschrift 2. Fahrer (bzw. bei Minderjährigen gesetzlicher Vertreter\*\*):

\_\_\_\_\_

Datum/Unterschrift Bewerber: \_\_\_\_\_

## Allgemeine Vertragserklärungen von Bewerber und Fahrer

Bewerber und Fahrer müssen Tatsachen in der Person oder dem Verhalten eines Teammitgliedes (Bewerber, Fahrer, Mechaniker, Helfer usw.) die das Vertragsverhältnis mit dem Veranstalter berühren oder einen Schadensersatzanspruch begründen, für und gegen sich gelten lassen. Bewerber und Fahrer haften für alle Verpflichtungen aus dem Nennungsvertrag als Gesamtschuldner.

## Bewerber/Fahrer versichern, dass

- die in dieser Nennung gemachten Angaben richtig und vollständig sind,
- der Fahrer uneingeschränkt den Anforderungen der Rennwettbewerbe gewachsen ist,
- das Fahrzeug in allen Punkten den technischen Bestimmungen entspricht,
- das Fahrzeug in allen Teilen durch die Technischen Kommissare untersucht werden kann und
- sie das Fahrzeug nur in technisch und optisch einwandfreiem Zustand bei der jeweiligen Veranstaltung einsetzen werden.

## Sie erklären mit ihrer Unterschrift weiter, dass

- Sie von dem Internationalen Sportgesetz (ISG) der FIA (Fédération Internationale de l'Automobile) mit Anhängen, den DMSB-Reglements, dem Anti-Doping-Regelwerk der Nationalen Anti-Doping Agentur (WADA / NADA-Code), den Rechts- und Disziplinarbestimmungen der FIA, den Allgemeinen Meisterschaftsbestimmungen, den besonderen Serien-Bestimmungen, der Rechts- und Verfahrensordnung (RuVO), den DMSB-Umweltrichtlinien und den sonstigen FIA- und DMSB-Bestimmungen Kenntnis genommen haben,
- Sie diese als für sich verbindlich anerkennen und sie befolgen werden,
- diese Regeln und Bestimmungen und die Erklärung in dieser Nennung mit ihrer Zustimmung Bestandteil des Vertrages mit dem Veranstalter werden,
- der DMSB, seine Gerichtsbarkeit, die Sportkommissare und die Veranstalter – jeweils im Rahmen ihrer Zuständigkeit – berechtigt sind, neben anderen Maßnahmen auch Strafen bei Verstößen gegen die sportlichen Regeln, sportgesetzlichen Bestimmungen und vertraglichen Pflichten - wie im ISG, der RuVO, den Reglements, Ausschreibungen und sonstigen Bestimmungen vorgesehen – festzusetzen – unbeschadet des Rechts, den im ISG, der RuVO und den Reglements geregelten Verbandsrechtsweg zu beschreiten,
- Sie sich verpflichten, keine Substanzen oder Methoden anzuwenden wie sie auf der Verbotliste des World Anti-Doping Codes der WADA und den Anti-Doping Bestimmungen der FIA definiert sind.
- Sie Tatsachen in der Person oder dem Verhalten eines Team-Mitgliedes (Bewerber, Mitfahrer, Mechaniker usw.), die das Vertragsverhältnis mit dem Veranstalter berühren oder einen Schadensersatzanspruch begründen, für und gegen sich gelten lassen müssen.

## Protest und Berufungsvollmacht

Bewerber und Fahrer bevollmächtigen sich mit Abgabe dieser Nennung gegenseitig, den jeweils anderen im Protest- und Berufungsverfahren zu vertreten. Sie bevollmächtigen sich insbesondere gegenseitig zur Abgabe von Protesten und deren Rücknahme, Anündigung, Einlegung, Bestätigung, Rücknahme und Verzicht der Berufung und Stellung aller im Rahmen der Protest- und Berufungsverfahren möglichen Anträge sowie der Abgabe bzw. Entgegennahme von Erklärungen.

## Erklärungen zum Ausschluss der Haftung

Die Teilnehmer nehmen auf eigene Gefahr an der Veranstaltung teil. Sie tragen die alleinige zivil- und strafrechtliche Verantwortung für alle von ihnen oder dem von ihnen benutzten Fahrzeug verursachten Schäden, soweit hiermit kein Haftungsausschluss vereinbart wird.

Bewerber und Fahrer erklären mit der Abgabe dieses Antrags auf Einschreibung den Verzicht auf Ansprüche jeder Art für Schäden, die im Zusammenhang mit der Veranstaltung entstehen, und zwar gegenüber

- die FIA, den DMSB, die Mitgliederorganisation des DMSB, die Deutsche Motor Sport Wirtschaftsdienst GmbH, deren Präsidenten, Organe, Geschäftsführer, Generalsekretäre,
- den ADAC e.V. sowie dessen Regional- und Ortsclubs und alle ihm verbundenen Unternehmen, den Promoter/Serienorganisator, die Veranstalter, die Sportwarte, die Rennstreckeneigentümer, die deutschen Porsche Clubs,
- die Dr. Ing. h.c. F. Porsche AG, Porsche Deutschland GmbH, deren Beauftragte, Sponsoren und Zulieferer, Behörden, Renndienste und andere Personen, die mit der Organisation der Veranstaltung in Verbindung stehen,
- den Straßenbaustraßen, soweit Schäden durch die Beschaffenheit der bei der Veranstaltung zu benutzenden Straßen samt Zubehör verursacht werden, und
- die Erfüllungs- und Verrichtungsgehilfen aller zuvor genannten Personen und Stellen,
- die anderen Teilnehmer (Bewerber, Fahrer, Mitfahrer), deren Helfer, die Eigentümer, Halter der anderen Fahrzeuge,
- den eigenen Bewerber, den/die eigenen Fahrer, Mitfahrer (anderslautende besondere Vereinbarungen zwischen Bewerber, Fahrer/-n, Mitfahrer/-n gehen vor!) und eigene Helfer.

Der Haftungsverzicht gilt nicht für Schäden aus der Verletzung des Lebens, des Körpers oder der Gesundheit, für sonstige Schäden, die auf einer vorsätzlichen oder grob fahrlässigen Pflichtverletzung beruhen sowie nicht für Schäden aus der Verletzung einer wesentlichen Vertragspflicht durch den enthafteten Personenkreis. Bei Schäden, die auf einer leicht fahrlässigen Pflichtverletzung von wesentlichen Vertragspflichten beruhen ist die Haftung für Vermögens- und Sachschäden der Höhe nach auf den typischen, vorhersehbaren Schaden beschränkt. Der Haftungsverzicht gilt für Ansprüche aus jeglichem Rechtsgrund, insbesondere also für Schadensersatzansprüche aus vertraglicher und außervertraglicher Haftung und für Ansprüche aus unerlaubter Handlung.

Stillschweigende Haftungsausschlüsse bleiben von vorstehender Haftungsausschlussklausel unberührt.

Mit Abgabe der Nennung nehmen die Teilnehmer davon Kenntnis, dass Versicherungsschutz im Rahmen der Kraftverkehrsversicherungen (Kfz.-Haftpflicht, Kasko- und Insassen-Unfall-Versicherung) für Schäden, die im Rahmen einer Veranstaltung, die auf die Erzielung von Höchstgeschwindigkeiten gerichtet ist, nicht gewährt wird. Sie verpflichten sich, auch den Halter und den Eigentümer des eingesetzten Fahrzeugs davon zu unterrichten.

Im Falle einer im Laufe der Veranstaltung eintretenden oder festgestellten Verletzung bzw. im Falle von gesundheitlichen Schäden, die die automobilsportliche Tauglichkeit auf Dauer oder vorübergehend in Frage stellen können, entbindet der/die Unterzeichnende alle behandelnden Ärzte – im Hinblick auf das sich daraus unter Umständen auch für Dritte ergebende Sicherheitsrisiko - von der ärztlichen Schweigepflicht untereinander sowie gegenüber den bei der Veranstaltung an verantwortlicher Stelle tätigen Offiziellen (Rennarzt, Rennleiter, Sportkommissare).

Mit Speicherung, Übermittlung und der Verarbeitung meiner personenbezogenen Daten gem. Datenschutzbestimmungen des DMSB, unter Berücksichtigung des Bundesdatenschutzgesetzes, bin ich einverstanden. Ich habe jederzeit die Möglichkeit, vom DMSB Datenschutzbeauftragten Auskunft über diese Daten von mir zu erhalten und/oder mein Widerspruchsrecht auszuüben.

Die Datenschutzbestimmungen sind jederzeit einzusehen unter [www.dmsb.de](http://www.dmsb.de) und/oder liegen beim Veranstalter vor Ort aus.

## Verzichtserklärung des Fahrzeugeigentümers

(Nur erforderlich, wenn Bewerber oder Fahrer nicht Eigentümer des einzusetzenden Fahrzeugs sind, abzugeben bei der Nennung)

Ich bin mit der Beteiligung des bei Abgabe der Nennung näher bezeichneten Fahrzeugs an den Veranstaltungen des Porsche Sports Cup einverstanden und erkläre den Verzicht auf Ansprüche jeder Art für Schäden, die im Zusammenhang mit den Veranstaltungen entstehen, und zwar gegen

- die FIA, den DMSB, die Mitgliedsorganisationen des DMSB, die Deutsche Motor Sport Wirtschaftsdienst GmbH, deren Präsidenten, Organe, Geschäftsführer, Generalsekretäre,
- den ADAC sowie dessen Regional- und Ortsclubs und alle ihm verbundenen Unternehmen, den Promoter/Serienorganisator, die Veranstalter, die Sportwarte, die Rennstreckeneigentümer, die deutschen Porsche Clubs
- die Dr. Ing. h.c. F. Porsche AG, Porsche Deutschland GmbH, deren Beauftragte, Sponsoren und Zulieferer
- Behörden, Renndienste und andere Personen, die mit der Organisation der Veranstaltung in Verbindung stehen,
- den Straßenbaustraßen, soweit Schäden durch die Beschaffenheit der bei der Veranstaltung zu benutzenden Straßen samt Zubehör verursacht werden, und
- die Erfüllungs- und Verrichtungsgehilfen aller zuvor genannten Personen und Stellen,

außer für Schäden aus der Verletzung des Lebens, des Körpers, der Gesundheit und sonstigen Schäden, die auf einer vorsätzlichen oder fahrlässigen Pflichtverletzung - auch eines gesetzlichen Vertreters oder eines Erfüllungsgehilfen des enthafteten Personenkreises – beruhen.

Gegen

- die Bewerber, Fahrer, Halter, Eigentümer der anderen eingesetzten Fahrzeuge, die Helfer der/des in der Einschreibung angegebenen Teilnehmer(s) und der anderen Teilnehmer sowie gegen den Bewerber, Fahrer des von mir zur Verfügung gestellten Fahrzeugs (anderslautende besondere Vereinbarungen zwischen Eigentümer, Bewerber, Fahrer/-n gehen vor!) verzichte ich auf Ansprüche jeder Art für Schäden, die im Zusammenhang mit den Rennwettbewerben (ungezeitetes, gezeitetes Training, Qualifikationstraining, Warm-up, Rennen) entstehen,

außer für Schäden aus der Verletzung des Lebens, des Körpers, der Gesundheit und sonstigen Schäden, die auf einer vorsätzlichen oder fahrlässigen Pflichtverletzung - auch eines gesetzlichen Vertreters oder eines Erfüllungsgehilfen des enthafteten Personenkreises – beruhen, und außer für sonstige Schäden, die auf einer vorsätzlichen oder grob fahrlässigen Pflichtverletzung - auch eines gesetzlichen Vertreters oder eines Erfüllungsgehilfen des enthafteten Personenkreises – beruhen.

Der Haftungsverzicht gilt für Ansprüche aus jeglichem Rechtsgrund, insbesondere sowohl für Schadensersatzansprüche aus vertraglicher als auch außervertraglicher Haftung und auch für Ansprüche aus unerlaubter Handlung. Stillschweigende Haftungsausschlüsse bleiben von vorstehender Verzichtserklärung unberührt.

Datum \_\_\_\_\_ Anschrift des Fahrzeugeigentümers \_\_\_\_\_

Unterschrift Fahrzeugeigentümer \_\_\_\_\_

## Zustimmung zur Nutzung von Foto- und Videoaufnahmen

Hiermit erkläre ich mich damit einverstanden, dass die Dr. Ing. h.c. F. Porsche AG, Porscheplatz 1, 70435 Stuttgart, sowie mit Porsche verbundene Unternehmen (im Folgenden: „Porsche“) Foto- und Filmaufnahmen inklusive Tonaufnahmen, die von meiner Person

am \_\_\_\_\_  
in / während der \_\_\_\_\_

erstellt wurden (im Folgenden gemeinsam: „Aufnahmen“), in unveränderter oder veränderter Form (Retusche) verwenden darf. Porsche darf die Aufnahmen insbesondere zu folgenden Zwecken nutzen: in den Porsche Print- und Onlinemedien, in Marketing-Materialien, Presseerklärungen, Druckschriften, Werbeschriften, Promotionvideos, TV-Shows, als Internet-Inhalte inklusive live streams, und/oder jegliche sonstige Promotion- bzw. informative Materialien in jeglichen Medien. Das oben genannte Einverständnis umfasst auch das Recht, die Aufnahmen für die oben genannten Zwecke selbst oder durch Dritte zu bearbeiten, zu vervielfältigen, zu verbreiten, öffentlich zugänglich zu machen, zu digitalisieren, zu archivieren sowie für Montagen zu verwenden. Ich bin berechtigt, die Aufnahmen für eigene, ausschließlich private Zwecke zu nutzen. Hierfür wird mir Porsche nach der Veranstaltung einen Zugangscode mitteilen, über welchen der Download für einen Zeitraum von 8 Wochen möglich sein wird. Ich verpflichte mich, die hierüber heruntergeladenen Aufnahmen nicht ohne vorherige schriftliche Einwilligung von Porsche sowie der darauf abgebildeten Personen öffentlich zugänglich zu machen oder sonst in rechtsverletzender Weise zu verwenden. Ich erkenne an, dass die Aufnahmen im alleinigen Eigentum von Porsche stehen. Mit meiner Unterschrift verzichte ich auf sämtliche Ansprüche gegen Porsche im Zusammenhang mit der Nutzung der Aufnahmen. Auf eine Vergütung verzichte ich hiermit ausdrücklich. Für diese Vereinbarung gilt deutsches Recht.

Datum \_\_\_\_\_

Abgebildete Person/ 1. Fahrer \_\_\_\_\_

Abgebildete Person / 2.Fahrer \_\_\_\_\_

**Einwilligung in die Datennutzung:** Ich möchte zukünftig über neue Produkte, Veranstaltungen und Angebote von Porsche informiert werden. Daher bin ich damit einverstanden, dass meine hier angegebenen Daten in einer von der Dr. Ing. h.c. F. Porsche AG verwalteten zentralen Datenbank gespeichert werden. Zudem bin ich damit einverstanden, dass die Dr. Ing. h.c. F. Porsche AG, die Porsche Deutschland GmbH, die Porsche Financial Services GmbH, die Porsche Connect GmbH und das zuständige Porsche Zentrum sowie – in deren Namen und Auftrag – beauftragte Dienstleister diese Daten mit anderen Daten aus dem Porsche Konzern zusammenführen. Darüber hinaus bin ich damit einverstanden, dass die vorgenannten Unternehmen diese Daten zur individuellen Kunden- und Interessentenbetreuung, für Befragungen zur Kundenzufriedenheit und Informationen zu Fahrzeugbezogenen Dienstleistungen von Porsche nutzen und mich zu diesen Zwecken per Briefpost kontaktieren können.

Ich bin zudem damit einverstanden, dass

die von mir angegebene(n) Telefonnummer(n)

die von mir angegebene(n) E-Mail-Adresse(n)

von den genannten Unternehmen genutzt werden, um mich für die aufgeführten Zwecke zu kontaktieren.

Ein einmal gegebenes Einverständnis kann ich jederzeit bei der Porsche Deutschland GmbH, Porschestr. 1, 74321 Bietigheim-Bissingen widerrufen – eine kurze Nachricht per Post oder an [pd.datenschutz@porsche.de](mailto:pd.datenschutz@porsche.de) genügt.

Datum \_\_\_\_\_ Unterschrift 1. Fahrer \_\_\_\_\_

Datum \_\_\_\_\_ Unterschrift 2. Fahrer \_\_\_\_\_

# Blocknennung

(Nennungsschluss: 10 Tage vor Veranstaltungsbeginn)

**HEGERSPORT GmbH**  
**Ruhrtalstraße 52-60**  
**45239 Essen**

per Fax: +49 201 177503-29

per E-Mail: [sportscup@porsche-veranstaltungen.de](mailto:sportscup@porsche-veranstaltungen.de)

### Termine

- 19./20.05.2018 Hockenheimring
- 16./17.06.2018 Red Bull Ring, AUT
- 21./22.07.2018 Nürburgring
- 11./12.08.2018 Oschersleben
- 08./09.09.2018 Spa-Francorchamps, BEL (Gaststart der Serie Porsche Sports Cup)
- 20./21.10.2018 Hockenheimring

### Verbindliche Anmeldung (inkl. Jahreseinschreibung für den 1. Fahrer)

- PZ-Trophy
- Porsche Sports Cup

- Slickreifen
- Straßenreifen

Bewerber: \_\_\_\_\_

Lizenznummer: \_\_\_\_\_

Ich melde für  1 Fahrer  2 Fahrer Klasse: \_\_\_\_\_

Bitte füllen Sie für jede Serie eine gesonderte Nennung aus.  
Weitere Nennformulare finden Sie unter: [www.porschesportscup.de](http://www.porschesportscup.de)

### 1. Fahrer

Vorname/Name: \_\_\_\_\_

Geburtsdatum: \_\_\_\_\_

Straße/Nr.: \_\_\_\_\_

Postleitzahl/Ort: \_\_\_\_\_

Land: \_\_\_\_\_

Telefon: \_\_\_\_\_

E-Mail: \_\_\_\_\_

Lizenznummer: \_\_\_\_\_

Porsche Club: \_\_\_\_\_

Mitgliedsnummer Porsche Club: \_\_\_\_\_

Teamchef Name: \_\_\_\_\_

Teamchef Mobilnummer: \_\_\_\_\_

Kinder bis einschließlich 7 Jahre können kostenlos an der Veranstaltung und am Catering teilnehmen. Der Unterzeichner erkennt die Bedingungen der Ausschreibung und der noch zu erlassenden Ausführungsbestimmungen an und verpflichtet sich, diese genauestens zu befolgen. Er bestätigt, dass die auf dem vorliegenden Meldeformular eingetragenen Angaben zutreffen.

\*Bei Unterschrift durch einen gesetzlichen Vertreter bitte ankreuzen, wenn zutreffend:

Nebenstehende Unterschrift erfolgte nicht nur im eigenen Namen sondern auch im Namen des anderen Elternteils

Bzw. ich bin zur alleinigen Vertretung meines Kindes berechtigt.

Bitte nicht ausfüllen!

|                  |              |         |
|------------------|--------------|---------|
| Nennungseingang: | Startnummer: | Klasse: |
|------------------|--------------|---------|

### 2. Fahrer

Vorname/Name: \_\_\_\_\_

Geburtsdatum: \_\_\_\_\_

Straße/Nr.: \_\_\_\_\_

Postleitzahl/Ort: \_\_\_\_\_

Land: \_\_\_\_\_

Telefon: \_\_\_\_\_

E-Mail: \_\_\_\_\_

Lizenznummer: \_\_\_\_\_

Porsche Club: \_\_\_\_\_

Mitgliedsnummer Porsche Club: \_\_\_\_\_

### Rechnungsadresse (falls abweichend)

Name: \_\_\_\_\_

Straße/Nr.: \_\_\_\_\_

Postleitzahl/Ort/Land: \_\_\_\_\_

### Fahrzeug (unbedingt ausfüllen)

Fahrzeugtyp: \_\_\_\_\_

kW/PS: \_\_\_\_\_ Baujahr: \_\_\_\_\_

Fahrgestell-Nr.: \_\_\_\_\_

Kennzeichen: \_\_\_\_\_ Farbe: \_\_\_\_\_

### Boxenreservierung

Summe

- Bitte reservieren Sie mir an jedem Rennwochenende einen Boxenstellplatz zum Gesamtpreis von EUR 660,- pro Saison.  
Untervermietung ist genehmigungspflichtig.

### Nenngebühr und Bestellung (alle Preise inkl. der gesetzlichen MwSt.)

#### Blocknennung

PZ-Trophy

Porsche Sports Cup

Preise für Porsche Club Mitglieder

EUR 3.750,-

EUR 5.730,-

Preise ohne Mitgliedschaft

EUR 4.050,-

EUR 6.030,-

Bei Nennung, PZ-Trophy und Porsche Sports Cup ist pro Veranstaltungstag ein Cateringticket enthalten.  
Zusätzlich benötigte Cateringtickets bestellen Sie bitte mit Hilfe des Formulars „Zusätzliches Catering“

- Jahreseinschreibung 2. Fahrer (EUR 450,-)

Der Gesamtbetrag in Höhe von EUR \_\_\_\_\_

- wurde auf das Konto der HEGERSPORT GmbH überwiesen:

**Deutsche Bank Essen (Bitte Name angeben!)**

**IBAN: DE63 3607 0024 0107 1430 02, BIC: DEUTDE33**

**Der Gesamtbetrag ist mit Abgabe der Nennung sofort vollständig zu bezahlen! Ein Start ist ohne Zahlungseingang nicht möglich! Barzahlung vor Ort ist nur in Ausnahmefällen gestattet.**

Datum/Unterschrift 1. Fahrer (bzw. bei Minderjährigen gesetzlicher Vertreter\*): \_\_\_\_\_

Datum/Unterschrift 2. Fahrer (bzw. bei Minderjährigen gesetzlicher Vertreter\*): \_\_\_\_\_

Datum/Unterschrift Bewerber: \_\_\_\_\_

## Allgemeine Vertragserklärungen von Bewerber und Fahrer

Bewerber und Fahrer müssen Tatsachen in der Person oder dem Verhalten eines Teammitgliedes (Bewerber, Fahrer, Mechaniker, Helfer usw.) die das Vertragsverhältnis mit dem Veranstalter berühren oder einen Schadensersatzanspruch begründen, für und gegen sich gelten lassen. Bewerber und Fahrer haften für alle Verpflichtungen aus dem Nennungsvertrag als Gesamtschuldner.

### Bewerber/Fahrer versichern, dass

- die in dieser Nennung gemachten Angaben richtig und vollständig sind,
- der Fahrer uneingeschränkt den Anforderungen der Rennwettbewerbe gewachsen ist,
- das Fahrzeug in allen Punkten den technischen Bestimmungen entspricht,
- das Fahrzeug in allen Teilen durch die Technischen Kommissare untersucht werden kann und
- sie das Fahrzeug nur in technisch und optisch einwandfreiem Zustand bei der jeweiligen Veranstaltung einsetzen werden.

### Sie erklären mit ihrer Unterschrift weiter, dass

- Sie von dem Internationalen Sportgesetz (ISG) der FIA (Fédération Internationale de l'Automobile) mit Anhängen, den DMSB-Reglements, dem Anti-Doping-Regelwerk der Nationalen Anti-Doping Agentur (WADA / NADA-Code), den Rechts- und Disziplinarbestimmungen der FIA, den Allgemeinen Meisterschaftsbestimmungen, den besonderen Serien-Bestimmungen, der Rechts- und Verfahrensordnung (RuVO), den DMSB-Umweltrichtlinien und den sonstigen FIA- und DMSB-Bestimmungen Kenntnis genommen haben,
- Sie diese als für sich verbindlich anerkennen und sie befolgen werden,
- diese Regeln und Bestimmungen und die Erklärung in dieser Nennung mit ihrer Zustimmung Bestandteil des Vertrages mit dem Veranstalter werden,
- der DMSB, seine Gerichtsbarkeit, die Sportkommissare und die Veranstalter – jeweils im Rahmen ihrer Zuständigkeit – berechtigt sind, neben anderen Maßnahmen auch Strafen bei Verstößen gegen die sportlichen Regeln, sportgesetzlichen Bestimmungen und vertraglichen Pflichten – wie im ISG, der RuVO, den Reglements, Ausschreibungen und sonstigen Bestimmungen vorgesehen – festzusetzen – unbeschadet des Rechts, den im ISG, der RuVO und den Reglements geregelten Verbandsrechtsweg zu beschreiten,
- Sie sich verpflichten, keine Substanzen oder Methoden anzuwenden wie sie auf der Verbotliste des World Anti-Doping Codes der WADA und den Anti-Doping Bestimmungen der FIA definiert sind.
- Sie Tatsachen in der Person oder dem Verhalten eines Team-Mitgliedes (Bewerber, Mitfahrer, Mechaniker usw.), die das Vertragsverhältnis mit dem Veranstalter berühren oder einen Schadensersatzanspruch begründen, für und gegen sich gelten lassen müssen.

### Protest und Berufungsvollmacht

Bewerber und Fahrer bevollmächtigen sich mit Abgabe dieser Nennung gegenseitig, den jeweils anderen im Protest- und Berufungsverfahren zu vertreten. Sie bevollmächtigen sich insbesondere gegenseitig zur Abgabe von Protesten und deren Rücknahme, Anknüpfung, Einlegung, Bestätigung, Rücknahme und Verzicht der Berufung und Stellung aller im Rahmen der Protest- und Berufungsverfahren möglichen Anträge sowie der Abgabe bzw. Entgegennahme von Erklärungen.

### Erklärungen zum Ausschluss der Haftung

Die Teilnehmer nehmen auf eigene Gefahr an der Veranstaltung teil. Sie tragen die alleinige zivil- und strafrechtliche Verantwortung für alle von ihnen oder dem von ihnen benutzten Fahrzeug verursachten Schäden, soweit hiermit kein Haftungsausschluss vereinbart wird.

Bewerber und Fahrer erklären mit der Abgabe dieses Antrags auf Einschreibung den Verzicht auf Ansprüche jeder Art für Schäden, die im Zusammenhang mit der Veranstaltung entstehen, und zwar gegenüber

- die FIA, den DMSB, die Mitgliederorganisation des DMSB, die Deutsche Motor Sport Wirtschaftsdienst GmbH, deren Präsidenten, Organe, Geschäftsführer, Generalsekretäre,
- den ADAC e.V. sowie dessen Regional- und Ortsclubs und alle ihm verbundenen Unternehmen, den Promoter/Serienorganisator, die Veranstalter, die Sportwarte, die Rennstreckeneigentümer, die deutschen Porsche Clubs,
- die Dr. Ing. h.c. F. Porsche AG, Porsche Deutschland GmbH, deren Beauftragte, Sponsoren und Zulieferer, Behörden, Renndienste und andere Personen, die mit der Organisation der Veranstaltung in Verbindung stehen,
- den Straßenbaustatsträger, soweit Schäden durch die Beschaffenheit der bei der Veranstaltung zu benutzenden Straßen samt Zubehör verursacht werden, und
- die Erfüllungs- und Verrichtungsgehilfen aller zuvor genannten Personen und Stellen,
- die anderen Teilnehmer (Bewerber, Fahrer, Mitfahrer), deren Helfer, die Eigentümer, Halter der anderen Fahrzeuge,
- den eigenen Bewerber, den/die eigenen Fahrer, Mitfahrer (anderslautende besondere Vereinbarungen zwischen Bewerber, Fahrer/-n, Mitfahrer/-n gehen vor!) und eigene Helfer.

Der Haftungsverzicht gilt nicht für Schäden aus der Verletzung des Lebens, des Körpers oder der Gesundheit, für sonstige Schäden, die auf einer vorsätzlichen oder grob fahrlässigen Pflichtverletzung beruhen sowie nicht für Schäden aus der Verletzung einer wesentlichen Vertragspflicht durch den enthafteten Personenkreis. Bei Schäden, die auf einer leicht fahrlässigen Pflichtverletzung von wesentlichen Vertragspflichten beruhen ist die Haftung für Vermögens- und Sachschäden der Höhe nach auf den typischen, vorhersehbaren Schaden beschränkt. Der Haftungsverzicht gilt für Ansprüche aus jeglichem Rechtsgrund, insbesondere also für Schadensersatzansprüche aus vertraglicher und außervertraglicher Haftung und für Ansprüche aus unerlaubter Handlung.

Stillschweigende Haftungsausschlüsse bleiben von vorstehender Haftungsausschlussklausel unberührt. Mit Abgabe der Nennung nehmen die Teilnehmer davon Kenntnis, dass Versicherungsschutz im Rahmen der Kraftverkehrsversicherungen (Kfz-Haftpflicht, Kasko- und Insassen-Unfall-Versicherung) für Schäden, die im Rahmen einer Veranstaltung, die auf die Erzielung von Höchstgeschwindigkeiten gerichtet ist, nicht gewährt wird. Sie verpflichten sich, auch den Halter und den Eigentümer des eingesetzten Fahrzeugs davon zu unterrichten.

Im Falle einer im Laufe der Veranstaltung eintretenden oder festgestellten Verletzung bzw. im Falle von gesundheitlichen Schäden, die die automobilsportliche Tauglichkeit auf Dauer oder vorübergehend in Frage stellen können, entbindet der/die Unterzeichnende alle behandelnden Ärzte – im Hinblick auf das sich daraus unter Umständen auch für Dritte ergebende Sicherheitsrisiko – von der ärztlichen Schweigepflicht untereinander sowie gegenüber den bei der Veranstaltung an verantwortlicher Stelle tätigen Offiziellen (Rennarzt, Rennleiter, Sportkommissare).

Mit Speicherung, Übermittlung und der Verarbeitung meiner personenbezogenen Daten gem. Datenschutzbestimmungen des DMSB, unter Berücksichtigung des Bundesdatenschutzgesetzes, bin ich einverstanden. Ich habe jederzeit die Möglichkeit, vom DMSB Datenschutzbeauftragten Auskunft über diese Daten von mir zu erhalten und/oder mein Widerspruchsrecht auszuüben.

Die Datenschutzbestimmungen sind jederzeit einzusehen unter [www.dmsb.de](http://www.dmsb.de) und/oder liegen beim Veranstalter vor Ort aus.

## Verzichtserklärung des Fahrzeugeigentümers

(Nur erforderlich, wenn Bewerber oder Fahrer nicht Eigentümer des einzusetzenden Fahrzeugs sind, abzugeben bei der Nennung)

Ich bin mit der Beteiligung des bei Abgabe der Nennung näher bezeichneten Fahrzeugs an den Veranstaltungen des Porsche Sports Cup einverstanden und erkläre den Verzicht auf Ansprüche jeder Art für Schäden, die im Zusammenhang mit den Veranstaltungen entstehen, und zwar gegen

- die FIA, den DMSB, die Mitgliedsorganisationen des DMSB, die Deutsche Motor Sport Wirtschaftsdienst GmbH, deren Präsidenten, Organe, Geschäftsführer, Generalsekretäre,
- den ADAC sowie dessen Regional- und Ortsclubs und alle ihm verbundenen Unternehmen, den Promoter/Serienorganisator, die Veranstalter, die Sportwarte, die Rennstreckeneigentümer, die deutschen Porsche Clubs
- die Dr. Ing. h.c. F. Porsche AG, Porsche Deutschland GmbH, deren Beauftragte, Sponsoren und Zulieferer
- Behörden, Renndienste und andere Personen, die mit der Organisation der Veranstaltung in Verbindung stehen,
- den Straßenbaustatsträger, soweit Schäden durch die Beschaffenheit der bei der Veranstaltung zu benutzenden Straßen samt Zubehör verursacht werden, und
- die Erfüllungs- und Verrichtungsgehilfen aller zuvor genannten Personen und Stellen,

außer für Schäden aus der Verletzung des Lebens, des Körpers, der Gesundheit und sonstigen Schäden, die auf einer vorsätzlichen oder fahrlässigen Pflichtverletzung - auch eines gesetzlichen Vertreters oder eines Erfüllungsgehilfen des enthafteten Personenkreises – beruhen.

Gegen

- die Bewerber, Fahrer, Halter, Eigentümer der anderen eingesetzten Fahrzeuge, die Helfer der/des in der Einschreibung angegebenen Teilnehmer(s) und der anderen Teilnehmer sowie gegen den Bewerber, Fahrer des von mir zur Verfügung gestellten Fahrzeugs (anderslautende besondere Vereinbarungen zwischen Eigentümer, Bewerber, Fahrer/-n gehen vor!) verzichte ich auf Ansprüche jeder Art für Schäden, die im Zusammenhang mit den Rennwettbewerben (ungezeiltes, gezeiltes Training, Qualifikationstraining, Warm-up, Rennen) entstehen,

außer für Schäden aus der Verletzung des Lebens, des Körpers, der Gesundheit und sonstigen Schäden, die auf einer vorsätzlichen oder fahrlässigen Pflichtverletzung - auch eines gesetzlichen Vertreters oder eines Erfüllungsgehilfen des enthafteten Personenkreises – beruhen, und außer für sonstige Schäden, die auf einer vorsätzlichen oder grob fahrlässigen Pflichtverletzung - auch eines gesetzlichen Vertreters oder eines Erfüllungsgehilfen des enthafteten Personenkreises – beruhen.

Der Haftungsverzicht gilt für Ansprüche aus jeglichem Rechtsgrund, insbesondere sowohl für Schadens- ersatzansprüche aus vertraglicher als auch außervertraglicher Haftung und auch für Ansprüche aus unerlaubter Handlung. Stillschweigende Haftungsausschlüsse bleiben von vorstehender Verzichtserklärung unberührt.

Datum \_\_\_\_\_ Anschrift des Fahrzeugeigentümers \_\_\_\_\_

Unterschrift Fahrzeugeigentümer (sofern nicht Bewerber oder Fahrer) \_\_\_\_\_

### Zustimmung zur Nutzung von Foto- und Videoaufnahmen

Hiermit erkläre ich mich damit einverstanden, dass die Dr. Ing. h.c. F. Porsche AG, Porscheplatz 1, 70435 Stuttgart, sowie mit Porsche verbundene Unternehmen (im Folgenden: „Porsche“) Foto- und Filmaufnahmen inklusive Tonaufnahmen, die von meiner Person

in / während der \_\_\_\_\_ Porsche Sports Cup Saison 2018

erstellt wurden (im Folgenden gemeinsam: „Aufnahmen“), in unveränderter oder veränderter Form (Retusche) verwenden darf. Porsche darf die Aufnahmen insbesondere zu folgenden Zwecken nutzen: in den Porsche Print- und Onlinemedien, in Marketing-Materialien, Presseerklärungen, Druckschriften, Werbematerialien, Promotionalvideos, TV-Shows, als Internet-Inhalte inklusive live streams, und/oder jegliche sonstige Promotion- bzw. informative Materialien in jeglichen Medien. Das oben genannte Einverständnis umfasst auch das Recht, die Aufnahmen für die oben genannten Zwecke selbst oder durch Dritte zu bearbeiten, zu vervielfältigen, zu verbreiten, öffentlich zugänglich zu machen, zu digitalisieren, zu archivieren sowie für Montagen zu verwenden.

Ich bin berechtigt, die Aufnahmen für eigene, ausschließlich private Zwecke zu nutzen. Hierfür wird mir Porsche nach der Veranstaltung einen Zugangscode mitteilen, über welchen der Download für einen Zeitraum von 8 Wochen möglich sein wird. Ich verpflichte mich, die hierüber heruntergeladenen Aufnahmen nicht ohne vorherige schriftliche Einwilligung von Porsche sowie der darauf abgebildeten Personen öffentlich zugänglich zu machen oder sonst in rechtsverletzender Weise zu verwenden. Ich erkenne an, dass die Aufnahmen im alleinigen Eigentum von Porsche stehen. Mit meiner Unterschrift verzichte ich auf sämtliche Ansprüche gegen Porsche im Zusammenhang mit der Nutzung der Aufnahmen.

Auf eine Vergütung verzichte ich hiermit ausdrücklich. Für diese Vereinbarung gilt deutsches Recht.

Datum \_\_\_\_\_

Abgebildete Person / 1. Fahrer \_\_\_\_\_

Abgebildete Person / 2. Fahrer \_\_\_\_\_

**Einwilligung in die Datennutzung:** Ich möchte zukünftig über neue Produkte, Veranstaltungen und Angebote von Porsche informiert werden. Daher bin ich damit einverstanden, dass meine hier angegebenen Daten in einer von der Dr. Ing. h.c. F. Porsche AG verwalteten zentralen Datenbank gespeichert werden. Zudem bin ich damit einverstanden, dass die Dr. Ing. h.c. F. Porsche AG, die Porsche Deutschland GmbH, die Porsche Financial Services GmbH, die Porsche Connect GmbH und das zuständige Porsche Zentrum sowie – in deren Namen und Auftrag – beauftragte Dienstleister diese Daten mit anderen Daten aus dem Porsche Konzern zusammenführen. Darüber hinaus bin ich damit einverstanden, dass die vorgenannten Unternehmen diese Daten zur individuellen Kunden- und Interessentenbetreuung, für Befragungen zur Kundenzufriedenheit und Informationen zu Fahrzeugen sowie zu fahrzeugbezogenen Dienstleistungen von Porsche nutzen und mich zu diesen Zwecken per Briefpost kontaktieren können. Ich bin zudem damit einverstanden, dass

die von mir angegebene(n) Telefonnummer(n)

die von mir angegebene(n) E-Mail-Adresse(n)

von den genannten Unternehmen genutzt werden, um mich für die aufgeführten Zwecke zu kontaktieren.

Ein einmal gegebenes Einverständnis kann ich jederzeit bei der Porsche Deutschland GmbH, Porschestr. 1, 74321 Bietigheim-Bissingen widerrufen – eine kurze Nachricht per Post oder an [pd.datenschutz@porsche.de](mailto:pd.datenschutz@porsche.de) genügt.

Datum \_\_\_\_\_ Unterschrift 1. Fahrer \_\_\_\_\_

Datum \_\_\_\_\_ Unterschrift 2. Fahrer \_\_\_\_\_

# Blocknennung

(Nennungsschluss: 10 Tage vor Veranstaltungsbeginn)

**HEGERSPORT GmbH**  
**Ruhrtalstraße 52-60**  
**45239 Essen**

per Fax: +49 201 1775503-29 sowie per E-Mail an: sportscup@porsche-veranstaltungen.de

### Termine

- 19./20.05.2018 Hockenheimring
- 16./17.06.2018 Red Bull Ring, AUT
- 21./22.07.2018 Nürburgring
- 11./12.08.2018 Oschersleben
- 08./09.09.2018 Spa-Francorchamps, BEL
- 20./21.10.2017 Hockenheimring

### Verbindliche Anmeldung (inkl. Jahreseinschreibung für den 1. Fahrer)

- Porsche Super Sports Cup
- Porsche Sports Cup Endurance

Bewerber: \_\_\_\_\_

Lizenznummer: \_\_\_\_\_

### 1. Fahrer

Vorname/Name: \_\_\_\_\_

Geburtsdatum: \_\_\_\_\_

Straße/Nr.: \_\_\_\_\_

Postleitzahl/Ort: \_\_\_\_\_

Land: \_\_\_\_\_

Telefon: \_\_\_\_\_

E-Mail: \_\_\_\_\_

Lizenznummer: \_\_\_\_\_

Porsche Club: \_\_\_\_\_

Mitgliedsnummer Porsche Club: \_\_\_\_\_

Teamchef Name: \_\_\_\_\_

Teamchef Mobilnummer: \_\_\_\_\_

Kinder bis einschließlich 7 Jahre können kostenlos an der Veranstaltung und am Catering teilnehmen. Der Unterzeichner erkennt die Bedingungen der Ausschreibung und der noch zu erlassenden Ausführungsbestimmungen an und verpflichtet sich, diese genauestens zu befolgen. Er bestätigt, dass die auf dem vorliegenden Meldeformular eingetragenen Angaben zutreffen.

\*Bei Unterschrift durch einen gesetzlichen Vertreter bitte ankreuzen, wenn zutreffend:

- Nebenstehende Unterschrift erfolgte nicht nur im eigenen Namen sondern auch im Namen des anderen Elternteils
- Bzw. ich bin zur alleinigen Vertretung meines Kindes berechtigt.

Bitte nicht ausfüllen!

|                  |              |         |
|------------------|--------------|---------|
| Nennungseingang: | Startnummer: | Klasse: |
|------------------|--------------|---------|

### 2. Fahrer

Vorname/Name: \_\_\_\_\_

Geburtsdatum: \_\_\_\_\_

Straße/Nr.: \_\_\_\_\_

Postleitzahl/Ort: \_\_\_\_\_

Land: \_\_\_\_\_

Telefon: \_\_\_\_\_

E-Mail: \_\_\_\_\_

Lizenznummer: \_\_\_\_\_

Porsche Club: \_\_\_\_\_

Mitgliedsnummer Porsche Club: \_\_\_\_\_

### Rechnungsadresse (falls abweichend)

Name: \_\_\_\_\_

Straße/Nr.: \_\_\_\_\_

Postleitzahl/Ort/Land: \_\_\_\_\_

### Fahrzeug (unbedingt ausfüllen)

Fahrzeugtyp: \_\_\_\_\_

kW/PS: \_\_\_\_\_ Baujahr: \_\_\_\_\_

Fahrgestell-Nr.: \_\_\_\_\_

Kennzeichen: \_\_\_\_\_ Farbe: \_\_\_\_\_

### Boxenreservierung

Bitte reservieren Sie mir an jedem Rennwochenende einen Boxenstellplatz

Gesamtpreis EUR 660,- pro Saison.

Untervermietung ist genehmigungspflichtig.

EUR 660,-

### Nenngebühr und Bestellung (alle Preise inkl. der gesetzlichen MwSt.)

#### Blocknennung

Porsche Super Sports Cup

Preise für Porsche Club Mitglieder  
 EUR 6.390,-

Preise ohne Mitgliedschaft

EUR 6.690,-

Porsche Sports Cup Endurance

EUR 7.650,-

EUR 7.950,-

Die Nennung enthält pro Veranstaltungstag ein Cateringticket. Bei Nennung der Porsche Sports Cup Endurance sind pro Veranstaltungstag je 2 Cateringtickets enthalten.

Jahreseinschreibung 2. Fahrer

EUR 450,-

Der Gesamtbetrag in Höhe von EUR \_\_\_\_\_

wurde auf das Konto der HEGERSPORT GmbH überwiesen:

Deutsche Bank AG, Essen

IBAN: DE63 3607 0024 0107 1430 02

BIC: DEUTDEBESS

**Der Gesamtbetrag ist mit Abgabe der Nennung sofort auf das angegebene Konto zu bezahlen. Eine Barzahlung vor Ort ist nur in Ausnahmefällen möglich.**

Datum/Unterschrift 1. Fahrer (bzw. bei Minderjährigen gesetzlicher Vertreter\*):

Datum/Unterschrift 2. Fahrer (bzw. bei Minderjährigen gesetzlicher Vertreter\*):

Datum/Unterschrift Bewerber: \_\_\_\_\_

## Allgemeine Vertragserklärungen von Bewerber und Fahrer

Bewerber und Fahrer müssen Tatsachen in der Person oder dem Verhalten eines Teammitgliedes (Bewerber, Fahrer, Mechaniker, Helfer usw.) die das Vertragsverhältnis mit dem Veranstalter berühren oder einen Schadensersatzanspruch begründen, für und gegen sich gelten lassen. Bewerber und Fahrer haften für alle Verpflichtungen aus dem Nennungsvertrag als Gesamtschuldner.

### Bewerber/Fahrer versichern, dass

- die in dieser Nennung gemachten Angaben richtig und vollständig sind,
- der Fahrer uneingeschränkt den Anforderungen der Rennwettbewerbsebene gewachsen ist,
- das Fahrzeug in allen Punkten den technischen Bestimmungen entspricht,
- das Fahrzeug in allen Teilen durch die Technischen Kommissare untersucht werden kann und
- sie das Fahrzeug nur in technisch und optisch einwandfreiem Zustand bei der jeweiligen Veranstaltung einsetzen werden.

### Sie erklären mit ihrer Unterschrift weiter, dass

- Sie von dem Internationalen Sportgesetz (ISG) der FIA (Fédération Internationale de l'Automobile) mit Anhängen, dem DMSB-Reglements, dem Anti-Doping-Regelwerk der Nationalen Anti-Doping Agentur (WADA / NADA-Code), den Rechts- und Disziplinarbestimmungen der FIA, den Allgemeinen Meisterschaftsbestimmungen, den besonderen Serien-Bestimmungen, der Rechts- und Verfahrensordnung (RuVO), den DMSB-Umweltrichtlinien und den sonstigen FIA- und DMSB-Bestimmungen Kenntnis genommen haben,
- Sie diese als für sich verbindlich anerkennen und sie befolgen werden,
- diese Regeln und Bestimmungen und die Erklärung in dieser Nennung mit ihrer Zustimmung Bestandteil des Vertrages mit dem Veranstalter werden,
- der DMSB, seine Gerichtsbarkeit, die Sportkommissare und die Veranstalter – jeweils im Rahmen ihrer Zuständigkeit – berechtigt sind, neben anderen Maßnahmen auch Strafen bei Verstößen gegen die sportlichen Regeln, sportgesetzlichen Bestimmungen und vertraglichen Pflichten – wie im ISG, der RuVO, den Reglements, Ausschreibungen und sonstigen Bestimmungen vorgesehen – festzusetzen – unbeschadet des Rechts, den im ISG, der RuVO und den Reglements geregelten **Verbandsrechtsweg** zu beschreiten,
- Sie sich verpflichten, keine Substanzen oder Methoden anzuwenden wie sie auf der Verbotliste des World Anti-Doping Codes der WADA und den Anti-Doping Bestimmungen der FIA definiert sind.
- Sie Tatsachen in der Person oder dem Verhalten eines Team-Mitgliedes (Bewerber, Mitfahrer, Mechaniker usw.), die das Vertragsverhältnis mit dem Veranstalter berühren oder einen Schadensersatzanspruch begründen, für und gegen sich gelten lassen müssen.

### Protest und Berufungsvollmacht

Bewerber und Fahrer bevollmächtigen sich mit Abgabe dieser Nennung gegenseitig, den jeweils anderen im Protest- und Berufungsverfahren zu vertreten. Sie bevollmächtigen sich insbesondere gegenseitig zur Abgabe von Protesten und deren Rücknahme, Annullierung, Einlegung, Bestätigung, Rücknahme und Verzicht der Berufung und Stellung aller im Rahmen der Protest- und Berufungsverfahren möglichen Anträge sowie der Abgabe bzw. Entgegennahme von Erklärungen.

### Erklärungen zum Ausschluss der Haftung

Die Teilnehmer nehmen auf eigene Gefahr an der Veranstaltung teil. Sie tragen die alleinige zivil- und strafrechtliche Verantwortung für alle von ihnen oder dem von ihnen benutzten Fahrzeug verursachten Schäden, soweit hiermit kein Haftungsausschluss vereinbart wird.

Bewerber und Fahrer erklären mit der Abgabe dieses Antrags auf Einschreibung den Verzicht auf Ansprüche jeder Art für Schäden, die im Zusammenhang mit der Veranstaltung entstehen, und zwar gegenüber

- die FIA, den DMSB, die Mitgliederorganisation des DMSB, die Deutsche Motor Sport Wirtschaftsdienst GmbH, deren Präsidenten, Organe, Geschäftsführer, Generalsekretäre,
- den ADAC e.V. sowie dessen Regional- und Ortsclubs und alle ihm verbundenen Unternehmen, den Promoter/Serienorganisator, die Veranstalter, die Sportwarte, die Rennstreckeneigentümer, die deutschen Porsche Clubs,
- die Dr. Ing. h.c. F. Porsche AG, Porsche Deutschland GmbH, deren Beauftragte, Sponsoren und Zulieferer, Behörden, Renndienste und andere Personen, die mit der Organisation der Veranstaltung in Verbindung stehen,
- den Straßenbaustraßen, soweit Schäden durch die Beschaffenheit der bei der Veranstaltung zu benutzenden Straßen samt Zubehör verursacht werden, und
- die Erfüllungs- und Verrichtungsgehilfen aller zuvor genannten Personen und Stellen,
- die anderen Teilnehmer (Bewerber, Fahrer, Mitfahrer), deren Helfer, die Eigentümer, Halter der anderen Fahrzeuge,
- den eigenen Bewerber, den/die eigenen Fahrer, Mitfahrer (anderslautende besondere Vereinbarungen zwischen Bewerber, Fahrer/-n, Mitfahrer/-n gehen vor!) und eigene Helfer.

Der Haftungsverzicht gilt nicht für Schäden aus der Verletzung des Lebens, des Körpers oder der Gesundheit, für sonstige Schäden, die auf einer vorsätzlichen oder grob fahrlässigen Pflichtverletzung beruhen sowie nicht für Schäden aus der Verletzung einer wesentlichen Vertragspflicht durch den enthafteten Personenkreis. Bei Schäden, die auf einer leicht fahrlässigen Pflichtverletzung von wesentlichen Vertragspflichten beruhen ist die Haftung für Vermögens- und Sachschäden der Höhe nach auf den typischen, vorhersehbaren Schaden beschränkt. Der Haftungsverzicht gilt für Ansprüche aus jeglichem Rechtsgrund, insbesondere also für Schadensersatzansprüche aus vertraglicher und außervertraglicher Haftung und für Ansprüche aus unerlaubter Handlung.

Stillschweigende Haftungsausschlüsse bleiben von vorstehender Haftungsausschlussklausel unberührt. Mit Abgabe der Nennung nehmen die Teilnehmer davon Kenntnis, dass Versicherungsschutz im Rahmen der Kraftverkehrsversicherungen (Kfz.-Haftpflicht, Kasko- und Insassen-Unfall-Versicherung) für Schäden, die im Rahmen einer Veranstaltung, die auf die Erzielung von Höchstgeschwindigkeiten gerichtet ist, nicht gewährt wird. Sie verpflichten sich, auch den Halter und den Eigentümer des eingesetzten Fahrzeugs davon zu unterrichten.

Im Falle einer im Laufe der Veranstaltung eintretenden oder festgestellten Verletzung bzw. im Falle von gesundheitlichen Schäden, die die automobilsportliche Tauglichkeit auf Dauer oder vorübergehend in Frage stellen können, entbindet der/die Unterzeichnende alle behandelnden Ärzte – im Hinblick auf das sich daraus unter Umständen auch für Dritte ergebende Sicherheitsrisiko – von der ärztlichen Schweigepflicht untereinander sowie gegenüber den bei der Veranstaltung an verantwortlicher Stelle tätigen Offiziellen (Rennarzt, Rennleiter, Sportkommissare).

Mit Speicherung, Übermittlung und der Verarbeitung meiner personenbezogenen Daten gem. Datenschutzbestimmungen des DMSB, unter Berücksichtigung des Bundesdatenschutzgesetzes, bin ich einverstanden. Ich habe jederzeit die Möglichkeit, vom DMSB Datenschutzbeauftragten Auskunft über diese Daten von mir zu erhalten und/oder mein Widerspruchsrecht auszuüben.

Die Datenschutzbestimmungen sind jederzeit einzusehen unter [www.dmsb.de](http://www.dmsb.de) und/oder liegen beim Veranstalter vor Ort aus.

## Verzichtserklärung des Fahrzeugeigentümers

(Nur erforderlich, wenn Bewerber oder Fahrer nicht Eigentümer des einzusetzenden Fahrzeugs sind, abzugeben bei der Nennung)

Ich bin mit der Beteiligung des bei Abgabe der Nennung näher bezeichneten Fahrzeugs an den Veranstaltungen des Porsche Sports Cup einverstanden und erkläre den Verzicht auf Ansprüche jeder Art für Schäden, die im Zusammenhang mit den Veranstaltungen entstehen, und zwar gegen

- die FIA, den DMSB, die Mitgliedsorganisationen des DMSB, die Deutsche Motor Sport Wirtschaftsdienst GmbH, deren Präsidenten, Organe, Geschäftsführer, Generalsekretäre,
- den ADAC sowie dessen Regional- und Ortsclubs und alle ihm verbundenen Unternehmen, den Promoter/Serienorganisator, die Veranstalter, die Sportwarte, die Rennstreckeneigentümer, die deutschen Porsche Clubs
- die Dr. Ing. h.c. F. Porsche AG, Porsche Deutschland GmbH, deren Beauftragte, Sponsoren und Zulieferer
- Behörden, Renndienste und andere Personen, die mit der Organisation der Veranstaltung in Verbindung stehen,
- den Straßenbaustraßen, soweit Schäden durch die Beschaffenheit der bei der Veranstaltung zu benutzenden Straßen samt Zubehör verursacht werden, und
- die Erfüllungs- und Verrichtungsgehilfen aller zuvor genannten Personen und Stellen,

außer für Schäden aus der Verletzung des Lebens, des Körpers, der Gesundheit und sonstigen Schäden, die auf einer vorsätzlichen oder fahrlässigen Pflichtverletzung - auch eines gesetzlichen Vertreters oder eines Erfüllungsgehilfen des enthafteten Personenkreises – beruhen.

Gegen – die Bewerber, Fahrer, Halter, Eigentümer der anderen eingesetzten Fahrzeuge, die Helfer der/des in der Einschreibung angegebenen Teilnehmer(s) und der anderen Teilnehmer sowie gegen den Bewerber, Fahrer des von mir zur Verfügung gestellten Fahrzeugs (anderslautende besondere Vereinbarungen zwischen Eigentümer, Bewerber, Fahrer/-n gehen vor!) verzichte ich auf Ansprüche jeder Art für Schäden, die im Zusammenhang mit den Rennwettbewerben (ungezieltes, gezieltes Training, Qualifikationstraining, Warm-up, Rennen) entstehen,

außer für Schäden aus der Verletzung des Lebens, des Körpers, der Gesundheit und sonstigen Schäden, die auf einer vorsätzlichen oder fahrlässigen Pflichtverletzung - auch eines gesetzlichen Vertreters oder eines Erfüllungsgehilfen des enthafteten Personenkreises – beruhen, und außer für sonstige Schäden, die auf einer vorsätzlichen oder grob fahrlässigen Pflichtverletzung - auch eines gesetzlichen Vertreters oder eines Erfüllungsgehilfen des enthafteten Personenkreises – beruhen.

Der Haftungsverzicht gilt für Ansprüche aus jeglichem Rechtsgrund, insbesondere sowohl für Schadensersatzansprüche aus vertraglicher als auch außervertraglicher Haftung und auch für Ansprüche aus unerlaubter Handlung. Stillschweigende Haftungsausschlüsse bleiben von vorstehender Verzichtserklärung unberührt.

Datum \_\_\_\_\_ Anschrift des Fahrzeugeigentümers \_\_\_\_\_

Unterschrift Fahrzeugeigentümer (sofern nicht Bewerber oder Fahrer) \_\_\_\_\_

### Zustimmung zur Nutzung von Foto- und Videoaufnahmen

Hiermit erkläre ich mich damit einverstanden, dass die Dr. Ing. h.c. F. Porsche AG, Porscheplatz 1, 70435 Stuttgart, sowie mit Porsche verbundene Unternehmen (im Folgenden: „Porsche“) Foto- und Filmaufnahmen inklusive Tonaufnahmen, die von meiner Person

in / während der \_\_\_\_\_ Porsche Sports Cup Saison 2018 \_\_\_\_\_

erstellt wurden (im Folgenden gemeinsam: „Aufnahmen“), in unveränderter oder veränderter Form (Retusche) verwenden darf. Porsche darf die Aufnahmen insbesondere zu folgenden Zwecken nutzen: in den Porsche Print- und Onlinemedien, in Marketing-Materialien, Presseerklärungen, Druckschriften, Werbeschriften, Promotionalvideos, TV-Shows, als Internet-Inhalte inklusive live streams, und/oder jegliche sonstige Promotion- bzw. informative Materialien in jeglichen Medien. Das oben genannte Einverständnis umfasst auch das Recht, die Aufnahmen für die oben genannten Zwecke selbst oder durch Dritte zu bearbeiten, zu vervielfältigen, zu verbreiten, öffentlich zugänglich zu machen, zu digitalisieren, zu archivieren sowie für Montagen zu verwenden.

Ich bin berechtigt, die Aufnahmen für eigene, ausschließlich private Zwecke zu nutzen. Hierfür wird mir Porsche nach der Veranstaltung einen Zugangscode mitteilen, über welchen der Download für einen Zeitraum von 8 Wochen möglich sein wird. Ich verpflichte mich, die hierüber heruntergeladenen Aufnahmen nicht ohne vorherige schriftliche Einwilligung von Porsche sowie der darauf abgebildeten Personen öffentlich zugänglich zu machen oder sonst in rechtsverletzender Weise zu verwenden. Ich erkenne an, dass die Aufnahmen im alleinigen Eigentum von Porsche stehen. Mit meiner Unterschrift verzichte ich auf sämtliche Ansprüche gegen Porsche im Zusammenhang mit der Nutzung der Aufnahmen.

Auf eine Vergütung verzichte ich hiermit ausdrücklich. Für diese Vereinbarung gilt deutsches Recht.

Datum \_\_\_\_\_

Abgebildete Person / 1. Fahrer \_\_\_\_\_

Abgebildete Person / 2. Fahrer \_\_\_\_\_

**Einwilligung in die Datennutzung:** Ich möchte zukünftig über neue Produkte, Veranstaltungen und Angebote von Porsche informiert werden. Daher bin ich damit einverstanden, dass meine hier angegebenen Daten in einer von der Dr. Ing. h.c. F. Porsche AG verwalteten zentralen Datenbank gespeichert werden. Zudem bin ich damit einverstanden, dass die Dr. Ing. h.c. F. Porsche AG, die Porsche Deutschland GmbH, die Porsche Financial Services GmbH, die Porsche Connect GmbH und das zuständige Porsche Zentrum sowie – in deren Namen und Auftrag – beauftragte Dienstleister diese Daten mit anderen Daten aus dem Porsche Konzern zusammenführen. Darüber hinaus bin ich damit einverstanden, dass die vorgenannten Unternehmen diese Daten zur individuellen Kunden- und Interessentenbetreuung, für Befragungen zur Kundenzufriedenheit und Informationen zu Fahrzeugen sowie zu fahrzeugbezogenen Dienstleistungen von Porsche nutzen und mich zu diesen Zwecken per Briefpost kontaktieren können. Ich bin zudem damit einverstanden, dass

die von mir angegebene(n) Telefonnummer(n)

die von mir angegebene(n) E-Mail-Adresse(n)

von den genannten Unternehmen genutzt werden, um mich für die aufgeführten Zwecke zu kontaktieren. Ein einmal gegebenes Einverständnis kann ich jederzeit bei der Porsche Deutschland GmbH, Porschestr. 1, 74321 Bietigheim-Bissingen widerrufen – eine kurze Nachricht per Post oder an [pd.datenschutz@porsche.de](mailto:pd.datenschutz@porsche.de) geht.

Datum \_\_\_\_\_ Unterschrift 1. Fahrer \_\_\_\_\_

Datum \_\_\_\_\_ Unterschrift 2. Fahrer \_\_\_\_\_

HEGERSPORT GmbH  
Ruhrtalstraße 52-60  
45239 Essen

per Fax: +49 201 1775503-29

per E-Mail: sportscup@porsche-veranstaltungen.de

**Anmeldung und Bestellung**

Ich möchte für folgende Veranstaltung zusätzliches Catering bestellen:

- 19./20.05.2018 Hockenheimring  
 16./17.06.2018 Red Bull Ring, AUT  
 21./22.07.2018 Nürburgring  
 11./12.08.2018 Oschersleben  
 08./09.09.2018 Spa-Francorchamps, BEL  
 20./21.10.2018 Hockenheimring

Wenn Sie mehrere Veranstaltungen besuchen möchten, so füllen Sie bitte pro Veranstaltung ein gesondertes Anmeldeformular aus.

Weitere Anmeldeformulare finden Sie unter: [www.porschesportscup.de](http://www.porschesportscup.de).

**Ich bestelle:**

- Catering für Samstag für \_\_\_\_\_ Personen à EUR 105,- (inkl. Getränke)  
 Catering für Samstag für \_\_\_\_\_ Kinder à EUR 45,- (inkl. Getränke)  
 Catering für Sonntag für \_\_\_\_\_ Personen à EUR 105,- (inkl. Getränke)  
 Catering für Sonntag für \_\_\_\_\_ Kinder à EUR 45,- (inkl. Getränke)
- Catering für die Abendveranstaltung am **Samstagabend** für \_\_\_\_\_ Personen à EUR 32,- (inkl. Getränke)  
 Catering für die Abendveranstaltung am **Samstagabend** für \_\_\_\_\_ Kinder à EUR 19,- (inkl. Getränke)

(Das Kinderticket gilt für Kinder zwischen 8 und 14 Jahren. Für Kinder bis einschließlich 7 Jahren ist das Catering kostenfrei.)

Ausgabe der Tickets nach Zahlungseingang und Versand nur nach vorheriger Absprache.

**Der Gesamtbetrag in Höhe von EUR \_\_\_\_\_**

- ist in bar oder als Verrechnungsscheck beigefügt.  
 wurde auf das Konto der HEGERSPORT GmbH überwiesen:

Deutsche Bank Essen  
IBAN: DE63 3607 0024 0107 1430 02  
BIC: DEUTDEBESS

Zahlbar bis spätestens 7 Tage vor der Veranstaltung.

Alle Preise verstehen sich inklusive der gesetzlichen Mehrwertsteuer.

## Zusätzliches Catering

**Persönliche Daten**

Name: \_\_\_\_\_

Vorname: \_\_\_\_\_

Startnummer.: \_\_\_\_\_

Team: \_\_\_\_\_

Straße/Nr.: \_\_\_\_\_

Postleitzahl/Ort: \_\_\_\_\_

Land: \_\_\_\_\_

Telefon (privat): \_\_\_\_\_

Telefon (geschäftlich): \_\_\_\_\_

E-Mail: \_\_\_\_\_

Datum: \_\_\_\_\_

Unterschrift: \_\_\_\_\_

**Rechnungsadresse falls abweichend**

Name: \_\_\_\_\_

Vorname: \_\_\_\_\_

Straße/Nr.: \_\_\_\_\_

Postleitzahl/Ort: \_\_\_\_\_

Land: \_\_\_\_\_

**HEGERSPORT GmbH**  
**Ruhrtalstraße 52-60**  
**45239 Essen**

per Fax: +49 201 1775503-29

per E-Mail: [sportscup@porsche-veranstaltungen.de](mailto:sportscup@porsche-veranstaltungen.de)

# Anmeldung

## zum Besuch des Porsche Sports Cup 2018

### Anmeldung und Bestellung

Hiermit melde ich mich für den Besuch **einer** der folgenden  
Veranstaltungen an:

- 19./20.05.2018 Hockenheimring
- 16./17.06.2018 Red Bull Ring, AUT
- 21./22.07.2018 Nürburgring
- 11./12.08.2018 Oschersleben
- 08./09.09.2018 Spa-Francorchamps, BEL
- 20./21.10.2018 Hockenheimring

Wenn Sie mehrere Veranstaltungen besuchen möchten, füllen Sie bitte pro  
Veranstaltung ein Anmeldeformular aus.

Weitere Anmeldeformulare finden Sie unter: [www.porschesportscup.de](http://www.porschesportscup.de).

Ich bestelle:

- Catering für Samstag für \_\_\_\_\_ Personen à EUR 105,- (inkl. Getränke)
- Catering für Samstag für \_\_\_\_\_ Kinder á EUR 45,- (inkl. Getränke)
- Catering für Sonntag für \_\_\_\_\_ Personen à EUR 105,- (inkl. Getränke)
- Catering für Sonntag für \_\_\_\_\_ Kinder á EUR 45,- (inkl. Getränke)
- Catering für die Abendveranstaltung am **Samstagabend** für \_\_\_\_\_ Personen  
à EUR 32,- (inkl. Getränke)
- Catering für die Abendveranstaltung am **Samstagabend** für \_\_\_\_\_ Kinder  
à EUR 19,- (inkl. Getränke)

(Das Kinderticket gilt für Kinder zwischen 8 und 14 Jahren.

Für Kinder bis einschließlich 7 Jahren ist das Catering kostenfrei.)

- Parkticket(s) für \_\_\_\_\_ Fahrzeug(e) à EUR 15,-\*  
(Parken am Fahrerlager)

\* **Porsche Club Mitglieder sowie deren Begleitung haben  
bei Vorlage des Mitgliedsausweises freie Zufahrt und benötigen  
kein extra Parkticket.**

Der Versand erfolgt erst nach Eingang der Zahlung.

Die Anmeldung erhält erst mit der Zahlung des Gesamtbetrags ihre Gültigkeit.

Der Gesamtbetrag in Höhe von EUR \_\_\_\_\_

- ist in bar oder als Verrechnungsscheck beigelegt.
- wurde auf das Konto der HEGERSPORT GmbH überwiesen:

Deutsche Bank Essen  
IBAN: DE63 3607 0024 0107 1430 02  
BIC: DEUTDEBESS

Alle Preise verstehen sich inklusive der gesetzlichen Mehrwertsteuer.

### Persönliche Daten

Name: \_\_\_\_\_

Vorname: \_\_\_\_\_

Geburtsdatum: \_\_\_\_\_

Straße/Nr.: \_\_\_\_\_

Postleitzahl: \_\_\_\_\_

Ort: \_\_\_\_\_

Land: \_\_\_\_\_

Telefon (privat): \_\_\_\_\_

Telefon (geschäftlich): \_\_\_\_\_

E-Mail: \_\_\_\_\_

Datum: \_\_\_\_\_

Unterschrift: \_\_\_\_\_

**Einwilligung in die Datennutzung:** Ich möchte zukünftig über neue Produkte, Veranstaltungen und Angebote von Porsche informiert werden. Daher bin ich damit einverstanden, dass meine hier angegebenen Daten in einer von der Dr. Ing. h.c. F. Porsche AG verwalteten zentralen Datenbank gespeichert werden. Zudem bin ich damit einverstanden, dass die Dr. Ing. h.c. F. Porsche AG, die Porsche Deutschland GmbH, die Porsche Financial Services GmbH, die Porsche Connect GmbH und das zuständige Porsche Zentrum sowie – in deren Namen und Auftrag – beauftragte Dienstleister diese Daten mit anderen Daten aus dem Porsche Konzern zusammenführen. Darüber hinaus bin ich damit einverstanden, dass die vorgenannten Unternehmen diese Daten zur individuellen Kunden- und Interessentenbetreuung, für Befragungen zur Kundenzufriedenheit und Informationen zu Fahrzeugen sowie zu fahrzeugbezogenen Dienstleistungen von Porsche nutzen und mich zu diesen Zwecken per Briefpost kontaktieren können.

Ich bin zudem damit einverstanden, dass

- die von mir angegebene(n) Telefonnummer(n) die von
- mir angegebene(n) E-Mail-Adresse(n)

von den genannten Unternehmen genutzt werden, um mich für die aufgeführten Zwecke zu kontaktieren. Ein einmal gegebenes Einverständnis kann ich jederzeit bei der Porsche Deutschland GmbH, Porschestr. 1, 74321 Bietigheim-Bissingen widerrufen – eine kurze Nachricht per Post oder an [pd.datenschutz@porsche.de](mailto:pd.datenschutz@porsche.de) genügt.

Datum \_\_\_\_\_ Unterschrift \_\_\_\_\_



## PSC Michelin-Sportfahrerpreise 2018 für Michelin Serien- und Rennreifen

**Dieses Angebot gilt für alle Teilnehmer des Porsche Sports Cup 2018 (Nennung), insbesondere für die Mitglieder des Porsche Club Deutschland. Bitte achten Sie darauf, die Reifen mindestens 14 Tage vor der Veranstaltung zu bestellen!**

Der Besteller versichert, dass die angeforderten Michelin-Serienreifen ausschließlich zum Eigenbedarf für das bei der PSC Veranstaltung genutzte Porsche Fahrzeug bestimmt sind.

**Michelin-Serienreifen können ausschließlich per Vorbestellung mit einer Vorlaufzeit von mind. 2 Wochen vor der Veranstaltung (Bestelleingang) an der Rennstrecke zu den nachstehenden Konditionen bezogen werden.**

Abweichende Reifengrößen (N-markiert) liefern wir auf Anfrage. Für die zulässigen Reifengrößen und Reifenkombinationen ist allein der Besteller verantwortlich.

Die aufgelisteten PSC Sportfahrerpreise sind gültig für 2018 und beinhalten die Erstmontage aller bei der Crew Knüttel/Michelin bezogenen Reifen.

Weitere Ummontagen werden zu einer Dienstleistungs-Pauschale in

Höhe von EUR 14,50 (zzgl. 19 % MwSt.) pro Reifen durch die Crew Knüttel/Michelin vor Ort abgerechnet.

Zur Durchführung aller Arbeiten am Fahrzeug wie Demontage/Montage der Räder wird durch die Porsche Deutschland GmbH vor Ort ein technischer Service gestellt.

Die Zahlung hat bei Übernahme zu erfolgen. Zahlungen mit Kreditkarten sind an der Rennstrecke leider nicht möglich.

Crew Knüttel Motorsport GmbH  
& Co.KG  
MICHELIN-Rennreifen-Service  
Zotzenbacher Weg 7-11  
DE-64668 Rimbach/Odw.

Tel. +49 6209 7971471  
Mob. +49 172 6036933

E-Mail: [info@crew-knuettel.de](mailto:info@crew-knuettel.de)  
Internet: [www.crew-knuettel.de](http://www.crew-knuettel.de)

Crew-Knüttel Vertragshändler



MICHELIN

PORSCHE  
SPORTS CUP  
DEUTSCHLAND



## Sportfahrerpreise Porsche Sports Cup 2018 (Serienreifen)\*

\* Unter Vorbehalt von möglichen Preisanpassungen während der Saison 2018

| Dimension    | Typ                            | Profil                  | PSC Sportfahrerpreise 2018 |                 |        |
|--------------|--------------------------------|-------------------------|----------------------------|-----------------|--------|
|              |                                |                         | Ohne MwSt.                 | Inkl. 19% MwSt. | Anzahl |
| 235/40 ZR 18 | 997/987/Cayman/996 GT2/996 GT3 | PILOT SPORT PS2 N4      | 149,50                     | 177,91          |        |
| 265/40 ZR 18 | 987/997/Cayman                 | PILOT SPORT PS2 N4      | 205,50                     | 244,55          |        |
| 295/30 ZR 18 | 996 GT3                        | PILOT SPORT PS2 N4      | 218,50                     | 260,02          |        |
| 235/35 ZR 19 | 987/997/Cayman                 | PILOT SPORT PS2 N2      | 185,50                     | 220,75          |        |
| 305/30 ZR 19 | 997                            | PILOT SPORT PS2 N2      | 250,50                     | 298,10          |        |
| 245/35 ZR 20 | 991 GT3/981 Cayman GT4         | PILOT SPORT 4S N0       | 227,50                     | 270,73          |        |
| 265/35 ZR 20 | 991 GT3 RS                     | PILOT SPORT 4S N0       | 263,50                     | 313,57          |        |
| 295/30 ZR 20 | 981 Cayman GT4                 | PILOT SPORT 4S          | 264,50                     | 314,76          |        |
| 305/30 ZR 20 | 991 GT3                        | PILOT SPORT 4S N0       | 278,50                     | 331,42          |        |
| 325/30 ZR 21 | 991 GT3 RS                     | PILOT SPORT 4 ACOU N0   | 318,50                     | 379,02          |        |
| 235/40 ZR 18 | 997/987/Cayman/996 GT2/996 GT3 | PILOT SPORT CUP 2       | 191,50                     | 227,89          |        |
| 295/30 ZR 18 | 996 GT3                        | PILOT SPORT CUP 2       | 264,50                     | 314,76          |        |
| 235/35 ZR 19 | 997 GT-Modelle                 | PILOT SPORT CUP 2 N0    | 225,50                     | 268,35          |        |
| 245/35 ZR 19 | 997 GT-Modelle                 | PILOT SPORT CUP 2 N0    | 274,50                     | 326,66          |        |
| 305/30 ZR 19 | 997 GT-Modelle                 | PILOT SPORT CUP 2 N0    | 318,50                     | 379,02          |        |
| 325/30 ZR 19 | 997 GT-Modelle                 | PILOT SPORT CUP 2 N0    | 359,50                     | 427,81          |        |
| 245/35 ZR 20 | 991 GT3 / 981 Cayman GT4       | PILOT SPORT CUP 2 N0/N1 | 268,50                     | 319,52          |        |
| 265/35 ZR 20 | 991 GT3 RS                     | PILOT SPORT CUP 2 N1/N2 | 320,50                     | 381,40          |        |
| 295/30 ZR 20 | 981 Cayman GT4                 | PILOT SPORT CUP 2 N0    | 300,50                     | 357,60          |        |
| 305/30 ZR 20 | 991 GT3                        | PILOT SPORT CUP 2 N0/N1 | 334,50                     | 398,06          |        |
| 325/30 ZR 21 | 991 GT3 RS                     | PILOT SPORT CUP2 N1/N2  | 350,50                     | 417,10          |        |

## Michelin-Rennreifen Rundstrecke

| Dimension | Mischung | Lauffläche<br>(mm) | Durchmesser<br>(mm) | Abrollumfang<br>(mm) | Felgenbreite<br>min./max. | Gesamtbreite<br>Auf Normfelge | PSC Sportfahrerpreise 2018 |                |        |
|-----------|----------|--------------------|---------------------|----------------------|---------------------------|-------------------------------|----------------------------|----------------|--------|
|           |          |                    |                     |                      |                           |                               | ohne MwSt.                 | Inkl.19% MwSt. | Anzahl |
| 24/64-18  | P2G      | 240                | 640                 | 1965                 | 8,5/9,5                   | 252/9                         | 354,--                     | 421,26         |        |
| 25/64-18  | P2L      | 231                | 647                 | 2031                 | 9,5/10,5                  | 269/9,5                       | 369,-                      | 439,11         |        |
| 25/64-18  | N2       | 249                | 642                 | 1990                 | 9/10                      | 271/9,5                       | 369,--                     | 439,11         |        |
| 27/65-18  | P2L      | 260                | 652                 | 2048                 | 10,5/11,5                 | 299/11                        | 415,--                     | 493,85         |        |
| 27/65-18  | S8L      | 260                | 648                 | 1990                 | 10,5/11,5                 | 298/11                        | 402,--                     | 478,38         |        |
| 27/65-18  | N2#      | 263                | 650                 | 2025                 | 10,5/11,5                 | 298/11                        | 394,--                     | 468,86         |        |
| 30/65-18  | P2L      | 295                | 653                 | 2057                 | 11/13                     | 325/12,5                      | 437,--                     | 520,03         |        |
| 30/65-18  | S9M      | 288                | 650                 | 1996                 | 11/13                     | 329/12,5                      | 430,--                     | 511,70         |        |
| 27/68-18  | P2G      | 276                | 684                 | 2100                 | 10,5/11,5                 | 300/11                        | 412,--                     | 490,28         |        |
| 27/68-18  | P2L      | 255                | 684                 | 2147                 | 10,5/11,5                 | 295/11                        | 429,--                     | 510,51         |        |
| 27/68-18  | N2       | 265                | 679                 | 2111                 | 10,5/11,5                 | 306/11                        | 423,--                     | 503,37         |        |
| 30/68-18  | P2L      | 311                | 684                 | 2150                 | 11,5/12,5                 | 329/12,5                      | 449,--                     | 534,31         |        |
| 30/68-18  | N2       | 298                | 680                 | 2108                 | 11,5/12,5                 | 327/12                        | 449,--                     | 534,31         |        |
| 31/71-18  | P2L      | 313                | 711                 | 2232                 | 12,5/13,5                 | 347/13                        | 479,--                     | 570,01         |        |
| 31/71-18  | S9M      | 310                | 712                 | 2185                 | 12,5/13,5                 | 347/13                        | 475,--                     | 565,25         |        |
| 31/71-18  | N2       | 314                | 707                 | 2131                 | 12,5/13,5                 | 348/13                        | 469,--                     | 558,11         |        |



Wir sind gemeinsam an die Grenzen gegangen.  
Haben unzählige Siege eingefahren.  
Jede Herausforderung gemeistert –  
und sind immer auf Kurs geblieben.  
Im Rennsport ebenso wie auf der Straße.

Michelin and Porsche:  
Seit über 50 Jahren verbindet uns ein  
erfolgreiches Teamwork. Mit höchstem  
Anspruch – und mit immer neuen Zielen.

**PORSCHE UND MICHELIN – ÜBER  
50 JAHRE ERFOLGREICHE  
ZUSAMMENARBEIT.**



**PORSCHE**



**MICHELIN**

**Teil 3 Anlagen/Zeichnungen**

**Anhang 1**

Vorgeschriebene Tankanlagen, für die Betankung bei dem Rennen der Porsche Sports Cup Endurance. Tankanlagen gemäß FIA Anhang J sind ebenfalls erlaubt.



**Anhang 2**

Pflichtbeklebungplan für alle lizenzpflichtigen Rennserien

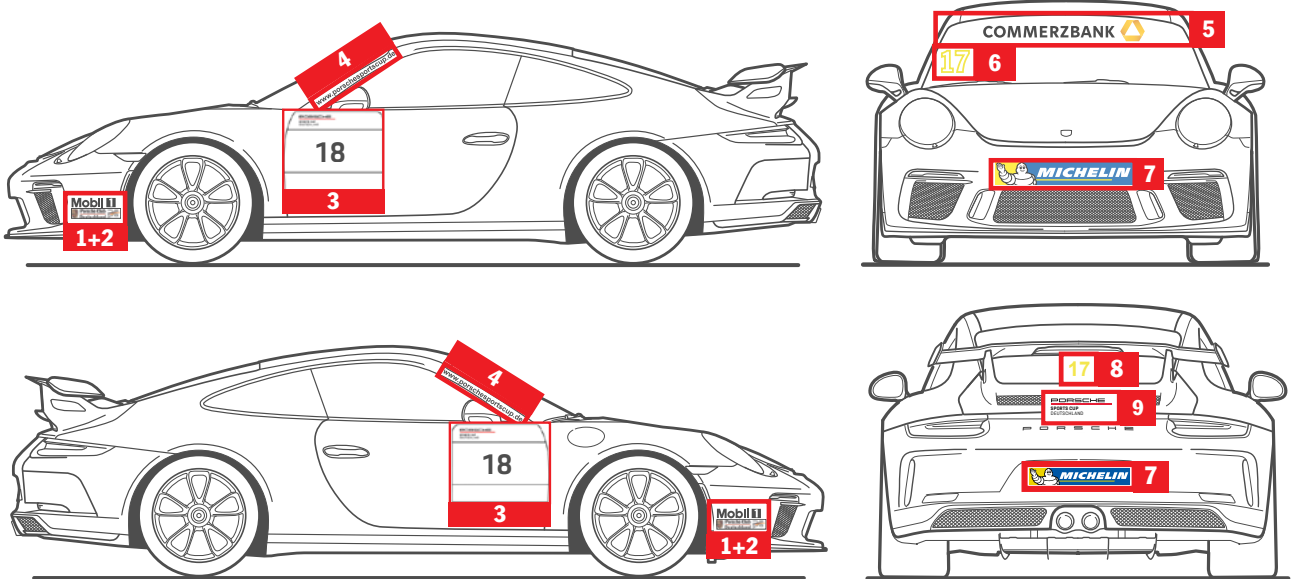

**Anhang 2.1**

Pflichtbeklebungplan für das Heck des 991 GT3 Cup

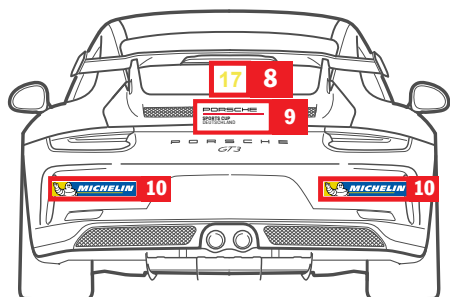

**Anhang 2.2**

Pflichtbeklebungplan für das Heck des Cayman GT4 Clubsport



**Anhang 3**

**3.1 Mindestbodenfreiheit 911 GT3 Cup (996) und 911 GT3 (997)**

Vorderachse (VA)



Hinterachse (HA)

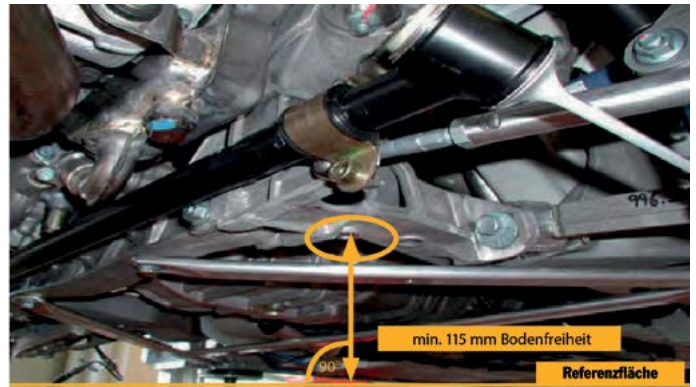

**3.2 Messpunkte 911 GT3 Cup (991)**

Vorderachse (VA)

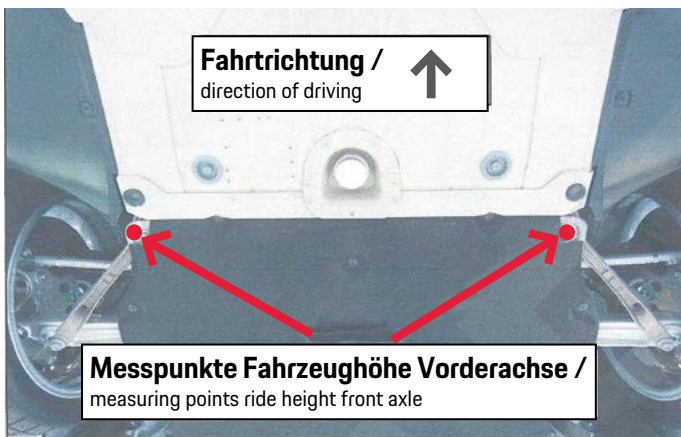

Hinterachse (HA)

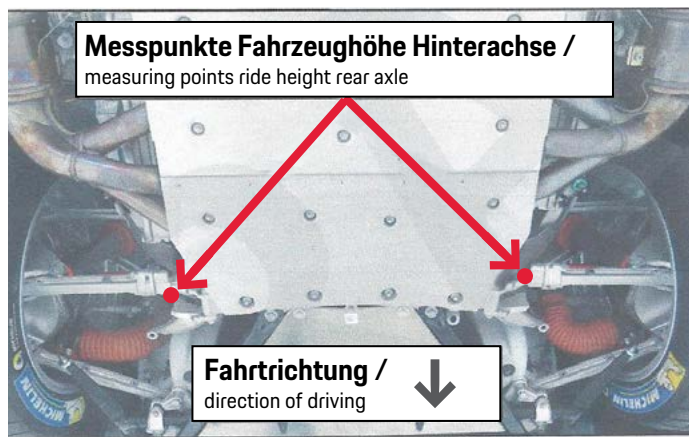

Hinweis: Höhenmaße und Messpunkte können sich nach jeweils gültigem Porsche Carrera Cup Reglement ändern.

**3.2 Messpunkte Cayman GT4 Clubsport**

Die Fahrhöhe des Cayman GT4 Clubsport wird an der Vorderachse und Hinterachse an Referenzpunkten gemessen.

Referenzpunkt Vorderachse (VA)

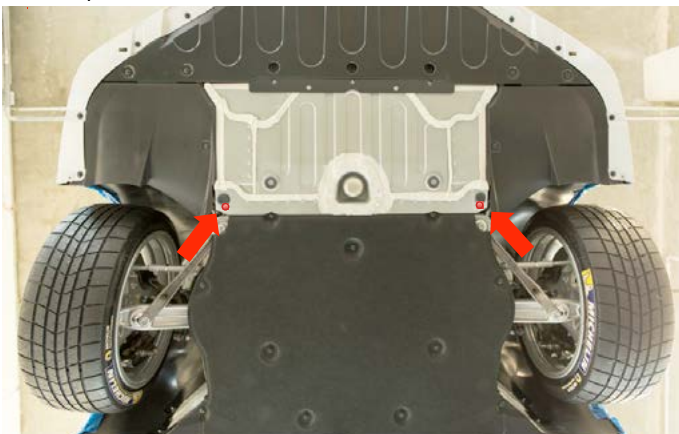

Referenzpunkt Hinterachse (HA)

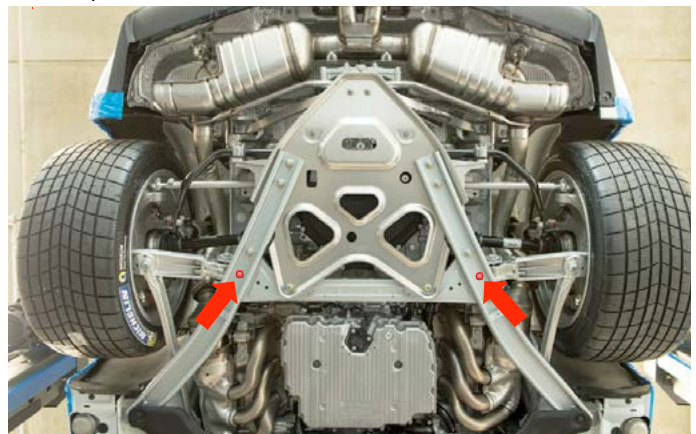

Gemessen wird an den markierten Punkten an der Kofferraumwanne.

Referenzpunkt Hinterachse Gemessen wird im Träger auf der Mitte zwischen den Muttern.

**Anhang 4**

Transponderanbringung

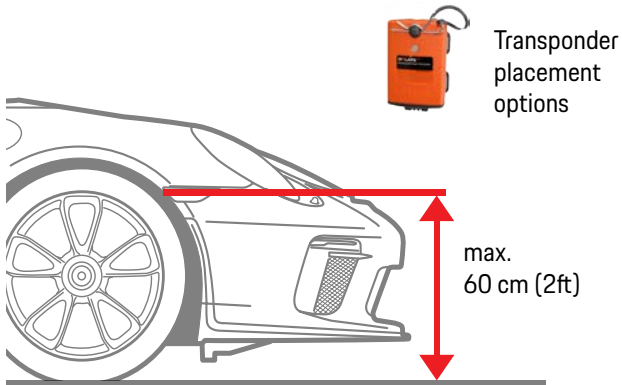

**Anlage 5**

Kameramontage



**Anlage 6**

Geräuschoptimierte Schalldämpfer

Abgasanlage mit Katkrümmer (integrierter Kat) und Endschalldämpfer.  
Geräuschemissionen werden Länderspezifisch angeboten.

Porsche 911 GT3 Cup

Abgasanlage/exhaust system

Auslieferstand

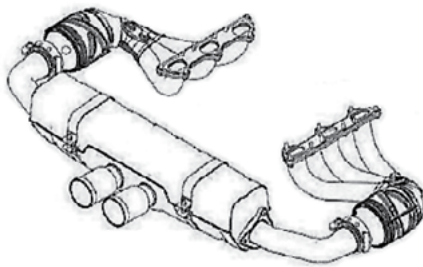

Geräuschoptimiert

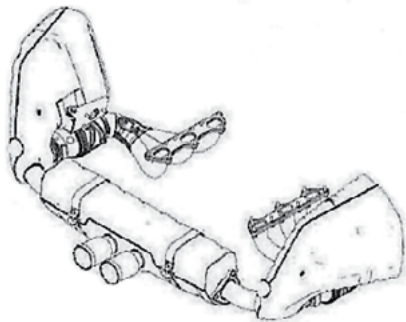

Supercup

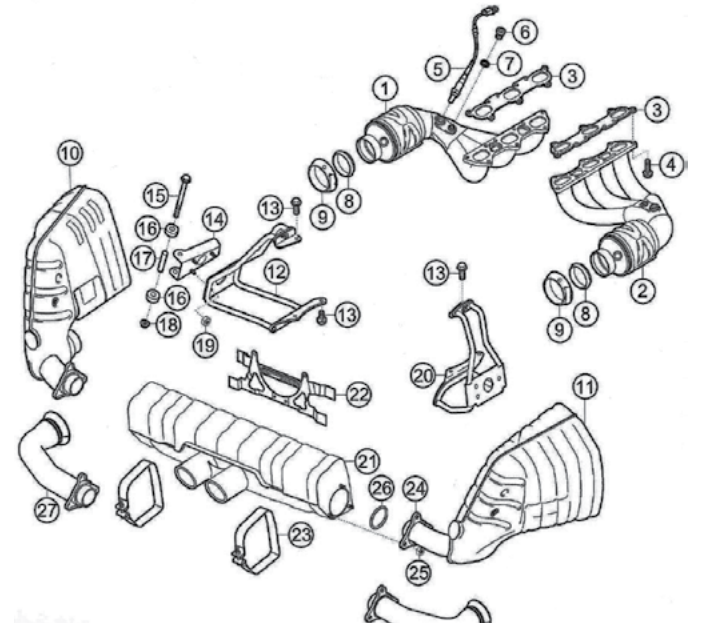
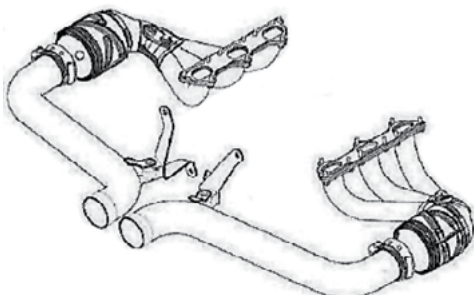

**Anlage 7****Reifenliste (gültig für PZ-Trophy)**

zur Serienausschreibung des Porsche Sports Cup Stand 07/2017

**Michelin**

Michelin Pilot Sport Cup 2 NO  
Michelin Pilot Sport 2 NO, N1, N2, N3, N4  
Michelin Pilot Sport Cup N1, N2  
Michelin Pilot Sport Cup + N1, N2  
Michelin Latitude Sport NO, N1  
Michelin Latitude Sport 3 NO, N1  
Michelin 4x4 Diamaris NO, N1  
Michelin Pilot Super Sport NO

**Goodyear**

Goodyear Eagle F1 Asymmetric NO  
Goodyear Eagle F1 Asymmetric 2 NO

**Pirelli**

Pirelli P-Zero NO, N1, N2  
Pirelli P Zero Corsa NO, N1  
Pirelli P-Zero Rosso NO, N1

**Dunlop**

Dunlop Sport Maxx Race NO  
Dunlop Grandtrek PT 4000 E NO  
Dunlop SP Sport Maxx GT NO  
Dunlop XL Sport Maxx Race NO

**Bridgestone**

Bridgestone Potenza RE050A N1  
Bridgestone Dueler H/P Sport N1  
Bridgestone Dueler H/P Sport NO  
Bridgestone Turanza ER30 NO

**Continental**

Continental SportContact 3 NO, N1, N2  
Continental Cross C UHP NO, N1  
Continental 4x4 SportContact NO  
Continental SportContact 5 P NO

**Yokohama**

Yokohama Advan Sport V103S N1  
Yokohama Advan Sport NO, N1  
Yokohama Advan Sport V105 NO  
Yokohama Advan Sport V-105T N2  
Yokohama Advan Sport V-103H NO

**COMMERZBANK** 



---

© Dr. Ing. h.c. F. Porsche AG, 2018

Alle Texte, Bilder und sonstigen Informationen in dieser Broschüre unterliegen dem Urheberrecht der Dr. Ing. h.c. F. Porsche AG. Jede Vervielfältigung, Wiedergabe oder sonstige Nutzung ohne vorherige schriftliche Zustimmung der Dr. Ing. h.c. F. Porsche AG ist unzulässig.

Porsche, das Porsche Wappen, 911, Carrera, 718, Cayenne, Panamera, Targa, Macan, Spyder, PDK, PCCB, PCM, PSM, Tequipment, Tiptronic und weitere Kennzeichen sind eingetragene Marken der Dr. Ing. h.c. F. Porsche AG, Porscheplatz 1, 70435 Stuttgart, Deutschland.

[www.porsche.de](http://www.porsche.de)

Stand: 03/2018 Gedruckt in Deutschland